

Conceptronic CMULTiCRSi
Gebruiksaanwijzing

**Gefeliciteerd met uw nieuwe
Conceptronic geheugenkaartlezer**

In deze gebruiksaanwijzing vindt u stap-voor-stap instructies voor het gebruik van de Conceptronic kaartlezer.

Als u meer informatie of ondersteuning voor uw product nodig heeft, kunt u het beste naar onze **Service & Support** website op www.conceptronic.net gaan en een van de volgende mogelijkheden kiezen:

- **FAQ** : Database met veel gestelde vragen
- **Downloads** : Gebruiksaanwijzingen, stuurprogramma's, firmware en overige downloads
- **Contact** : Contact opnemen met Conceptronic Support

Voor algemene informatie over Conceptronic producten gaat u naar de Conceptronic website op www.conceptronic.net.

1. Inhoud verpakking

U vindt de volgende items in de verpakking van de Conceptronic kaartlezer:

- Conceptronic CMULTiCRSi kaartlezer
- Kabel mini-USB naar USB
- Deze gebruiksaanwijzing
- Garantiekaart en boekje CE-verklaring

2. Plaats van de onderdelen

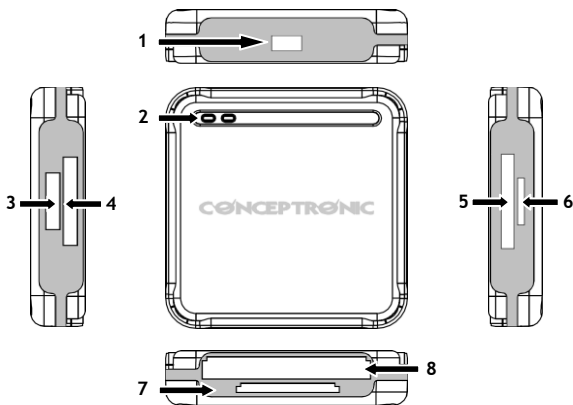

Nr.	Beschrijving
-----	--------------

- | | |
|---|--|
| 1 | Mini-USB aansluiting |
| 2 | Indicatielampjes aan/uit/verbinding |
| 3 | Sleuf voor Micro Memory Stick (M2) kaarten |
| 4 | Sleuf voor Memory Stick kaarten (MS, MS-Pro, MS Duo, MS-Pro Duo) |
| 5 | Sleuf voor SD/MMC kaarten (SD, SD-HC, MMC, RS-MMC) |
| 6 | Sleuf voor Micro-SD(-HC) / Transflash kaarten |
| 7 | Sleuf voor andere kaarten |
| 8 | Sleuf voor Compact Flash / Micro Drive kaarten |

3. Installatie en gebruik

3.1 Installatie

- Zet uw computer aan.
- Sluit de meegeleverde USB/mini-USB kabel aan op de mini-USB poort van de kaartlezer en op een vrije USB poort van uw computer.

De kaartlezer wordt automatisch herkend en geïnstalleerd. Installatie van stuurprogramma's is niet nodig. Elke kaartsleuf krijgt op uw computer een eigen stationsletter.

3.2 Gebruik

Nadat de kaartlezer is aangesloten en geïnstalleerd, kunt u een geheugenkaart in een van de sleuven doen.

Als u een geheugenkaart in een sleuf doet, wordt de kaart automatisch herkend en geïnstalleerd.

***Veel plezier met uw
Conceptronic kaartlezer!***

Conceptronic CMULTiCRSi
User Manual

**Congratulations on the purchase of your
Conceptronic card reader.**

This user manual gives you a step-by-step explanation of how to connect and use the Conceptronic card reader.

When you need more information or support for your product, we advise you to visit our **Service & Support** website at www.conceptronic.net/support and select one of the following options:

- **FAQ** : Frequently Asked Questions database
- **Downloads** : Manuals, Drivers, Firmware and more downloads
- **Contact** : Contact Conceptronic Support

For general information about Conceptronic products visit the Conceptronic website at www.conceptronic.net.

1. Package contents

The following items are present in the package of the Conceptronic card reader:

- Conceptronic CMULTiCRSi card reader
- Mini-USB to USB cable
- This user manual
- Warranty card & CE declaration booklet

2. Product Overview

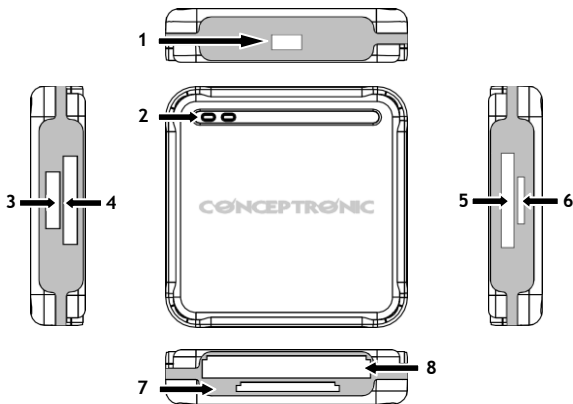

Nr	Description
1	Mini-USB connector
2	Power & connectivity LED indicators
3	Card slot for Micro Memory Stick (M2) cards
4	Card slot for Memory Stick cards (MS, MS-Pro, MS Duo, MS-Pro Duo)
5	Card slot for SD/MMC cards (SD, SD-HC, MMC, RS-MMC)
6	Card slot for Micro-SD(-HC) / Transflash cards
7	Card slot for other cards
8	Card slot for Compact Flash / Micro Drive cards

3. Installation & usage

3.1 Installation

- Turn on your computer.
- Connect the included mini-USB to USB cable to the mini-USB port of the card reader and to a free USB port on your computer.

The card reader will be recognized and installed automatically. No driver installation is required. Each card slot will get a unique drive letter on your computer.

3.2 Usage

When the card reader is connected and installed, you can insert a memory card into a card slot.

When you insert a memory card in a card slot the inserted card will be recognized and installed automatically.

***Enjoy the use of your
Conceptronic card reader !***

CMULTiCRSi de Conceptronic

Manual de usuario

Felicidades por la compra de su lector de tarjetas de Conceptronic.

Este manual del usuario le ofrece una descripción paso a paso acerca de cómo utilizar el lector de tarjetas de Conceptronic.

Si necesita más información o soporte técnico acerca de su producto, le recomendamos que visite nuestra página web de **Servicio y Soporte** www.conceptronic.net/support y seleccione una de las siguientes opciones:

- **FAQ** : Base de datos con las preguntas más frecuentes (FAQ)
- **Descargas** : Manuales, drivers, firmware y otras descargas
- **Contacto** : Contactar con el servicio técnico de Conceptronic

Para información general sobre los productos de Conceptronic, visite la página web de Conceptronic www.conceptronic.net.

1. Contenido del paquete

El paquete del lector de tarjetas de Conceptronic incluye los elementos siguientes:

- Lector de tarjetas CMULTiCRSi de Conceptronic.
- Cable mini-USB a USB.
- Este manual de usuario.
- Tarjeta de garantía y folleto de declaración de conformidad de la CE.

2. Descripción del producto

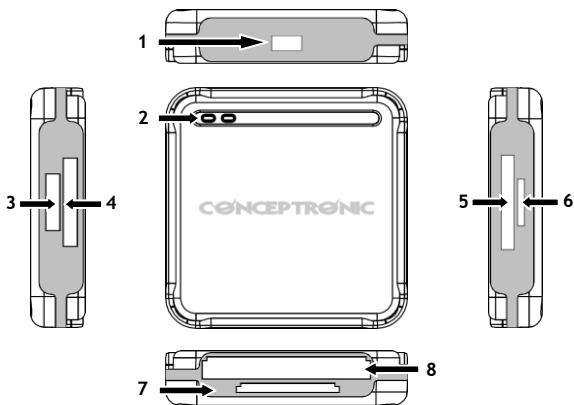

Nº	Descripción
1	Conector mini-USB.
2	Indicadores LED de alimentación y conectividad.
3	Ranura para tarjetas Micro Memory Stick (M2).
4	Ranura para tarjetas Memory Stick (MS, MS-Pro, MS Duo, MS-Pro Duo).
5	Ranura para tarjetas SD/MMC (SD, SD-HC, MMC, RS-MMC).
6	Ranura para tarjetas Micro-SD(-HC) / Transflash.
7	Ranura para otras tarjetas.
8	Ranura para tarjetas Compact Flash / Micro Drive.

3. Instalación y utilización

3.1 Instalación

- Encienda el ordenador.
- Conecte el cable adaptador de USB a Mini-USB incluido al puerto Mini-USB del lector de tarjetas y a un puerto USB libre en su ordenador.

El ordenador detectará e instalará el lector de tarjetas automáticamente. No se necesita instalar ningún driver. Cada ranura tendrá asignada una letra de unidad diferente en su ordenador.

3.2 Utilización

Una vez conectado e instalado el lector de tarjetas, puede empezar a utilizarlo introduciendo las tarjetas de memoria en las ranuras correspondientes.

Cuando introduzca una tarjeta de memoria en una ranura, la tarjeta será detectada e instalada automáticamente.

***¡Disfrute del uso de su
lector de tarjetas de Conceptronic!***

Conceptronic CMULTiCRSi
Bedienungsanleitung

Wir gratulieren Ihnen zum Erwerb Ihres neuen Kartenlesers von Conceptronic.

In dieser Bedienungsanleitung wird Ihnen Schritt für Schritt gezeigt, wie der Conceptronic Kartenleser angeschlossen und verwendet wird.

Wenn Sie weitere Informationen oder Support für Ihr Produkt benötigen, besuchen Sie unsere **Service & Support-Website** unter www.conceptronic.net/support und wählen Sie eine der folgenden Optionen:

- **FAQ** : Datenbank mit häufig gestellten Fragen
- **Downloads** : Anleitungen, Treiber, Firmware und weitere Downloads
- **Kontakt** : Kontakt mit dem Conceptronic-Support

Allgemeine Informationen über Conceptronic-Produkte finden Sie auf der Conceptronic-Website unter www.conceptronic.net.

1. Verpackungsinhalt

Der Lieferumfang des Conceptronic CMULTiCRSi enthält die folgenden Teile:

- Conceptronic CMULTiCRSi Kartenleser
- Mini-USB-Kabel
- Bedienungsanleitung
- Garantiekarte und Broschüre mit CE-Erklärung

2. Einführung in das Produkt

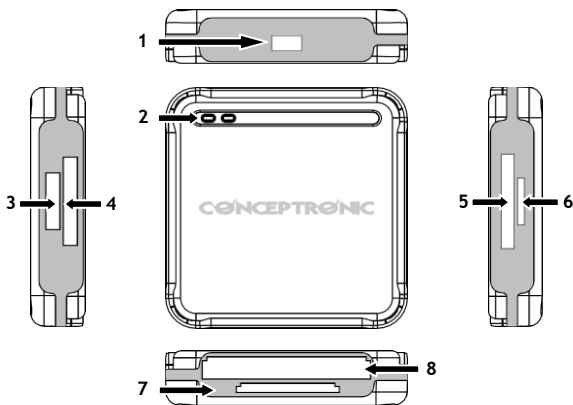

Nr. Beschreibung

-
- | | |
|---|--|
| 1 | Mini-USB-Stecker |
| 2 | LED zu Strom- und Verbindungsanzeige |
| 3 | Kartensteckplatz für Micro-Memorystick (M2)-Karten |
| 4 | Kartensteckplatz für Speichersticks (MS, MS-Pro, MS Duo, MS-Pro Duo) |
| 5 | Kartensteckplatz für SD/MMC-Karten (SD, SD-HC, MMC, RS-MMC) |
| 6 | Kartensteckplatz für Micro-SD (-HC)- / Transflash-Karten |
| 7 | Kartensteckplatz für andere Karten |
| 8 | Kartensteckplatz für Compact-Flash- / Mikrolaufwerk-Karten |
-

3. Installation und Bedienung

3.1 Installation

- Schalten Sie den Rechner ein.
- Schließen Sie das mitgelieferte Mini-USB-Kabel an den Mini-USB-Anschluss am Kartenleser und an einen freien USB-Anschluss am Rechner an.

Der Kartenleser wird automatisch erkannt und installiert. Die Installation eines Treibers ist nicht erforderlich. Jeder Kartensteckplatz hat einen einmaligen Laufwerk-Buchstaben auf dem Rechner.

3.2 Bedienung

Wenn der Kartenleser angeschlossen und installiert wurden, können Sie eine Speicherkarte in einen Kartensteckplatz setzen.

Wenn Sie eine Speicherkarte in einen Kartensteckplatz einsetzen, wird die Speicherkarte automatisch erkannt.

***Viel Spaß mit Ihrem neuen
Kartenleser von Conceptronic!***

CMULTiCRSi de Conceptronic
Manuel d'utilisation

Félicitations pour l'achat de votre lecteur de cartes de Conceptronic

Ce guide d'installation rapide vous explique étape par étape comment installer et utiliser votre lecteur de cartes de Conceptronic.

Pour plus d'informations ou pour obtenir de l'aide concernant votre produit, nous vous conseillons de visiter notre site web de **Service et support technique** sur www.conceptronic.net/support et de sélectionner l'une des options suivantes :

- **FAQ** : Foire aux Questions
- **Téléchargements** : Manuels, drivers, microprogramme et autres téléchargements
- **Contact** : Pour contacter le Service de Support technique de Conceptronic

Pour plus d'informations générales concernant les produits Conceptronic, visitez le site web de Conceptronic www.conceptronic.net.

1. Contenu du coffret

Les éléments suivants sont fournis dans le paquet du lecteur de cartes de Conceptronic :

- Lecteur de cartes CMULTiCRSi de Conceptronic
- Câble mini-USB vers USB
- Le présent manuel d'utilisation
- Carte de garantie et brochure de déclaration CE

2. Explication du produit

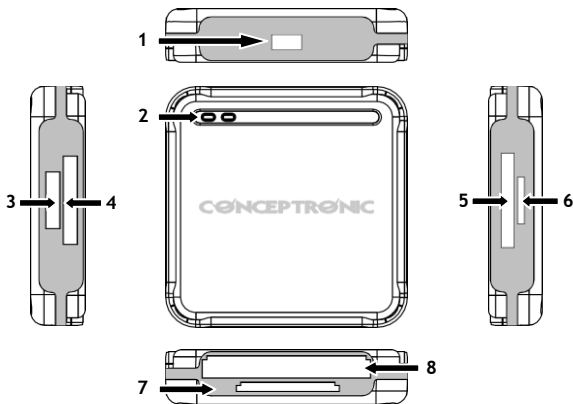

N°	Description
----	-------------

- | | |
|---|---|
| 1 | Connecteur mini-USB |
| 2 | Voyants LED d'alimentation et de connexion |
| 3 | Encoche pour cartes Micro Memory Stick (M2) |
| 4 | Logement pour clefs Memory Stick (MS, MS-Pro, MS Duo, MS-Pro Duo) |
| 5 | Logement pour cartes SD/MMC (SD, SD-HC, MMC, RS-MMC) |
| 6 | Encoche pour cartes Micro-SD(-HC) / Transflash |
| 7 | Logement pour autres cartes |
| 8 | Logement pour cartes Compact Flash / Micro Drive |

3. Installation & utilisation

3.1 Installation

- Allumez votre ordinateur.
- Connectez le câble mini-USB vers USB fourni au port mini-USB du lecteur de cartes et l'autre extrémité à un port USB disponible de votre ordinateur.

Le lecteur de cartes sera automatiquement détecté et installé par votre ordinateur. Aucun driver n'est à installer. Votre ordinateur affectera à chaque logement de carte une lettre de dispositif différente.

3.2 Utilisation

Dès que le lecteur de cartes est connecté et installé, vous pouvez insérer une carte à mémoire dans le logement à carte correspondant

Lorsque vous insérez une carte à mémoire dans le logement correspondant du lecteur de cartes, cette dernière sera automatiquement détectée.

Vous pouvez dès à présent utiliser votre lecteur de cartes Conceptoric !

Conceptronic CMULTiCRSi
Manuale d'uso

**Complimenti per aver acquistato il lettore di schede
Conceptronic.**

Il presente manuale illustra passo dopo passo come collegare e usare il lettore di schede Conceptronic.

Per ulteriori informazioni o assistenza relativamente al prodotto, consultare il sito **Service & Support** all'indirizzo www.conceptronic.net/support, selezionando una delle seguenti opzioni:

- **FAQ** : Archivio delle risposte alle domande più frequenti
- **Download** : Manuali, driver, firmware e altri prodotti scaricabili
- **Contact** : Contatta il servizio di assistenza Conceptronic

Per ricevere informazioni generali sui prodotti Conceptronic, visitare il sito Web di Conceptronic all'indirizzo www.conceptronic.net.

1. Contenuto della confezione

La confezione del lettore di schede Conceptronic contiene le seguenti unità:

- Lettore di schede Conceptronic CMULTiCRSi
- Mini-USB per cavo USB
- Il presente manuale d'uso
- Certificato di garanzia e libretto di dichiarazione di conformità CE

2. Descrizione del prodotto

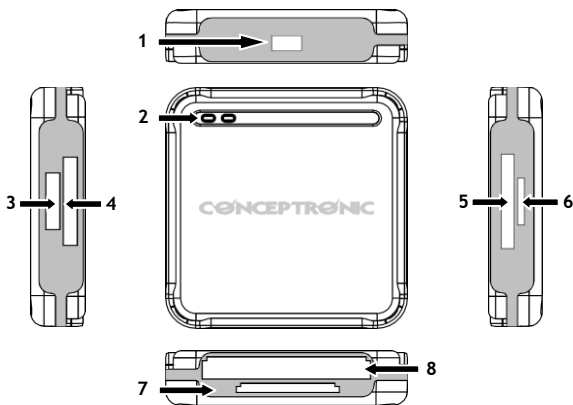

N Descrizione

-
- | | |
|---|---|
| 1 | Connettore mini-USB |
| 2 | Indicatori LED di accensione e connettività |
| 3 | Card slot per schede Micro Memory Stick (M2) |
| 4 | Slot per schede Memory Stick (MS, MS-Pro, MS Duo, MS-Pro Duo) |
| 5 | Slot per schede SD/MMC (SD, SD-HC, MMC, RS-MMC) |
| 6 | Card slot per schede Micro-SD(-HC) / Transflash |
| 7 | Slot per altre schede |
| 8 | Slot per schede Compact Flash / Micro Drive |
-

3. Installazione e uso

3.1 Installazione

- Accendere il computer.
- Collegare il mini-USB per cavo USB presente nella confezione alla mini-porta USB del lettore di schede e a una porta USB libera del computer.

Il lettore di schede verrà riconosciuto e installato automaticamente. Non è richiesta l'installazione di alcun driver. A ciascun slot verrà assegnata un'unica lettera di drive sul computer.

3.2 Uso

Una volta collegato e installato il lettore di schede, è possibile inserire una scheda di memoria in uno slot.

Quando si inserisce una scheda di memoria in uno slot, la scheda inserita verrà riconosciuta e installata automaticamente.

***Buon uso del lettore di schede
Conceptronic!***

Conceptronic CMULTiCRSi
Manual do utilizador

**Parabéns pela compra do seu
leitor de cartões da Conceptronic.**

Este manual de utilizador fornece-lhe uma explicação passo-a-passo sobre como ligar e usar o **leitor de cartões da Conceptronic**.

Se precisar de mais informação ou suporte para o seu produto, aconselhamo-lo a visitar a nossa página **Web Service & Support** em www.conceptronic.net/support e a seleccionar uma das seguintes opções:

- **FAQ** : Base de dados das Perguntas Mais Frequentes
- **Downloads** : Manuais, controladores, firmware e mais transferências
- **Contact** : Contacte o suporte da Conceptronic

Para informações gerais sobre os produtos da Conceptronic visite a página Web da Conceptronic em www.conceptronic.net.

1. Conteúdo da embalagem

Existem os seguintes elementos na embalagem do leitor de cartões da Conceptronic:

- Leitor de cartões CMULTiCRSi da Conceptronic
- Cabo Mini USB para USB
- Este manual do utilizador
- Garantia e Declaração de conformidade CE

2. O produto

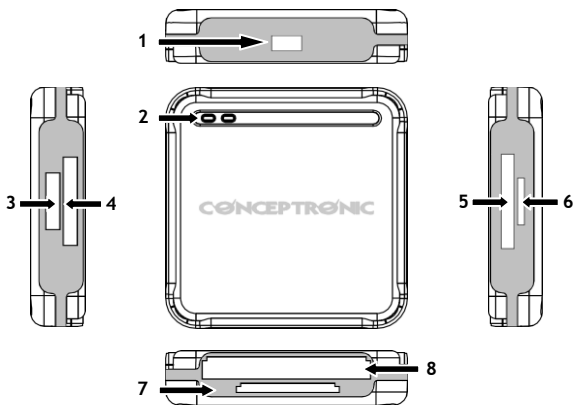

Nº	Descrição
1	Ficha Mini-USB
2	Indicadores LED de alimentação e conectividade
3	Ranhura para cartões Micro Memory Stick (M2)
4	Ranhura para cartões Memory Stick (MS, MS-Pro, MS Duo, MS-Pro Duo)
5	Ranhura para cartões SD/MMC (SD, SD-HC, MMC, RS-MMC)
6	Ranhura para cartões Micro-SD(-HC) / Transflash
7	Ranhura para outros cartões
8	Ranhura para cartões Compact Flash / Micro Drive

3. Instalação e utilização

3.1 Instalação

- Ligue o seu computador.
- Ligue o cabo mini-USB para USB incluído à porta mini-USB do leitor de cartões e a uma porta USB livre do seu computador.

O leitor de cartões é automaticamente reconhecido e instalado. Não é necessária a instalação de qualquer controlador. Cada ranhura vai receber uma letra de unidade única no seu computador.

3.2 Utilização

Quando o leitor de cartões estiver ligado e instalado, pode inserir um cartão de memória numa ranhura.

Quando inserir um cartão de memória numa ranhura, o cartão inserido vai ser automaticamente reconhecido e instalado.

***Divirta-se com o seu
leitor de cartões da Conceptronic!***