

Conceptronic CMULTIRWU2 (v3.0)

1. Plaats van de onderdelen

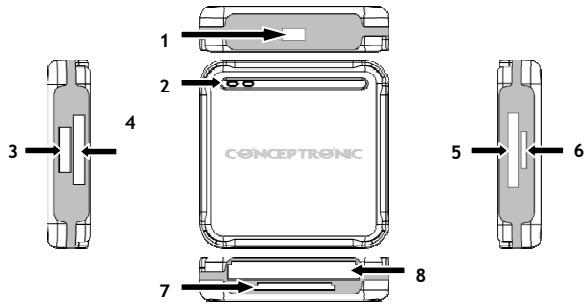

Nr.	Beschrijving
1	Mini-USB aansluiting
2	Indicatielampjes aan/uit/verbinding
3	Sleuf voor Micro Memory Stick (M2) kaarten
4	Sleuf voor Memory Stick kaarten (MS, MS-Pro, MS Duo, MS-Pro Duo)
5	Sleuf voor SD/MMC kaarten (SD, SD-HC, MMC, RS-MMC)
6	Sleuf voor Micro-SD(-HC) / Transflash kaarten
7	Sleuf voor andere kaarten
8	Sleuf voor Compact Flash / Micro Drive kaarten

2. Installatie en gebruik

- Zet uw computer aan.
- Sluit de meegeleverde USB/mini-USB kabel aan op de mini-USB poort van de kaartlezer en op een vrije USB poort van uw computer.

De kaartlezer wordt automatisch herkend en geïnstalleerd. Installatie van stuurprogramma's is niet nodig. Elke kaartsleuf krijgt op uw computer een eigen stationsletter.

Nadat de kaartlezer is aangesloten en geïnstalleerd, kunt u een geheugenkaart in een van de sleuven doen.

Als u een geheugenkaart in een sleuf doet, wordt de kaart automatisch herkend en geïnstalleerd.

Veel plezier met uw Conceptronic kaartlezer.

Multi Language User Manual

USB 2.0 All in One memory card reader/writer

CMULTIRWU2

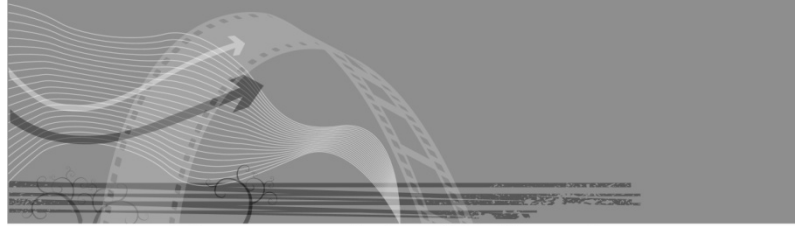

ConnectivityCollection

Version 3.0

Conceptronic CMULTIRWU2 (v3.0)

1. Product Overview

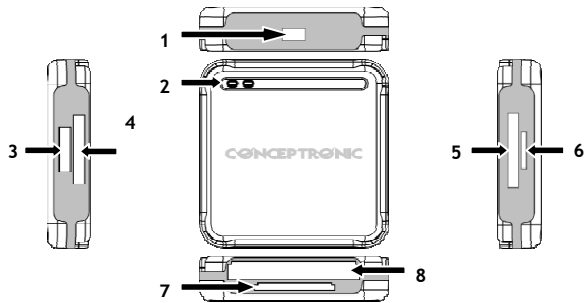

Nr	Description
1	Mini-USB connector
2	Power & connectivity LED indicators
3	Card slot for Micro Memory Stick (M2) cards
4	Card slot for Memory Stick cards (MS, MS-Pro, MS Duo, MS-Pro Duo)
5	Card slot for SD/MMC cards (SD, SD-HC, MMC, RS-MMC)
6	Card slot for Micro-SD(-HC) / Transflash cards
7	Card slot for other cards
8	Card slot for Compact Flash / Micro Drive cards

2. Installation & usage

- Turn on your computer.
- Connect the included mini-USB to USB cable to the mini-USB port of the card reader and to a free USB port on your computer.

The card reader will be recognized and installed automatically. No driver installation is required. Each card slot will get a unique drive letter on your computer.

When the card reader is connected and installed, you can insert a memory card into a card slot.

When you insert a memory card in a card slot the inserted card will be recognized and installed automatically.

Enjoy the use of your Conceptronic card reader.

Conceptronic CMULTIRWU2 (v3.0)

1. Descripción del producto

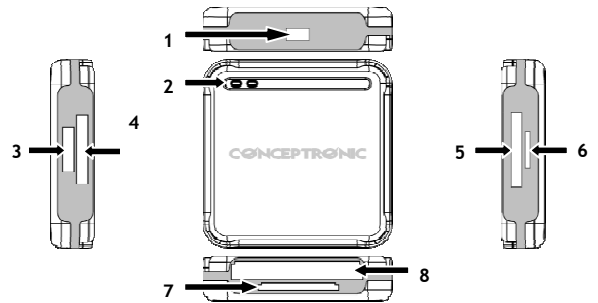

Nº	Descripción
1	Conector mini-USB.
2	Indicadores LED de alimentación y conectividad.
3	Ranura para tarjetas Micro Memory Stick (M2).
4	Ranura para tarjetas Memory Stick (MS, MS-Pro, MS Duo, MS-Pro Duo).
5	Ranura para tarjetas SD/MMC (SD, SD-HC, MMC, RS-MMC).
6	Ranura para tarjetas Micro-SD(-HC) / Transflash.
7	Ranura para otras tarjetas.
8	Ranura para tarjetas Compact Flash / Micro Drive.

2. Instalación y utilización

- Encienda el ordenador.
- Conecte el cable adaptador de USB a Mini-USB incluido al puerto Mini-USB del lector de tarjetas y a un puerto USB libre en su ordenador.

El ordenador detectará e instalará el lector de tarjetas automáticamente. No se necesita instalar ningún driver. Cada ranura tendrá asignada una letra de unidad diferente en su ordenador.

Una vez conectado e instalado el lector de tarjetas, puede empezar a utilizarlo introduciendo las tarjetas de memoria en las ranuras correspondientes.

Cuando introduzca una tarjeta de memoria en una ranura, la tarjeta será detectada e instalada automáticamente.

Disfrute del uso de su lector de tarjetas de Conceptronic.

Conceptronic CMULTIRWU2 (v3.0)

1. Einführung in das Produkt

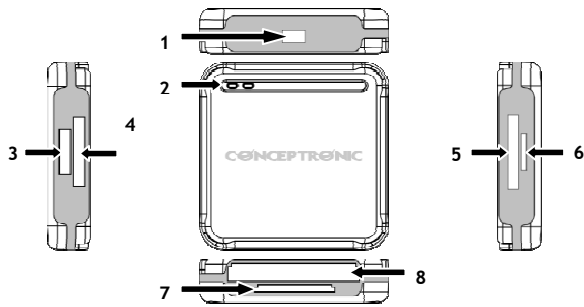

Nr. Beschreibung

1	Mini-USB-Stecker
2	LED zu Strom- und Verbindungsanzeige
3	Kartensteckplatz für Micro-Memorystick (M2)-Karten
4	Kartensteckplatz für Speichersticks (MS, MS-Pro, MS Duo, MS-Pro Duo)
5	Kartensteckplatz für SD/MMC-Karten (SD, SD-HC, MMC, RS-MMC)
6	Kartensteckplatz für Micro-SD (-HC) / Transflash-Karten
7	Kartensteckplatz für andere Karten
8	Kartensteckplatz für Compact-Flash- / Mikroaufwerk-Karten

2. Installation und Bedienung

- Schalten Sie den Rechner ein.
- Schließen Sie das mitgelieferte Mini-USB-Kabel an den Mini-USB-Anschluss am Kartenleser und an einen freien USB-Anschluss am Rechner an.

Der Kartenleser wird automatisch erkannt und installiert. Die Installation eines Treibers ist nicht erforderlich. Jeder Kartensteckplatz hat einen einmaligen Laufwerk-Buchstaben auf dem Rechner.

Wenn der Kartenleser angeschlossen und installiert wurden, können Sie eine Speicherkarte in einen Kartensteckplatz setzen.

Wenn Sie eine Speicherkarte in einen Kartensteckplatz einsetzen, wird die Speicherkarte automatisch erkannt.

Viel Spaß mit Ihrem neuen Kartenleser von Conceptronic.

Conceptronic CMULTIRWU2 (v3.0)

1. Explication du produit

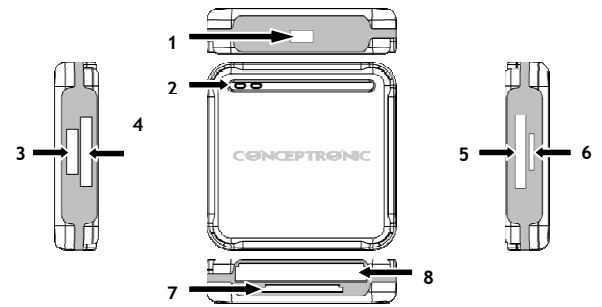

N° Description

1	Connecteur mini-USB
2	Voyants LED d'alimentation et de connexion
3	Encoche pour cartes Micro Memory Stick (M2)
4	Logement pour clefs Memory Stick (MS, MS-Pro, MS Duo, MS-Pro Duo)
5	Logement pour cartes SD/MMC (SD, SD-HC, MMC, RS-MMC)
6	Encoche pour cartes Micro-SD(-HC) / Transflash
7	Logement pour autres cartes
8	Logement pour cartes Compact Flash / Micro Drive

2. Installation & utilisation

- Allumez votre ordinateur.
- Connectez le câble mini-USB vers USB fourni au port mini-USB du lecteur de cartes et l'autre extrémité à un port USB disponible de votre ordinateur.

Le lecteur de cartes sera automatiquement détecté et installé par votre ordinateur. Aucun driver n'est à installer. Votre ordinateur affectera à chaque logement de carte une lettre de dispositif différente.

Dès que le lecteur de cartes est connecté et installé, vous pouvez insérer une carte à mémoire dans le logement à carte correspondant.

Lorsque vous insérez une carte à mémoire dans le logement correspondant du lecteur de cartes, cette dernière sera automatiquement détectée.

Vous pouvez dès à présent utiliser votre lecteur de cartes Conceptronic.

Conceptronic CMULTIRWU2 (v3.0)

1. Descrizione del prodotto

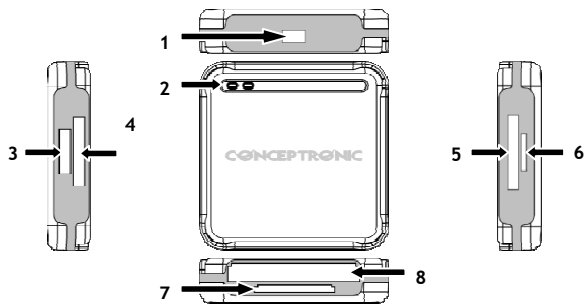

N Descrizione

1	Connettore mini-USB
2	Indicatori LED di accensione e connettività
3	Card slot per schede Micro Memory Stick (M2)
4	Slot per schede Memory Stick (MS, MS-Pro, MS Duo, MS-Pro Duo)
5	Slot per schede SD/MMC (SD, SD-HC, MMC, RS-MMC)
6	Card slot per schede Micro-SD(-HC) / Transflash
7	Slot per altre schede
8	Slot per schede Compact Flash / Micro Drive

2. Installazione e uso

- Accendere il computer.
- Collegare il mini-USB per cavo USB presente nella confezione alla mini-porta USB del lettore di schede e a una porta USB libera del computer.

Il lettore di schede verrà riconosciuto e installato automaticamente. Non è richiesta l'installazione di alcun driver. A ciascun slot verrà assegnata un'unica lettera di drive sul computer.

Una volta collegato e installato il lettore di schede, è possibile inserire una scheda di memoria in uno slot.

Quando si inserisce una scheda di memoria in uno slot, la scheda inserita verrà riconosciuta e installata automaticamente.

Buon uso del lettore di schede Conceptronic.

Conceptronic CMULTIRWU2 (v3.0)

1. O produto

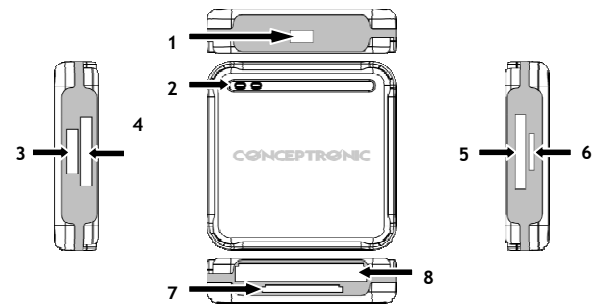

N° Descrição

1	Ficha Mini-USB
2	Indicadores LED de alimentação e conectividade
3	Ranhura para cartões Micro Memory Stick (M2)
4	Ranhura para cartões Memory Stick (MS, MS-Pro, MS Duo, MS-Pro Duo)
5	Ranhura para cartões SD/MMC (SD, SD-HC, MMC, RS-MMC)
6	Ranhura para cartões Micro-SD(-HC) / Transflash
7	Ranhura para outros cartões
8	Ranhura para cartões Compact Flash / Micro Drive

2. Instalação e utilização

- Ligue o seu computador.
- Ligue o cabo mini-USB para USB incluído à porta mini-USB do leitor de cartões e a uma porta USB livre do seu computador.

O leitor de cartões é automaticamente reconhecido e instalado. Não é necessária a instalação de qualquer controlador. Cada ranhura vai receber uma letra de unidade única no seu computador.

Quando o leitor de cartões estiver ligado e instalado, pode inserir um cartão de memória numa ranhura.

Quando inserir um cartão de memória numa ranhura, o cartão inserido vai ser automaticamente reconhecido e instalado.

Divirta-se com o seu leitor de cartões da Conceptronic.