

Conceptronic CMED3PRO
Gebruikershandleiding

**Gefeliciteerd met de aanschaf van uw
Conceptronic CMED3PRO.**

In deze gebruikershandleiding wordt u stap voor stap uitgelegd hoe u de Conceptronic 3,5" Media Player met Display & Cardreader kunt gebruiken.

In geval van problemen adviseren wij u onze **support-site** te bezoeken (ga naar: www.conceptronic.net en klik op 'Support'). Hier vindt u een database met veelgestelde vragen waar u hoogstwaarschijnlijk de oplossing voor uw probleem kunt vinden.

Heeft u andere vragen over uw product die u niet op de website kunt vinden, neem dan contact met ons op via e-mail: support@conceptronic.net

Voor meer informatie over Conceptronic producten kunt u terecht op de Conceptronic website: www.conceptronic.net.

1. Introductie

Voordat u met de bediening van het apparaat begint, wordt geadviseerd om deze handleiding uitvoerig te lezen en te bewaren als toekomstige naslag.

1.1 Inhoud van de verpakking

Controleer de inhoud van de verpakking voordat u het apparaat aansluit op uw tv of monitor:

- 1x Conceptronic 3,5" Media Player met Display & Cardreader
- 1x Afstandsbediening met batterij
- 1x Spanningsadapter (12V DC, 2.0A, 5V DC, 2.0A)
- 1x Audio/Video kabel (Composiet, Geel/Rood/Wit RCA aansluitingen)
- 1x Audio/Video (Composiet) naar SCART Adapter
- 1x Component Video kabel (Rood/Blauw/Groen RCA aansluitingen)
- 1x USB kabel
- 1x Meertalige handleiding
- 1x Standaard voor CMED3PRO

1.2 Mogelijkheden

- Schakelt automatisch tussen PC en Media Speler optie:
 - Aangesloten op de PC werkt het apparaat als Massa-Opslag Apparaat.
 - Aangesloten op de TV/Monitor werkt het apparaat als Media Speler.

In PC stand:

- Plug-n-Play ondersteuning.
- Compatible met High Speed USB 2.0/1.1, 480Mb/s maximale data doorvoersnelheid.

NEDERLANDS

In Media Speler stand:

- Ondersteuning voor Interne HDD en geheugenkaarten.
- Ondersteuning voor meerdere talen:
Engels, Nederlands, Spaans, Frans, Italiaans, Duits en Portugees.
(Hongaars en Turks met een Firmware upgrade)
- Ondersteuning voor meerdere partities.
- Voorbeeld van de aanwezige Media bestanden.
- Ondersteuning voor ondertiteling (.SMI/.SRT/.SSA) voor MPEG4 (AVI), D1 resolutie.
- Ondersteuning voor AVI (MPEG4), MPG (MPEG1, MPEG2), DAT (VCD), VOB (DVD), WAV, WMA, MP3, AC3, JPG (Ondersteuning voor diverse Codecs).
- Uitgangen: Composiet video/Component video/RCA audio/Optical audio/Digital Audio/VGA/S-video.
- Ondersteuning voor PAL/NTSC.
- Verschillende herhaalstanden mogelijk.
- Foto's bekijken op verschillende manieren:
 - Slide show (foto's achter elkaar laten zien) met achtergrondmuziek.
 - 14 overgangsmogelijkheden; overgang tussentijd instelbaar.
 - Zoom, rotatie, verplaats-functies.
- Aanwezige bestanden kunnen gesorteerd worden op naam/grootte/tijd/type.

1.3 Waarschuwingen

- Probeer de bijgeleverde spanningsadapter niet open te maken. De hoge spanning van de adapter kan verwondingen veroorzaken. Indien de adapter defect is, neem dan contact op met uw dealer of de helpdesk van Conceptronic.
- Houd het apparaat weg van vuil en stof.
- Stel het apparaat niet bloot aan water of andere vloeistoffen.
- Als u het apparaat voor een langere tijd niet gebruikt, koppel deze dan los van de stroomaansluiting.
- Vermijd het gebruik van het apparaat in een brandbare omgeving.
- Vervang de batterij van de afstandsbediening voor een batterij van hetzelfde type als deze zwak of leeg is. Zorg voor een veilige manier om de batterijen af te voeren. Indien mogelijk, recycle de batterijen. Om corrosie te voorkomen dient u de batterij uit de afstandsbediening te verwijderen als deze langere tijd niet gebruikt wordt.
- Houd de afstandsbediening weg van vocht; laat de afstandsbediening niet vallen.
- Gebruik de afstandsbediening niet bij intens zonlicht.
- NOOIT het apparaat schudden, laten vallen of tegen het apparaat stoten.
- Om oververhitting tegen te gaan dient u het apparaat niet af te dekken.
- De CMED3PRO ondersteunt alleen het FAT / FAT32 bestandssysteem (NTFS wordt niet ondersteund).

Let op: Als u de harde schijf formateert met het NTFS bestands-systeem zal het apparaat alleen maar functioneren als Verwisselbare Schijf op uw computer. Formateer de schijf volgens FAT32 om gebruik te kunnen maken van de Media Speler mogelijkheid!

De data op de interne Harde Schijf of op 1 van de aangesloten apparaten kan gefragmenteerd zijn. Dit kan het afspelen beïnvloeden. Het wordt geadviseerd om de interne Harde Schijf en/of de aangesloten apparaten zo nu en dan te defragmenteren.

NEDERLANDS

2. Functies van de Mediaspeler

2.1 Uitleg van de CMED3PRO

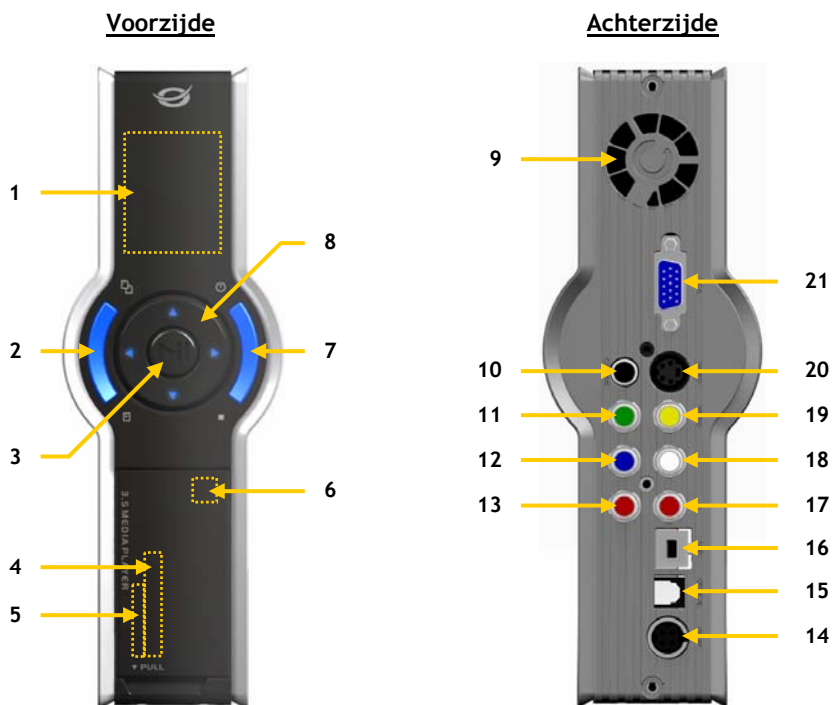

Beschrijving van de nummers:

- | | |
|---------------------------------------|-------------------------------|
| 1. Status Display (Zie hoofdstuk 2.2) | 12. Component (Pb) uitgang |
| 2. (Hoofd) Menu knop * | 13. Component (Pr) uitgang |
| 3. Play / Pauze knop | 14. Adapter Aansluiting |
| 4. CF kaartslot | 15. Digitale Optische uitgang |
| 5. MMC/MS/SD kaartslot | 16. USB aansluiting (Naar PC) |
| 6. Ontvanger voor afstandsbediening | 17. Audio (R) uitgang |
| 7. Power (3sec) / Stop knop * | 18. Audio (L) uitgang |
| 8. Navigatieknoppen | 19. Composiet Video uitgang |
| 9. Ventilator | 20. S-Video uitgang |
| 10. Digitale Coaxiale uitgang | 21. VGA uitgang |
| 11. Component (Y) uitgang | |

* De (Hoofd) Menu knop en de Power/Stop knop zullen blauw oplichten als de CMED3PRO is ingeschakeld.

Let op: De functies van de knoppen op de CMED3PRO zijn hetzelfde als de overeenkomstige knoppen op de afstandsbediening. Gedetailleerde informatie over iedere knop op de afstandsbediening kan gevonden worden in hoofdstuk 3.

NEDERLANDS

2.2 Display Beschrijving



Beschrijving van de nummers:

1. Toont actieve TV Type : PAL of NTSC.
 2. Toont actieve USB connectie.
 3. Toont actieve Video uitgang :: AV, Component, VGA of S-VIDEO.
 4. Toont actieve Mediaspeler Mode : PHOTO, MUSIC, VIDEO of FILE.
 5. Toont afspeeltijd of speler status.
 6. Afspeel indicator : De afspeelindicator zal geanimeerd worden weergegeven tijdens het afspelen.
-

NEDERLANDS

3. Beschrijving van de afstandsbediening

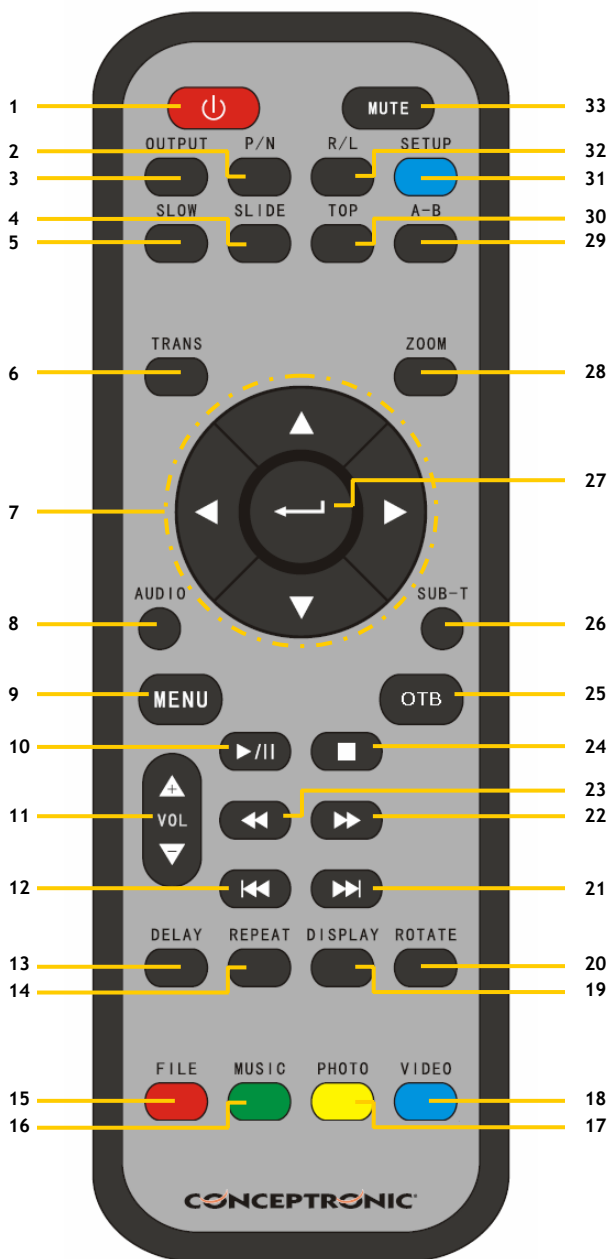

NEDERLANDS

Nr.	Beschrijving
1	POWER Zet apparaat in/uit stand-by stand. (AAN/UIT)
2	P / N Selecteer het video systeem. (PAL / NTSC)
3	OUTPUT Selecteer het Video Uitgangssignaal.
4	SLIDE Start de muziek-slideshow stand of stap-voor-stap afspelen.
5	SLOW Langzaam afspelen.
6	TRANS Selecteer een overgangsstand of wijzig de equalizer instellingen.
7	BEDIENINGSKNOPPEN Verplaats de selectie.
8	AUDIO Selecteer / Wijzig geluidsspoor (Bij het afspelen van DVD's).
9	MENU Toon Apparaatlijst of Bestandslijst (als er maar 1 apparaat is aangesloten). Keer terug naar het DVD Menu (Bij het afspelen van DVD's).
10	PLAY/PAUSE/DVD-PLAY Start het afspelen van een bestand of DVD-MAP, of pauzeer het afspelen.
11	VOL + / - Verhoog/verlaag het volume.
12	PREV Ga naar het vorige bestand / hoofdstuk of ga naar de vorige pagina.
13	DELAY Selecteer de tussentijd tussen 2 foto's in de Slideshow.
14	REPEAT Selecteer een herhaalstand.
15	FILE Toont de mappen structuur van het apparaat.
16	MUSIC Directe toegangsknop naar muziek.
17	PHOTO Directe toegangsknop naar foto's.

Nr.	Beschrijving
18	VIDEO Directe toegangsknop naar video's.
19	DISPLAY Geef tijdens het afspelen de bestandsinformatie weer.
20	ROTATE Draai de foto's.
21	NEXT Ga naar het volgende bestand / hoofdstuk of ga naar de volgende pagina.
22	FF Snel vooruitspoelen.
23	FR Snel terugspoelen
24	STOP Stop het afspelen.
25	OTB One Touch Button Copy. Kopieer de inhoud van een geheugenkaart naar de HDD.
26	SUB-T Selecteer / Wijzig film-ondertiteling (Bij MPEG4 & het afspelen van DVD's).
27	ENTER Bevestig selectie / Start het afspelen van een bestand.
28	ZOOM Zoom in / uit (Bij foto's & het afspelen van DVD's).
29	A - B Speel een geselecteerd stuk herhaald af. Druk 1 maal op de knop om het beginpunt <A> in te stellen; druk nogmaals om het eindpunt in te stellen en af te spelen; druk nogmaals om het spelen af te breken. LET OP: Dit werkt alleen bij films, niet bij muziek!
30	TOP Ga naar de bovenzijde van de bestandslijst.
31	SETUP Open het Setup Menu.
32	R / L Selecteer de audio uitgang: rechts, links en stereo.
33	MUTE Dempen in- of uitschakelen.

Belangrijke informatie:

- De maximale bedieningsafstand voor de afstandsbediening is ongeveer 5 meter.
- Richt de afstandsbediening op de voorkant van het apparaat.
- De ontvangsthoek is ± 30 graden op een afstand van 5 meter.
- Vervang de batterij als deze zwak of leeg is.

NEDERLANDS

4. De Mediaspeler aansluiten

4.1 Aansluiten op uw computer

- A. Zet uw computer aan.
- B. Sluit de spannings-adapter aan op de CMED3PRO en een vrij stopcontact.
- C. Sluit de USB kabel aan op de CMED3PRO en een vrije USB poort op uw computer.

De computer zal de CMED3PRO automatisch herkennen en installeren, een stationsletter toewijzen en gebruiken als Massa-Opslag Apparaat. (De harde schijf is geformatteerd met het FAT32 bestandssysteem).

De CMED3PRO kan nu voorzien worden van films, muziek, foto's, etc

De CMED3PRO ontkoppelen van uw computer

- A. Klik op het "Veilig Verwijderen" icoon op de systeembalk.
- B. Kies voor "Stop USB Massa-Opslag Apparaat" wanneer deze getoond wordt.
- C. Wacht tot het bericht "Veilig Verwijderen" wordt getoond.
- D. Koppel de USB kabel los.



4.2 Aansluiten op uw TV

De Conceptronic CMED3PRO kan gebruikt worden met een TV of met een monitor. U kunt de CMED3PRO aansluiten op uw TV of monitor op de volgende manieren:

- Composiet
- Component
- S-Video
- VGA

Controleer de handleiding van uw TV/Monitor hoe u de juiste ingang kunt kiezen voor de CMED3PRO.

Gebruik de **OUTPUT** knop op de afstandsbediening om het video signaal van de CMED3PRO te wijzigen.

Om het geluid van de Conceptronic CMED3PRO te kunnen weergeven kunt u de volgende aansluitingen gebruiken:

- Analoge RCA aansluiting (Links / Rechts)
- Digitaal Coaxiaal
- Digitaal Optisch

Voor de beste geluidservaring adviseren u wij om de Conceptronic CMED3PRO met 1 van de digitale geluidsuitgangen aan te sluiten op uw surround systeem.

- A. Sluit de adapter aan op een stopcontact en vervolgens op de CMED3PRO.
- B. Sluit 1 van de meegeleverde videokabels (Composiet, Scart, S-VIDEO) aan op de Mediaspeler op uw TV/Monitor.
- C. Zet de Mediaspeler aan met de Power knop op de voorkant van de Mediaspeler of met de Power knop op de afstandsbediening. De Power knop en de Menu knop zullen blauw oplichten als het apparaat is ingeschakeld.

NEDERLANDS

Let op: Controleer of er geen geheugenkaarten zijn geplaatst tijdens het opstarten van de Mediaspeler. Dit kan een foutieve initialisatie opleveren. Wanneer dit voorkomt, schakel dan de Mediaspeler uit, verwijder de geheugenkaart(en) en zet de Mediaspeler opnieuw aan.

Na de initialisatie is het apparaat gereed voor gebruik.

Notities

- Normaal gesproken is het niet nodig om uw beeldinstelling te wijzigen (PAL/NTSC). Indien uw TV alleen NTSC of PAL ondersteunt kunt u met de **P/N** knop op de afstandsbediening de juiste beeldinstelling kiezen.
- Druk op 1 van de **▲/▼/◀/▶** knoppen om de cursor te verplaatsen en gebruik de **↵** / **ENTER** knop om de selectie te bevestigen (Open de Bestandslijst, open de geselecteerde map of begin met afspelen van het geselecteerde bestand).
- Druk op de **■** / **STOP** knop om het spelen te stoppen en terug te keren naar de Bestandslijst.
- Druk op de **MENU** knop om de Apparaatlijst of Bestandslijst te tonen.
- Druk op de **⏻** / **POWER** knop om stand-by in/uit te schakelen.
- Als u het apparaat voor een langere tijd niet gebruikt, koppel deze dan los van de stroomaansluiting.

Selectie Menu

Als er geen geheugenkaarten zijn geplaatst in de CMED3PRO (alleen de interne HDD is aanwezig) zal de CMED3PRO een 'Selectie Menu' tonen op uw TV scherm.

Als er geheugenkaarten zijn geplaatst zal de 'Apparaatlijst' getoond worden op uw TV scherm in plaats van het 'Selectie Menu'. Gebruik de **▲/▼** knoppen om de selectie te wijzigen en druk op de **↵** / **ENTER** knop om naar het 'Selectie Menu' te gaan.

Let op: Het kan even duren voordat u door het menu kunt bladeren. Voor het menu getoond wordt, worden de opslagmedia geïndexeerd. Op uw scherm zal INITIALIZING... getoond worden.



APPARAATLIJST



SELECTIE MENU

Opslagapparaat wijzigen:

Als er meerdere geheugenkaarten zijn geplaatst in de CMED3PRO, kunt u terug gaan naar de 'Apparaatlijst' door in het 'Selectie Menu' op de **MENU** knop van de afstandsbediening te drukken. Selecteer een opslag apparaat met de **▲/▼** knoppen en druk vervolgens op de **↵** / **ENTER** knop.

NEDERLANDS

5. Het afspelen of bekijken van Films, Muziek en Foto's

Er zijn 4 opties in the 'Selectie Menu' van de Conceptronic CMED3PRO

- **Photo** - Bekijk foto's op de CMED3PRO
- **Music** - Luister naar muziek op de CMED3PRO
- **Video** - Bekijk films op de CMED3PRO
- **File** - Blader door alle bestanden op de CMED3PRO

5.1 Opties bij het bekijken van foto's

Selecteer de "Photo" knop in het 'Selectie Menu', of druk op de "Photo" knop op de afstandsbediening. De Mediaspeler zal voorbeeldfoto's laten zien van alle fotobestanden die aanwezig zijn op de Mediaspeler.

Kies een foto in het fotomenu en druk op de  / ENTER knop voor een diaweergave.

Foto's draaien



Als u foto's aan het bekijken bent, kunt u de ROTATE knop gebruiken om de foto's te draaien.

Overgang tussen foto's wijzigen

Tijdens het bekijken van foto's kunt u op de TRANS knop drukken om de overgang tussen de foto's te wijzigen. De standaard overganginstelling kan ingesteld worden via "Setup Menu -> Slideshow Conf. -> Overgang".

MODE 01: FULL SCREEN	MODE 08: RIGHT TO LEFT
MODE 02: TOP TO BOTTOM	MODE 09: LEFT/RIGHT TO CENTER
MODE 03: BOTTOM TO TOP	MODE 10: CENTER TO LEFT/RIGHT
MODE 04: TOP/BOTTOM TO CENTER	MODE 11: IMplode
MODE 05: CENTER TO TOP/BOTTOM	MODE 12: BLIND: LEFT TO RIGHT
MODE 06: BLIND: TOP TO BOTTOM	MODE 13: CROSS FADE
MODE 07: LEFT TO RIGHT	MODE 14: RANDOM

Inzoomen

Druk op de ZOOM knop om ZOOM mode in- of uit te schakelen, of om de ZOOM factor te wijzigen. Als een foto is vergroot, kunt u met de // knoppen uw foto bekijken.

Muziek Slide-show (het bekijken van foto's met achtergrondmuziek)

Selecteer de beginfoto en druk op SLIDE om te starten.

De foto's zullen getoond worden in een normale diaweergave, met achtergrond muziek.

De Mediaspeler zal MP3 bestanden voor de achtergrondmuziek laden uit de 1^e map op de harde schijf die MP3 bestanden bevat.

U kunt het bekijken van foto's pauzeren door op de PLAY/PAUSE knop te drukken (de muziek zal doorspelen). Druk nogmaals op PLAY/PAUSE om ook de muziek stop te zetten. Druk op de PLAY/PAUSE knop om het afspelen te hervatten.

Tip: Als u een voorkeurslijst heeft voor achtergrond muziek, adviseren wij om een map op de harde schijf aan te maken die begint met een "1" of "a" (bijvoorbeeld: "1 - BGM Files"), waarin u deze lijst met muziek plaatst.

Let op: In de SLIDE stand zijn de functies ROTATE/ZOOM niet beschikbaar.

Change Interval Time

U kunt de tussentijd tussen 2 foto's instellen met de DELAY knop. De standaard tussentijd kan ingesteld worden via "Setup Menu -> Slideshow Conf. -> Tijdsinterval".

NEDERLANDS

Foto's herhalen

Druk op de REPEAT knop om de foto's in de map herhaald te laten zien.

Een bepaalde map / foto bekijken

Als u op de "Photo" knop in het 'Selectie Menu' of op de afstandsbediening drukt, zal de Mediaspeler alle aanwezige foto's indexeren en tonen op het scherm. Als u een bepaalde map met foto's wilt bekijken, dient u te drukken op de "File" knop in het 'Selectie Menu' of op uw afstandsbediening.

In het 'File' menu kunt u de map openen waarin de foto's staan die u wilt bekijken. Selecteer een foto en druk op de  / ENTER knop om de diaweergave van de gekozen map te tonen.

5.2 Opties bij het beluisteren van muziek

De Conceptronic CMED3PRO heeft diverse afspeelmogelijkheden. (WAV, MP3 en WMA worden ondersteund)

Selecteer de "Music" knop in het 'Selectie Menu', of druk op de "Music" knop op de afstandsbediening. De Mediaspeler zal een lijst laten zien met alle aanwezige muziekbestanden op de Mediaspeler.

Selecteer een muziekbestand en druk op de  / ENTER knop om het afspelen te starten.

Tijdens het afspelen:

Tijdens het afspelen wordt de titel weergegeven en kunt u een Equalizer-instelling kiezen (door te drukken op de TRANS knop van de afstandsbediening)

Als u een nummer wilt herhalen kunt u met de REPEAT knop kiezen voor de volgende opties:

- Folder Repeat : Alle* - Herhaal de geselecteerde map tot u het afspelen beëindigt
- Repeat : Een:* - Herhaal het geselecteerde nummer tot u het afspelen beëindigt
- Shuffle:* - Speel de geselecteerde map af in willekeurige volgorde
- Folder repeat :Uit* - Herhaal Mode uitgeschakeld

Tijdens het afspelen van muziek kunt u op de  /  knoppen drukken om de afspeelsnelheid van het nummer te wijzigen; druk op de PLAY/PAUSE knop om terug te gaan naar de normale afspeelsnelheid.

Een bepaalde map/bestand afspelen

Als u op de "Music" knop in het 'Selectie Menu' of op de afstandsbediening drukt, zal de Mediaspeler alle aanwezige muziekbestanden indexeren en tonen op het scherm.

Als u een bepaalde map met muziek wilt afspelen, dient u te drukken op de "File" knop in het 'Selectie Menu' of op uw afstandsbediening.

In het 'File' menu kunt u de map openen waarin de bestanden staan die u wilt afspelen. Selecteer een bestand en druk op de  / ENTER knop om het afspelen van de gekozen map te starten.

NEDERLANDS

5.3 Opties bij het bekijken van films

De CMED3PRO ondersteunt diverse video formaten als MPEG2/1, MPEG 4 (inclusief XVID), VOB formaat. Ook het het afspelen van MP3, AC3, AAC en MPG1/2 geluidssporen binnen de videobestanden wordt ondersteund.

Selecteer de **Video** knop in het 'Selectie Menu', of druk op de **"Video"** knop op de afstandsbediening. De Mediaspeler zal een voorbeeldweergave tonen van alle videobestanden op de Mediaspeler.

Selecteer een videobestand in het 'Video Menu' en druk op de  / ENTER knop om het afspelen te starten.

Herhaald afspelen

Druk op A/B om een gedeelte van een film herhaald af te spelen.

Geluidskanalen



Druk op de R/L knop op de afstandsbediening om te kiezen tussen het volgende geluid: Mono Links, Mono Rechts of Stereo Geluid.

Geluidsspoor wijzigen

Sommige MPEG2/VOB bestanden bevatten meerdere geluidssporen. Door op de AUDIO knop op de afstandsbediening te drukken kunt u wisselen tussen deze geluidssporen (1-1/8-1-8/8/, 2-1/8-2-8/8, 3-1/8-3-8/8) (totaal 24 geluidssporen). Als de afgespeelde film geen geluid bevat, druk dan op de AUDIO knop om het juiste geluidsspoor te vinden.

Als u wisselt tussen MPEG2/VOB bestanden kunt u het geluid kwijtraken als dit op een ander geluidsspoor zit. Om dit te voorkomen kunt u het geluid vastzetten. Druk tijdens het afspelen van de film op de SETUP knop om het geluidsspoor vast te zetten. Deze optie houdt vervolgens het geluidsspoor vast voor alle MPEG2/VOB bestanden.

Video Langzaam afspelen

Tijdens het afspelen van films kunt u met de SLIDE knop de film stap voor stap afspelen. In de Foto stand van de mediaspeler worden de foto's achter elkaar weergegeven met de SLIDE knop. Tijdens het afspelen van films kunt u door de film spoelen met de  /  knoppen. Druk vervolgens op de ENTER /  knop om het normale afspelen te voort te zetten.

Een bepaalde map/ video bekijken

Als u op de **"Video"** knop in het 'Selectie Menu' of op de afstandsbediening drukt, zal de Mediaspeler alle aanwezige videobestanden indexeren en tonen op het scherm.

Als u een DVD vanaf de harde schijf wilt afspelen, of gebruik wilt maken van de extra opties voor het afspelen, dient u te drukken op de **"File"** knop in het 'Selectie Menu' of op uw afstandsbediening.

In het 'File' menu kunt u de map openen waarin de bestanden staan die u wilt afspelen. Selecteer een videobestand en druk op de  / ENTER knop om het afspelen te starten.

NEDERLANDS

Extra opties voor het afspelen van videobestanden (Alleen beschikbaar via het 'File' Menu)

Ondersteuning voor het afspelen van MPEG4 video met ondertiteling:

De Conceptronic CMED3PRO heeft ondersteuning voor .SMI, .SRT, en .SSA ondertitelingsbestanden.

Als het ondertitelingsbestand dezelfde bestandsnaam heeft als de film (met uitzondering van de extensie), wordt de ondertiteling automatisch geladen als u het MPEG4 bestand afspeelt.

Als het ondertitelingsbestand een andere bestandsnaam heeft dan de film die u wilt afspelen, dient u het ondertitelingsbestand te selecteren en vervolgens op **SUB-T** knop op de afstandsbediening te drukken. Vervolgens selecteert u de film die u wilt afspelen en drukt u op de  / ENTER knop om de film af te spelen. De 2 bestanden worden nu aan elkaar gekoppeld en de film zal met ondertiteling worden getoond.

Let op: De meeste Video Codec's worden ondersteund door de CMED3PRO (Zoals XviD, AVI, MPEG2, etc.) maar de mogelijkheid bestaat dat een bestand een andere Codec vereist, die niet wordt ondersteund door de CMED3PRO. Als u een bestand probeert af te spelen welke niet ondersteund wordt zult u de melding "CODEC NOT SUPPORTED" zien op uw scherm.

DVD's afspelen

De CMED3PRO kan DVD's van de harde schijf afspelen alsof het een gewone DVD is. U kunt door gebruik te maken van het DVD Menu o.a. de ondertiteling of spreektaal wijzigen.

Mappenstructuur aanmaken

Voor het afspelen van DVD's op de CMED3PRO dient de mapstructuur correct te zijn aangemaakt.

Creëer een map op de CMED3PRO schijf met de naam van de DVD (bijv. "My Movie")
Kopieer de VIDEO_TS map van de DVD naar de aangemaakte map op de CMED3PRO schijf. Als het kopiëren is voltooid zal de inhoud er ongeveer uitzien als onderstaand voorbeeld:

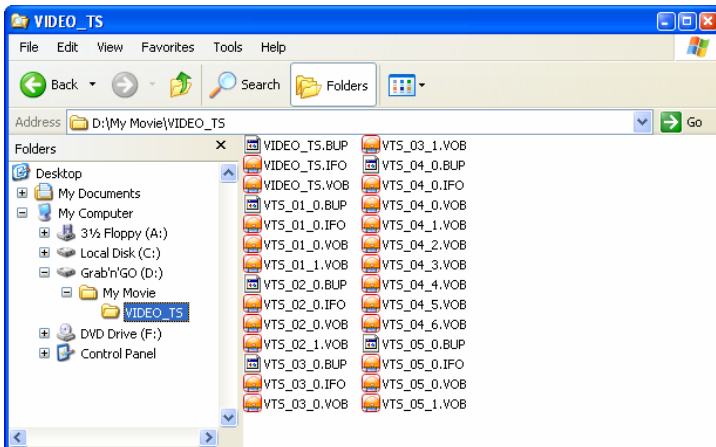

Verbreek de verbinding tussen de CMED3PRO en de computer en sluit het apparaat aan op uw TV. Zet de CMED3PRO aan.

NEDERLANDS

Het afspelen van de DVD

Gebruik de navigatietoetsen op de afstandsbediening om de aangemaakte DVD map te selecteren (In het voorbeeld: "My Movie"). Druk op de **PLAY/PAUSE** toets van de afstandsbediening om het afspelen van de DVD te starten.







Let op: Gebruik niet de  / **ENTER** knop om te starten. Hierdoor wordt alleen de inhoud van de map getoond en niet de inhoud van de DVD afgespeeld.

Gebruik de  /  navigatietoetsen en de  / **ENTER** knop op de afstandsbediening om het DVD menu te kunnen bedienen. Druk op de  / **STOP** knop om het afspelen van de DVD te beëindigen.

5.4 Bestandslijst Weergeven

Selecteer de "File" knop in het 'Selectie Menu', of druk op de "File" knop op de afstandsbediening. De Mediaspeler zal de bestandslijst tonen.

U heeft de volgende opties in de bestandslijst:

- Gebruik de  /  knoppen om een bestand of map te selecteren; de  /  (PREV/NEXT) knoppen kunnen gebruikt worden om naar de volgende/vorige pagina te gaan. Als een foto of film is geselecteerd zal een voorbeeld met informatie getoond worden aan de rechterkant van het scherm. Als een muziekbestand is geselecteerd zal de muziek beginnen met afspelen en wordt de informatie getoond aan de rechterkant van het scherm.
- Druk op de TOP knop om de selectie direct naar de bovenkant van de map te verplaatsen om makkelijk naar een andere map te navigeren.
- Druk op de  / **ENTER** knop om een foto of film in volledig scherm te openen (bij het afspelen van muziekbestanden zal de muziek equalizer worden weergegeven). Druk op de  / **STOP** knop om terug te keren uit het volledige scherm.
- Druk op de REPEAT knop om een herhalings-stand in te schakelen. De volgende keuzes zijn mogelijk: Folder Repeat All / Repeat One / Shuffle / Folder Repeat Off.
- Als het apparaat in de STOP stand staat, kunt u op de OTB knop drukken om de complete inhoud van een geplaatste geheugenkaart te kopiëren naar de harde schijf van de CMED3PRO.
- U kunt bestanden kopiëren van de ene locatie naar de andere, of bestanden verwijderen van de Mediaspeler. Selecteer het bestand dat u wilt kopiëren/verwijderen in de bestandslijst en druk op de  knop. Er zal een popup menu getoond worden waarmee u het geselecteerde bestand kunt kopiëren of verwijderen.

NEDERLANDS

6. Configuratie Menu

Als het apparaat in STOP stand kunt u op de SETUP knop drukken om het Configuratie Menu te openen. Gebruik de / knoppen om de selectie te wijzigen en druk op de / ENTER knop om de selectie te bevestigen.

Configuratie Menu

- Muziek Conf. : Open de Muziek configuratie
- Film Conf. : Open de Film configuratie
- Slideshow Conf. : Open de Slideshow configuratie
- Wijzig Voorkeuren: Open de Voorkeuren configuratie

Sluit Configuratie : Sluit het Configuratie Menu



Film Configuratie Pagina

- Repeat : Stel de Herhaal Mode in.
Aan / Uit / Alle / Shuffle
- Hoofdpagina : Terug naar het Configuratiemenu.



Muziek Configuratie Pagina

- Repeat : Stel de Herhaal Mode in.
Aan / Uit / Alle / Shuffle
- Auto Start : Begin automatisch met het afspelen van muziek als een bestand is geselecteerd in het menu.
- Hoofdpagina : Terug naar het Configuratiemenu.



Slideshow Configuratie Pagina

- Map Herhalen : Herhaal de inhoud van een map.
Aan / Uit / Shuffle
- Tijdsinterval : Stel de standaard tijdsinterval in voor een slideshow.
- Overgang : Stel een standaard overgang in voor een slideshow.
- Hoofdpagina : Terug naar het Configuratiemenu.



NEDERLANDS

Voorkeuren Configuratie Pagina

- TV Afbeelding** : Kies uw TV grootte.
Tv Type : Kies uw TV Type: PAL / NTSC.
Video Output : Kies het juiste video uitgangssignaal voor de aangesloten TV/monitor.
OSD Taal : Kies de OSD taal van uw Mediaspeler.
Configuratie : Zet de configuratie van de Media speler terug naar de fabrieksinstellingen.
Hoofdpagina : Terug naar het Configuratiemenu.

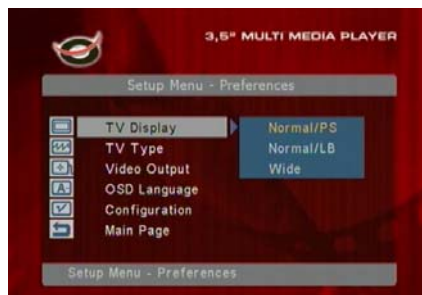

7. Tips & Problemen oplossen

Gebruik de onderstaande opties om problemen met de CMED3PRO op te lossen als deze niet correct functioneert:

De Spanningsindicatie LED brandt niet.

- De spanningsadapter is niet verbonden met de CMED3PRO. Sluit de spanningsadapter aan op de CMED3PRO.

Er is geen activiteit op het scherm.

- De CMED3PRO staat in stand by stand. Druk op de  knop op de afstandsbediening om het apparaat in te schakelen.
- De verkeerde ingang op uw TV is geselecteerd. Selecteer de correcte ingang.
- Het verkeerde videosysteem is geselecteerd. Druk op de OUTPUT knop op de afstandsbediening om het correcte videosysteem te selecteren.
- De videokabel is niet goed aangesloten. Controleer of de videokabel correct is aangesloten op uw TV.

Er is geen geluid.

- De audiokabel is niet goed aangesloten. Controleer of de audiokabel correct is aangesloten op uw TV of versterker.
- De CMED3PRO is aangesloten op een versterker, maar deze is uitgeschakeld. Schakel de versterker in.
- Het geluidsspoor van het MPEG2 of VOB bestand bevat geen geluid. Druk op de AUDIO knop op de afstandsbediening om het juiste geluidsspoor te selecteren.
- De MUTE functie is ingeschakeld. Druk op de MUTE knop op de afstandsbediening om de MUTE functie uit te schakelen.
- De CMED3PRO staat in FF/FR stand. Druk op de PLAY/PAUSE knop op de afstandsbediening om terug te keren naar standaard weergave.

Het beeld van de CMED3PRO is verstoord.

- De CMED3PRO staat in FF/FR stand. Druk op de PLAY/PAUSE knop op de afstandsbediening om terug te keren naar standaard weergave.
- Een PAL film wordt afgespeeld op NTSC stand of andersom. Wijzig de beeldweergave met de P/N knop op de afstandsbediening.

Als de SLIDE knop ingedrukt wordt, stopt de CMED3PRO met reageren.

- Er staan veel foto's of muziek in de geselecteerde map. Het kan even duren voordat de Music-Slide-Show gestart wordt. Wacht op het afspelen van de Music-Slide-Show.

NEDERLANDS

De afstandsbediening werkt niet.

- Richt de afstandsbediening op de CMED3PRO ontvanger binnen een hoek van maximaal ± 30 graden.
- Gebruik de afstandsbediening binnen een afstand van 5 meter.
- De batterij van de afstandsbediening is zwak of leeg. Vervang de batterij.

De ondertiteling van de film wordt niet weergegeven

- Een AVI-file wordt afgespeeld, maar het ondertitelingsbestand heeft een andere naam. Zie hoofdstuk 5.3 voor het weergeven van de ondertiteling.

Wanneer een film wordt afgespeeld wordt de melding "CODEC NOT SUPPORTED" getoond.

- Het film-bestand is gemaakt met een codec welke niet ondersteund wordt door de CMED3PRO. Kijk op de website, www.conceptronic.net voor een lijst met ondersteunde Codecs voor de CMED3PRO.

De CMED3PRO geeft niet alle HDD partities / data weer.

- De partitie op de HDD is niet primair. Formateer de partitie opnieuw en zorg dat deze primair wordt.
- De partitie op de HDD is niet FAT32 geformatteerd. Formateer de partitie opnieuw met het FAT32 bestandssysteem.
- Er zijn geen bestanden aanwezig op de geselecteerde partitie.

Welke geheugenkaarten worden ondersteund door de CMED3PRO?

- De CMED3PRO leest alle grote geheugenkaart-families waaronder: Memorystick (MS), Secure Digital (SD), Multimedia Card (MMC), Compact Flash (CF), Microdrive (MD). Kijk op de website, www.conceptronic.net voor een overzicht met ondersteunde kaarten voor de CMED3PRO.

Het afspelen van de DVD begint niet als de Play/Pause knop wordt ingedrukt.

- Controleer of de juiste mappenstructuur is gebruikt. De mappenstructuur is beschreven in hoofdstuk 5.3.
- De DVD bestanden zijn niet compleet, corrupt of beschadigd. In dit geval is de CMED3PRO niet in staat om het afspelen te starten.

Tijdens de voorfilmpjes van de DVD blijft het scherm zwart.

- Het huidige hoofdstuk eindigt met een zwart scherm of is te kort om af te spelen. Druk op **▶▶** / **NEXT** om naar het volgende hoofdstuk te wisselen.

Mijn TV toont een zwart/wit beeld in plaats van een kleurenbeeld.

- Uw TV kan niet overweg met het "Multi" TV systeem van de CMED3PRO. Gebruik het Setup Menu om het TV systeem op PAL te zetten (Zie hoofdstuk 6).

Na het wijzigen van het TV systeem dient u de CMED3PRO uit- en aan te zetten.

User Guide

Congratulations on the purchase of your Conceptronic CMED3PRO.

This User Guide gives you a step-by-step explanation of how to use the Conceptronic 3,5" Media Player with Display & Cardreader.

When problems occur, we advise you to go to our **support-site** (go to www.conceptronic.net and click 'Support'. Here you will find the Frequently Asked Questions Database.

When you have other questions about your product and you cannot find it at our website, then contact us by e-mail: support@conceptronic.net.

For more information about Conceptronic products, please visit the Conceptronic Web Site: www.conceptronic.net.

1. Introduction

Before operating the unit, please read this manual thoroughly and retain it for future reference.

1.1 Contents of the package

Before connecting the device to your TV or computer/monitor please check if the contents of the package are:

- 1x Conceptronic 3,5" Media Player with Display & Cardreader
- 1x Remote Control with battery
- 1x Power adapter (12V DC, 2.0A, 5V DC, 2.0A)
- 1x Audio/Video Cable (Composite, Yellow/Red/White RCA Jacks)
- 1x Audio/Video (Composite) to SCART Adapter
- 1x Component Video Cable (Red/Blue/Green RCA Jacks)
- 1x USB Cable
- 1x Multi language User Guide
- 1x Stand for CMED3PRO

1.2 Features

- Auto switch between PC and Player Mode:
 - When connected to the PC, the device acts as an USB Storage Device.
 - When not connected to the PC, the device acts as a Media Player.

In PC mode:

- Supports Plug-n-Play.
- Compliant with High Speed USB 2.0/1.1, 480Mb/s maximum data transfer rate.

ENGLISH

In Player mode:

- Support for Internal HDD and memory cards.
- Multiple languages support:
English, Dutch, Spanish, French, Italian, German, Portuguese
(Hungarian and Turkish with Firmware upgrade)
- Supports multiple HDD partitions (up to 4 Primary Partitions).
- Media files previewing.
- Supports text subtitle (.SMI/.SRT/.SSA) for MPEG4 (AVI), D1 resolution.
- Supports AVI (MPEG4), MPG (MPEG1, MPEG2), DAT (VCD), VOB (DVD), WAV, WMA, MP3, AC3, JPG (Various Codec's supported).
- Outputs: Composite video/Component video/RCA audio/Optical audio/Digital Audio/VGA/S-video.
- Compliant with PAL/NTSC.
- Various repeat modes.
- Viewing photos in various ways
 - Slide show (slide photo play back) with background music.
 - 14 transition modes; display interval changeable.
 - Zoom, rotation, move functions.
- Files can be sorted by name/size/time/type.

1.3 Cautions

- Do not attempt to disassemble the included power adapter. This may cause high-voltage injuries. If the adapter needs to be fixed, please contact your dealer or the helpdesk of Conceptronic.
- Keep the device away from excessive moisture.
- Do not immerse or expose the device to liquids.
- Disconnect the power adapter if you do not intend to use the device for an extended period of time.
- Avoid using the device in a location near combustibles.
- Change the batteries of the remote control with the same kind when they are weak or dead. Dispose of the old batteries safely. Recycle them where possible. To avoid corrosion, remove the batteries if the remote is not to be used for a long time.
- Keep the remote away from excessive moisture; do not drop it.
- Do not operate the remote under intense sunlight.
- NEVER drop, shake or bump the device.
- To prevent overheating, do not cover the device.
- The CMED3PRO only supports the FAT / FAT32 File system (NTFS is not supported).

Note: When you format the Harddisk to NTFS, it only functions as removable Harddisk for your computer. Reformat the Harddisk to FAT32 to activate the Media Player functionality.

- The data on the internal Harddisk and/or the connected device(s) can be fragmented. This affects movies play back. It is recommended that you defragment the Harddisk and/or the connected device(s) on your computer once in a while.

ENGLISH

2. Functionalities of the Media Player

2.1 Identify the parts of the CMED3PRO

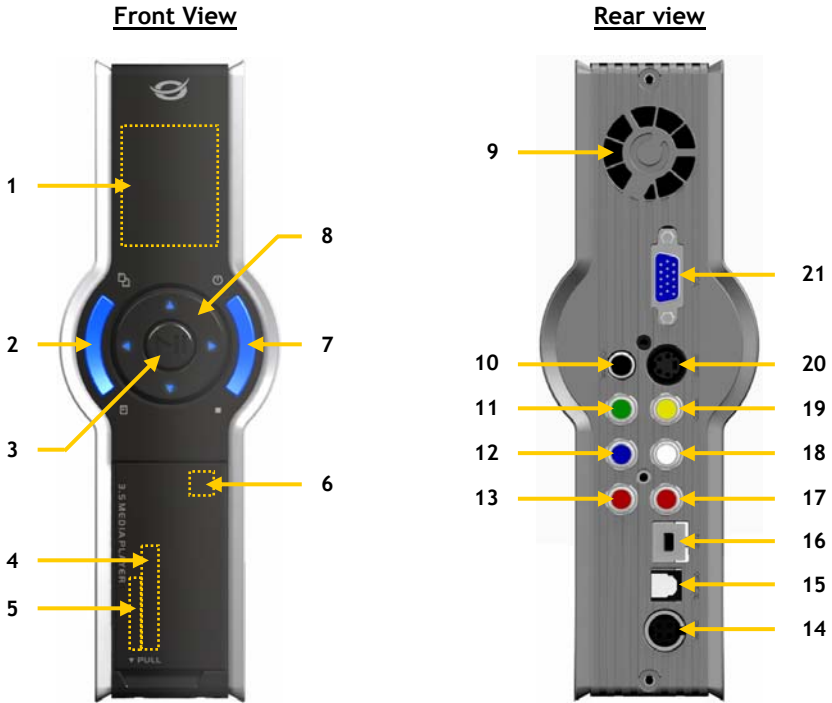

Description of the numbers:

- | | |
|-------------------------------------|-------------------------|
| 1. Status Display (See Chapter 2.2) | 12. Component (Pb) Out |
| 2. (Main) Menu Button * | 13. Component (Pr) Out |
| 3. Play / Pause Button | 14. DC Input |
| 4. CF Card Slot | 15. Digital Optical Out |
| 5. MMC/MS/SD Card Slot | 16. USB Jack (To PC) |
| 6. Remote Control Receiver | 17. Audio (R) Out |
| 7. Power (3sec) / Stop Button * | 18. Audio (L) Out |
| 8. Navigation Buttons | 19. Composite Video Out |
| 9. Fan | 20. S-Video Out |
| 10. Digital Coaxial Out | 21. VGA Out |
| 11. Component (Y) Out | |

* The (Main) Menu Button and Power/Stop Button will burn blue when the CMED3PRO is powered.

Note: The Button control functions are the same as the Remote Control Functions. Detailed information about each button of the remote control can be found in chapter 4.

ENGLISH

2.2 Display Description



Description of the numbers:

1. Shows active TV Type : PAL or NTSC
 2. Shows active USB connection
 3. Shows active Video Output : AV, Component, VGA or S-VIDEO
 4. Shows active Media Player Mode : PHOTO, MUSIC, VIDEO or FILE
 5. Shows playing time or Player status.
 6. Play Indicator : The Play Indicator will animate during playback of media files.
-

3. Explanation of the Remote Control

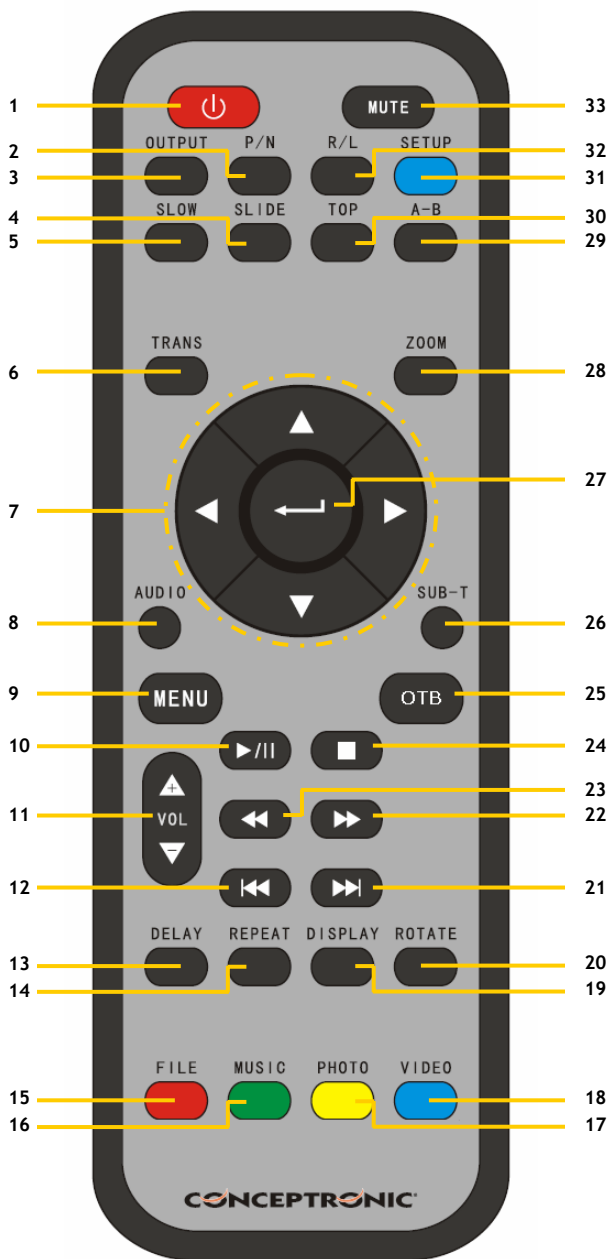

ENGLISH

Nr.	Description
1	POWER Enter or exit Standby mode. (ON/OFF)
2	P / N Select video system. (PAL / NTSC)
3	OUTPUT Select the Video Output Signal.
4	SLIDE Enter Music-slide-show mode or step-play.
5	SLOW Play back slowly.
6	TRANS Select a mode of transition or a type of music equalizer.
7	DIRECTION BUTTONS Move cursor.
8	AUDIO Select / Change audio stream (DVD Playback).
9	MENU Show DEVICE LIST or FILE LIBRARY (if there is only 1 device connected). Return to the DVD Menu (DVD Playback).
10	PLAY/PAUSE/DVD-PLAY Start the playback of a file or DVD-Folder, pause a playback.
11	VOL + / - Increase / decrease volume level.
12	PREV Switch to previous file / chapter or page up.
13	DELAY Select slide show (include music-slide-show) interval time.
14	REPEAT Select a repeat mode.
15	FILE Show the Directory Structure of the device.
16	MUSIC Direct Access button to music.
17	PHOTO Direct Access button to photos.

Nr.	Description
18	VIDEO Direct Access button to videos.
19	DISPLAY Show file information during playback.
20	ROTATE Rotate photos.
21	NEXT Switch to next file / chapter or page down.
22	FF Fast forward.
23	FR Fast Rewind.
24	STOP Stop playing.
25	OTB One Touch Button Copy. Copy the contents of a Memory Card to HDD.
26	SUB-T Select / Change movie Subtitle (MPEG4 & DVD Playback).
27	ENTER Confirm selection / Start the playback of a file.
28	ZOOM Zoom in / out (Photos & DVD Playback).
29	A - B Play a selected interval repeatedly. Press the button once to select the beginning <A> Point; Press the button again to select the ending Point; A-B interval will be repeated; Press the button again to cancel. Only valid for video mode not music mode.
30	TOP Go to the top of directory.
31	SETUP Function setup.
32	R / L Select the audio output: right, left and stereo.
33	MUTE Mute or cancel mute.

Important remarks:

- The maximum operational range of the remote control is about 5 meters.
- Point the remote to the receiver on the front panel of the device.
- The receiving angle is about ± 30 degrees in the range of 5 meters.
- Change the batteries when they are weak or empty.

ENGLISH

4. How to connect the Media Player

4.1 Connecting to your Computer

- A. Turn on your computer.
- B. Connect the powersupply to the CMED3PRO and to the power outlet.
- C. Connect the USB Cable to the CMED3PRO and your computer.

The computer will automatically detect and configure the device, assign new drive letter(s), and then use it as a mass storage device. (Your drive is pre-formatted in FAT32 file system).

You can now add movies,music,photo's, etc. to the CMED3PRO.

Disconnect the CMED3PRO from your computer

- A. Single-click the "Safe Removal" icon on the systemtray.
- B. Select "Stop USB Mass Storage Device" when prompted.
- C. Wait for the message "Safe to remove Hardware".
- D. Disconnect the USB cable.



4.2 Connection to your Television

The Conceptronic CMED3PRO can be used with a television or with a monitor.

You can connect to the TV or monitor with the following connections:

- Composite
- Component
- S-Video
- VGA

Please check the manual of your TV/Monitor to select to correct input channel to display the video output of the CMED3PRO.

Use the **OUTPUT** button on your remote control to change the VIDEO output signal of the CMED3PRO.

For the sound output of the Conceptronic CMED3PRO, you can use the following connections:

- Analog RCA Jacks (Left/right)
- Digital Coaxial
- Digital Optical

For the best audio experience, connect the Conceptronic CMED3PRO with one of the digital audio outputs to your surround sound system.

- A. Plug the power adapter into a working electrical outlet and connect the other end of the adapter to the Media Player.
- B. Connect one of the supplied video cables (Composite, Scart, S-VIDEO) to the Media Player and to your TV / Monitor.
- C. Turn on the Media Player with the Power Button on the front, or the Power Button on the remote control. The Power Button & Menu Button on front of the Media Player will turn blue when the device is turned on.

ENGLISH

Note: Make sure there are no Memory Cards in the card slots of the Media Player during boot. This can cause a faulty initialization, which makes the Media Player unusable. When this happens, turn off the Media Player, remove the Memory Card(s) and turn the Media Player on.

After initializing, the device will be ready to use.

Notices

- Usually, it is not necessary to change your video system (PAL/NTSC), but if the TV only supports NTSC or PAL, you should use the **P/N** button to select a color system to match your TV system.
- Press one of the **▲/▼/◀/▶** buttons to move the cursor, and use the **↵** / **ENTER** button to confirm selection (enters media library, enters file folder, or starts playing files).
- Press the **■** / **STOP** button to stop playing and go back to FILE LIBRARY.
- Press the **MENU** button to show the DEVICE LIST or SELECTION MENU.
- Press the **⏻** / **POWER** button to enter/exit standby mode.
- We advise you to disconnect the device from power if the device will not be used for a long time.

Selection Menu

If there are no Memory Cards connected to the CMED3PRO (only internal HDD present), the SELECTION MENU will appear on the TV screen when the Media Player is turned on.

If there are Memory Cards connected, the DEVICE LIST will appear on the TV screen instead of the SELECTION MENU. Use the **▲/▼** buttons to move the cursor, and pressing the **↵** / **ENTER** button will to go to the SELECTION MENU.

Note: It is possible that it will take a while until you can browse through the menu. Before the menu is displayed your connected device(s) will be indexed. On screen you will see: INITIALIZING... This means that all suitable files will be indexed and displayed in your menu.



PARTITION LIST



SELECTION MENU

Change Device:

If there are more Memory Cards connected to the CMED3PRO, you can press the MENU button to go back to the DEVICE LIST and select a device by pressing **▲/▼** button and the **↵** / **ENTER** button.

ENGLISH

5. Playback of Movies, Music and Photos

There are 4 options in the SELECTION MENU of the Conceptronic CMED3PRO

- **Photo** - Play & watch Photos on the CMED3PRO
- **Music** - Play & listen to Music on the CMED3PRO
- **Video** - Play & watch movies on the CMED3PRO
- **File** - Browse and Play all files on the CMED3PRO

5.1 Options how to play & watch photos

Select the "Photo" button in the 'Selection Menu', or press the "Photo" Button on the Remote Control. The Media Player will show thumbnails of all the photo files on the Media Player.

Select a photo in the Photo Menu and press the  / ENTER Button for a Slideshow.

Rotate Photos





While playing back photos, you can use the ROTATE button to turn around photos.

Change Transition

While playing back photos, you can use the TRANS button to change the the transition between photos. Default transition mode can be set via "Setup Menu -> Slideshow Setup -> Transition".

MODE 01: FULL SCREEN	MODE 08: RIGHT TO LEFT
MODE 02: TOP TO BOTTOM	MODE 09: LEFT/RIGHT TO CENTER
MODE 03: BOTTOM TO TOP	MODE 10: CENTER TO LEFT/RIGHT
MODE 04: TOP/BOTTOM TO CENTER	MODE 11: IMplode
MODE 05: CENTER TO TOP/BOTTOM	MODE 12: BLIND: LEFT TO RIGHT
MODE 06: BLIND: TOP TO BOTTOM	MODE 13: CROSS FADE
MODE 07: LEFT TO RIGHT	MODE 14: RANDOM

Photo zoom

Press the ZOOM button to enter or exit ZOOM mode or change zoom ratio. When a photo is enlarged, you can use the /// buttons to move it.

Music-slide-show (viewing photos with background music)

Select a photo and press SLIDE to start.

The photos will be played in a normal Slide Show, with background Music.

The Media Player will load MP3 files for background music from the first folder on the Harddisk which contains MP3 files.

You can stop viewing the photo by press **PLAY/PAUSE** button once (music is still playing). Press **PLAY/PAUSE** again, the music will stop. Press the **PLAY/PAUSE** button to resume playing.

Note: If you prefer a list of background music, it is advised to create a folder on the Harddisk with a name starting with a "1" or "a" (for example: "1 - BGM Files") which contains your music, so this folder will be the first folder on the Harddisk.

Note: In this mode, ROTATE/ZOOM are not accessible.

Change Interval Time

You can set the interval display time between two photos by pressing the DELAY button. Default interval time is set via "Setup Menu -> Slideshow Setup -> Interval Time".

Repeat Photos

Press the REPEAT button to play back photos repeatedly.

ENGLISH

Single Folder/File Playback

When you press the "Photo" Button in the 'Selection Menu' or on the Remote Control, the Media Player will index all photos on the Media Player.

If you want to view a single folder with photos on the media player, press the "File" button in the 'Selection Menu' or on the Remote Control.

In the File Browser menu, you can open the folder with the photos you want to see. Select a photo and press the  / ENTER Button to start the slideshow.

5.2 Options how to play & listen to the music

Playing Music

The Conceptronic CMED3PRO has various modes in which you can play music (WAV, MP3 and WMA is supported)

Select the "Music" button in the 'Selection Menu', or press the "Music" Button on the Remote Control. The Media Player will show a list of all the music files on the Media Player.



Select a music file and press the  / ENTER Button to start the playback.

To Play Music files:

Press Menu and select the correct folder to play music files from. The song is displayed and you can select an equalizer setting (by pressing the TRANS button of your remote control)

If you want to repeat a song you can select:

- Folder Repeat : All* - Repeat the selected folder until you stop
- Repeat : One:* - Repeat the selected song until you stop
- Shuffle:* - Play the selected folder in shuffled order
- Folder repeat :Off* - Repeat Mode disabled

When playing back Music files, press / button to adjust the play speed and press the PLAY/PAUSE button to return to normal speed.

Single Folder/File Playback

When you press the "Music" Button in the 'Selection Menu' or on the Remote Control, the Media Player will index all music files on the Media Player.

If you want to play a single folder with music on the media player, press the "File" button in the 'Selection Menu' or on the Remote Control.

In the File Browser menu, you can open the folder with the music files you want to play. Select a music file and press the  / ENTER Button to start the playback.

ENGLISH

5.3 Options how to play & watch a movie

Playing movies

The CMED3PRO is supporting various video formats: MPEG2/1, MPEG 4 including (XVID, VOB format) including support for playing MP3, AC3, AAC and MPG1/2 audio tracks within video).

Select the "Video" button in the 'Selection Menu', or press the "Video" Button on the Remote Control. The Media Player will show thumbnails of all the video files on the Media Player.

Select a video file in the Video Menu and press the  / ENTER Button to start the playback.

Repeat interval

To play a selected video interval repeatedly, press A/B.

Sound Channels

Press the R/L button on the remote control to play Mono Left, Mono Right or Stereo Sound.



Changing Audio Track

Some MPEG2/VOB files contains two or more audio streams in it, press AUDIO button to cycle through 1-1/8-1-8/8, 2-1/8-2-8/8, 3-1/8-3-8/8 (total 24 audio streams). If a video has no sound when playing, press AUDIO button to locate the proper audio stream.

If you switch MPEG2/VOB file, you can loose the audio if it is on another stream. To prevent this, press the SETUP button during playback to "Lock" the current audio stream. This option will keep the selected audio stream for all files.

Video Step Play

When playing back videos, press the SLIDE button to perform video step-play.

In this mode the Photos will be played continuously. When playing back videos, the /  button to play forward fast/ reverse fast, and press ENTER/  button to return to normal speed.

Single Folder/File Playback

When you press the "Video" Button in the 'Selection Menu' or on the Remote Control, the Media Player will index all video files on the Media Player.

If you want to play a DVD from your Harddisk, or use the extra video options of the Media Player, press the "File" button in the 'Selection Menu' or on the Remote Control.

In the File Browser menu, you can open the folder with the video files you want to play. Select a video file and press the  / ENTER Button to start the playback.

Extra options for playing video (Only available through the 'File' Menu)

Support for playing MPEG4 video with text subtitles

The Conceptronic CMED3PRO can support .SML, .SRT, .SUB or .SSA subtitle files.

If the subtitle file has the same name as the selected video file (only extension is different) the subtitle file will be loaded automatically when the MPEG4 file is played.

When the subtitle file has a different name than you need to select the subtitle file, press the SUB-T button on the remote control and then select the MOVIE file to be played. (The two files are associated). Press the  / ENTER button to play the movie.

ENGLISH

Note: Most Video Codec's are supported on the CMED3PRO (Like XviD, AVI, MPEG2, etc.) but it is possible that you have files that require a Codec, which is not included with the CMED3PRO. If you try to playback a file with a not supported Codec, you will see the message "CODEC NOT SUPPORTED".

DVD Playback

The CMED3PRO plays DVD's from the hard disk as if they are a normal DVD. You can navigate through the DVD Menu, choose subtitles, change audio languages, etc.

Folder Setup

To play DVD's from your Harddisk, you need to setup the DVD folders on the CMED3PRO correctly.

Create a folder on the CMED3PRO Harddisk with the name of the DVD (i.e. "My Movie")
Copy the VIDEO_TS Folder from your DVD to the created DVD folder on the CMED3PRO Harddisk.
After copy is finished, it should look like below:

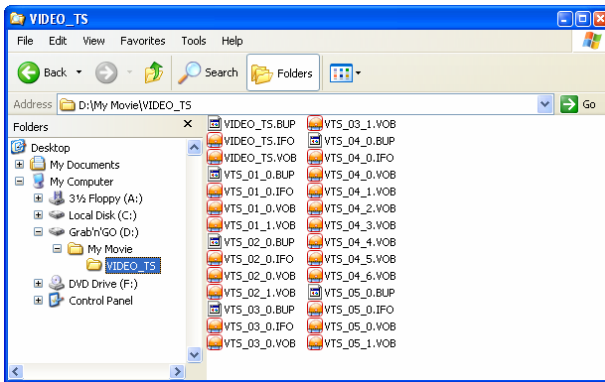

Disconnect the CMED3PRO from your computer and connect it to your TV. Turn on the CMED3PRO.





Play the DVD

Select the "File" button in the 'Selection Menu', or press the "File" Button on the Remote Control. The Media Player will open the File Browser Menu.

Use the navigation keys on the remote control to select the folder of your DVD in the menu (In the example: My Movie).

Press the PLAY/PAUSE button on the remote control to start the playback of the DVD.

Note: Don't use the  / ENTER button in the CMED3PRO Menu. This will only show the files/subfolders and does not start DVD Playback.

Use the  /  /  navigation buttons and the  / ENTER button to navigate in the DVD Menu.
Use the  / STOP button to end DVD Playback.

ENGLISH

5.4 Browse and Play all files

Select the "File" button in the 'Selection Menu', or press the "File" Button on the Remote Control. The Media Player will open the File Browser Menu.

In the File Browser Menu, you have the following options:

- Use ▲/▼ button to select a file or folder; ◀◀ / ▶▶ (PREV/NEXT) button to page up/page down. If a photo or a video is selected, its preview and information will be shown on the right hand side of the TV screen. If a music file is selected, music will start playing while showing its information on the right of the screen.
- You can press TOP button to move cursor straight to the top of file list and change to another folder easily.
- Press the ◀◀ / ENTER button to enter full screen mode (if playing music files, MUSIC EQUALIZER screen will appear). Press the ■ / STOP button to escape full screen mode.
- Press REPEAT button to select a repeat mode: Folder Repeat All / Repeat One / Shuffle / Folder Repeat Off.
- In STOP state, press the OTB button to copy the contents of the inserted Memory Card to the Harddisk of the CMED3PRO.
- You can copy files from 1 location to the other location, or delete files from the Media Player. In the File Browser list, highlight the file you want to copy/delete and press the ▶ button. The popup menu will allow you to Copy or Delete the highlighted file.

6. Setup Menu

In stop state, press SETUP button to enter the Setup Menu.

Press ▲/▼/◀▶ button to move cursor, and press the ◀◀ / ENTER button to confirm your selection.

Setup Menu

- Music Setup** : Open Music Setup page
- Movie Setup** : Open Movie Setup page
- Slideshow Setup** : Open Slideshow Setup page
- Set Preferences** : Open Preferences Setup page

Exit Setup : Exit the Setup menu.



Movie Setup page

Repeat : Set Repeat mode.
One / Off / All / Shuffle

Main Page : Return to the Setup Menu



ENGLISH

Music Setup page

- Repeat** : Set Repeat mode.
One / Off / All / Shuffle
- Auto Start** : Auto start playback when a music file is highlighted in the menu.
- Main Page** : Return to the Setup Menu



Slideshow Setup page

- Folder Repeat** : Repeat the contents of a folder.
On / Off / Shuffle
- Interval Time** : Set the interval time of the slideshow.
- Transition** : Set a standard transition for the slideshow.
- Main Page** : Return to the Setup Menu



Preferences Setup page

- TV Display** : Set your TV Display size.
- Tv Type** : Set your TV Type: PAL / NTSC.
- Video Output** : Select the correct video output for the connected TV / Monitor.
- OSD Language** : Set the OSD Language of the Media Player.
- Configuration** : Reset the Configuration to the factory default settings.
- Main Page** : Return to the Setup Menu

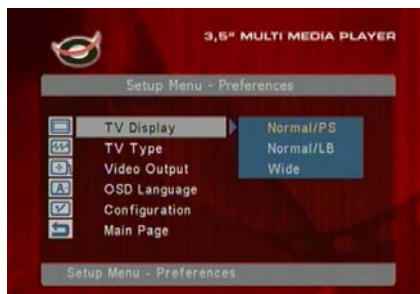

7. Tips & Troubleshooting

Use the tips below for troubleshooting when your CMED3PRO is not working properly:

The Power LED doesn't light up

- The power supply is not connected to the CMED3PRO. Reconnect the power supply to the CMED3PRO.

There is no activity on the display.

- The CMED3PRO is in standby state. Press the  button on the remote control to activate it.
- The Wrong input source on your TV is selected. Change the input source.
- The Wrong video system selected. Press the **OUTPUT** button on your remote control to switch video system.
- The Video cable is not connected properly. Check if the Video Cable is connected correctly.

There is no sound

- The Audio cable is not connected properly. Make sure the cable is connected correctly to your TV or amplifier.

ENGLISH

- The CMED3PRO is connected with an amplifier, but the amplifier is turned off. Turn on the amplifier.
- The audio stream of the MPEG2 or VOB file is invalid. Press the AUDIO button on the remote control to adjust to the proper audio stream.
- The Mute function is on. Press the MUTE button on the remote control again to cancel mute.
- The CMED3PRO is functioning in FF/FR mode. Press the PLAY/PAUSE button on the remote control to return to normal playback.

The display is distorted

- The CMED3PRO is functioning in FF/FR mode. Press the PLAY/PAUSE button on the remote control to return to normal playback.
- A PAL movie is played at NTSC mode or vice versa. Press the P/N button on the remote to change the display settings.

When pressing the SLIDE button, the system freezes.

- There are too many photos or music in the current folder. It will take a long time to start Music-Slide-Show. Please wait for playback.

The Remote control doesn't work

- Point the remote control to the CMED3PRO receiver in about ± 30 degrees and directly.
- Use the remote control in the range of 5 meters.
- The remote control battery should be replaced.

The subtitles of the played movie are not displayed

- An AVI file is played, but the subtitle file contains a different filename. See chapter 5.3 how to display the subtitles.

When trying to play video, the message "CODEC NOT SUPPORTED" is displayed.

- The movie file is created with a not-supported codec for the CMED3PRO. Refer to the website, www.conceptronic.net for a list of supported codecs for the CMED3PRO.

The CMED3PRO does not display all HDD partitions / content.

- The partition on the HDD is not primary. Re-partition the HDD again and make sure all partitions are set to primary.
- The partition is not FAT32 formatted. Re-format the partition with FAT32 Filesystem.
- There are no mediafiles on the selected partition.

Which Memory Cards are supported by the CMED3PRO?

- The CMED3PRO reads all major Memory Card families, like: Memorystick (MS), Secure Digital (SD), Multimedia Card (MMC), Compact Flash (CF), Microdrive (MD). Refer to the website, www.conceptronic.net for a list of supported Memory Cards for the CMED3PRO.

The DVD playback does not start when the Play/Pause button is pressed.

- Make sure you use the correct folder structure. The folder structure is described in chapter 5.3.
- The DVD Files are incomplete, corrupt or damaged. When this happens, the CMED3PRO does not start DVD playback.

During the intro-movies of the DVD, the screen goes blank.

- The current chapter ends with a blank screen or is too short to playback. Press ►► / NEXT to switch to the next chapter.

My TV shows a black/white picture instead of colour.

- Your TV cannot handle the "Multi" TV-System of the CMED3PRO. Use the Setup menu to change the TV System to PAL. (See chapter 6).
After changing the TV System, turn off and on the CMED3PRO.

Guía del usuario

Felicidades por la compra de su CMED3PRO de Conceptronic

Esta Guía del usuario le ofrece una descripción paso a paso acerca de cómo utilizar el Reproductor multimedia 3,5" con pantalla y lector de tarjetas de Conceptronic.

Si se producen problemas, le aconsejamos que consulte nuestro **sitio de servicio técnico** (en www.conceptronic.net y haga clic en "Support"). Aquí encontrará la base de datos con las preguntas más frecuentes.

Si tiene otras preguntas sobre su producto y no las encuentra en nuestro sitio web, póngase en contacto con nosotros por correo electrónico: support@conceptronic.net.

Si desea obtener información adicional sobre los productos de Conceptronic, visite el sitio web de Conceptronic: www.conceptronic.net.

1. Introducción

Antes de empezar a utilizar el producto, lea detenidamente este manual y consérvelo para futuras consultas.

1.1 Contenido del paquete

Antes de conectar el dispositivo a su televisor o a su ordenador/monitor, compruebe que el paquete contiene los elementos siguientes:

- 1 Reproductor multimedia 3,5" con pantalla y lector de tarjetas de Conceptronic
- 1 mando a distancia a pilas
- 1 adaptador de corriente (12 V DC, 2,0 A, 5 V DC, 2,0 A)
- 1 cable de audio/vídeo (Composite, clavijas RCA amarilla/roja/blanca)
- 1 adaptador de audio/vídeo Composite a SCART
- 1 cable de vídeo Componente (clavijas RCA roja/azul/verde)
- 1 cable USB
- 1 guía del usuario multilingüe
- 1 peana para el CMED3PRO

1.2 Características

- Cambio automático entre los modos PC y Reproductor:
 - Cuando está conectado al PC, el aparato actúa como dispositivo de almacenamiento USB.
 - Cuando no está conectado al PC, el aparato actúa como reproductor multimedia.

En modo PC:

- Compatible con el sistema Plug'n'Play.
- Conforme a USB 2.0/1.1 de alta velocidad. Velocidad máxima de transferencia de datos: 480 Mbps.

En modo Reproductor:

- Compatible con HDD interno y tarjetas de memoria.
- Diversos idiomas:
inglés, neerlandés, español, francés, italiano, alemán y portugués (húngaro y turco con actualización de firmware)
- Compatible con múltiples particiones HDD (hasta 4 particiones primarias).
- Visualización previa de archivos multimedia.
- Compatible con archivos de subtítulos (.SMI/.SRT/.SSA) para MPEG4 (AVI), resolución D1.
- Compatible con los formatos AVI (MPEG4), MPG (MPEG1, MPEG2), DAT (VCD), VOB (DVD), WAV, WMA, MP3, AC3 y JPG (compatible con varios codecs).
- Salidas: vídeo Composite/vídeo Componente/audio RCA/audio óptica/audio digital/VGA/S-video.
- Compatible con los sistemas PAL/NTSC.
- Diversos modos de repetición.
- Diversos modos de visualización de fotografías:
 - Presentación de diapositivas (visualización de fotografías) con música de fondo.
 - 14 modos de transición; posibilidad de cambiar el intervalo de visualización.
 - Funciones de zoom, rotación y movimiento.
- Los archivos pueden ordenarse por nombre, tamaño, hora y tipo.

1.3 Precauciones

- No intente desmontar el adaptador de corriente que incluye el producto, puesto que puede provocar lesiones a causa del alto voltaje. En caso de que el adaptador deba repararse, póngase en contacto con su distribuidor o con el servicio de atención al cliente de Conceptronic.
- Mantenga el dispositivo alejado de lugares excesivamente húmedos.
- No sumerja o exponga el dispositivo a sustancias líquidas.
- Desconecte el adaptador de corriente si no va a utilizar el dispositivo durante un largo período de tiempo.
- Evite utilizar el dispositivo cerca de la presencia de combustibles.
- Reponga las pilas del mando a distancia con pilas del mismo tipo cuando tengan poca carga o estén agotadas. Elimine las pilas agotadas de forma segura y recíclelas en la medida de lo posible. Para evitar casos de corrosión, retire las pilas del mando a distancia si no va a utilizarlo durante un largo período de tiempo.
- Mantenga el mando a distancia alejado de lugares excesivamente húmedos y evite que se caiga.
- No utilice el mando a distancia bajo luz del sol intensa.
- NUNCA deje caer, agite o golpee el dispositivo.
- Para evitar que se recaliente, no cubra el dispositivo.
- El CMED3PRO sólo es compatible con el sistema de archivos FAT/FAT32 (no es compatible con el sistema NTFS).

Nota: Si formatea el disco duro en formato NTFS, sólo funcionará como disco duro extraíble en su ordenador. Reformatee el disco duro en formato FAT32 para activar la función de reproductor multimedia.

- Los datos del disco duro interno y/o del dispositivo o dispositivos conectados pueden fragmentarse, lo cual afecta a la reproducción de películas. Le recomendamos que desfragmente de vez en cuando el disco duro y/o el dispositivo o dispositivos conectados a su ordenador.

2. Funciones del Reproductor multimedia

2.1 Identificación de las partes del CMED3PRO

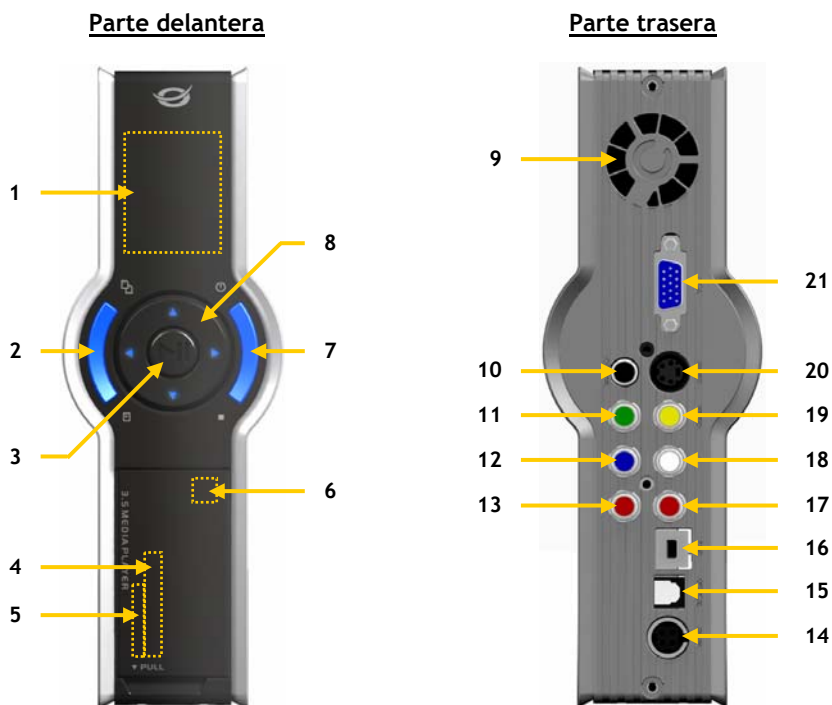

Descripción de los mandos:

- | | |
|--|------------------------------------|
| 1. Pantalla de estado (consulte el apartado 2.2) | 12. Toma de salida Componente (Pb) |
| 2. Botón del menú (principal)* | 13. Toma de salida Componente (Pr) |
| 3. Botón Play/Pausa | 14. Toma de entrada DC |
| 4. Ranura para tarjeta CF | 15. Salida óptica digital |
| 5. Ranura para tarjeta MMC/MS/SD | 16. Clavija USB (al PC) |
| 6. Receptor del mando a distancia | 17. Salida de audio (R-derecha) |
| 7. Botón de encendido (3sec) /Stop* | 18. Salida de audio (L-izquierda) |
| 8. Botones de navegación | 19. Toma de salida Composite |
| 9. Ventilador | 20. Toma de salida S-Vídeo |
| 10. Salida digital coaxial | 21. Toma de salida VGA |
| 11. Salida Componente (Y) | |

* El botón del menú (principal) y el Botón de encendido/Stop emitirán luz azul cuando el CMED3PRO esté encendido.

Nota: Las funciones de los Botones de control coinciden con las funciones del Mando a distancia. El apartado 4 ofrece información detallada sobre cada botón del mando a distancia.

2.2 Descripción de la pantalla



Descripción de los mandos:

1. Muestra el tipo de TV activo: PAL o NTSC
 2. Muestra la conexión USB activa
 3. Muestra la salida de vídeo activa: AV, Componente, VGA o S-VÍDEO
 4. Muestra el modo de reproducción activo: PHOTO (FOTO), MUSIC (MÚSICA), VIDEO (VÍDEO) o FILE (ARCHIVO)
 5. Muestra el tiempo de reproducción o el estado de reproducción.
 6. Indicador de reproducción: se activa durante la reproducción de archivos multimedia.
-

3. Descripción del mando a distancia

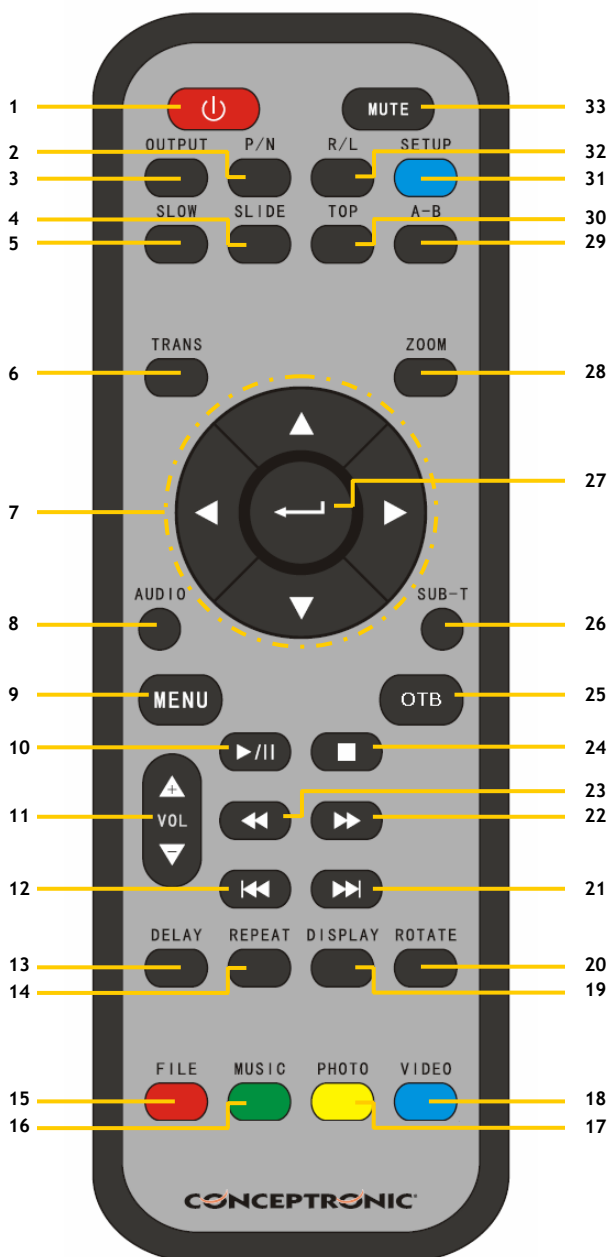

ESPAÑOL

Nº	Descripción
1	POWER (ENCENDIDO) Activa o desactiva el modo Standby. (ON/OFF)
2	P/N Selecciona el sistema de vídeo (PAL/NTSC).
3	OUTPUT (SALIDA) Selecciona la señal de salida de vídeo.
4	SLIDE (DIPOSITIVAS) Activa el modo de presentación de diapositivas con música o reproducción de vídeo paso a paso.
5	SLOW (LENTO) Reproducción lenta.
6	TRANS Selecciona un modo de transición o un tipo de ecualizador musical.
7	BOTONES DE DIRECCIÓN Mueven el cursor.
8	AUDIO Selecciona/cambia la transmisión de sonido (reproducción en formato DVD).
9	MENU (MENÚ) Muestra la LISTA DE DISPOSITIVOS o LA BIBLIOTECA DE ARCHIVOS (si sólo está conectado 1 dispositivo). Vuelve al menú DVD (reproducción en formato DVD).
10	PLAY/PAUSE/DVD-PLAY (REPRODUCCIÓN/PAUSA/REPRODUCCIÓN DVD) Comienza la reproducción de un archivo o de una carpeta de DVD; interrumpe la reproducción.
11	VOL + / - Aumenta/reduce el nivel de volumen.
12	PREV (ANTERIOR) Pasa al archivo/apartado/página anterior.
13	DELAY (INTERVALO DE LA PRESENTACIÓN) Selecciona un intervalo para las presentaciones de diapositivas (incluida la presentación de diapositivas con música de fondo).
14	REPEAT (REPETIR) Selecciona el modo de repetición.
15	FILE (ARCHIVO) Muestra la estructura del directorio del dispositivo.
16	MUSIC (MÚSICA) Botón de acceso directo a la música.
17	PHOTO (FOTO) Botón de acceso directo a las fotografías.

Nº	Descripción
18	VIDEO (VÍDEO) Botón de acceso directo a los vídeos.
19	DISPLAY (MOSTRAR) Muestra información del archivo durante su reproducción.
20	ROTATE (ROTACIÓN) Gira las fotografías.
21	NEXT (SIGUIENTE) Pasa al archivo/apartado/página siguiente.
22	FF Avance rápido.
23	FR Rebobinado rápido.
24	STOP Detiene la reproducción.
25	OTB Botón de Copia One Touch. Copia el contenido de una tarjeta de memoria al HDD.
26	SUB-T Selecciona/cambia los subtítulos de una película (reproducción en formato MPEG4 y DVD).
27	ENTER Confirma la selección / Comienza la reproducción de un archivo.
28	ZOOM Aumenta o reduce el tamaño (reproducción de fotografías y en formato DVD).
29	A - B Reproduce el intervalo seleccionado repetidamente. Pulse el botón una vez para seleccionar el Punto <A> inicial; pulse el botón de nuevo para seleccionar el Punto final; el intervalo A-B se repetirá. Pulse el botón de nuevo para cancelar. Válido únicamente para el modo de Vídeo, no para el modo de Música.
30	TOP (ARRIBA) Va a la parte superior del directorio.
31	SETUP (CONFIGURACIÓN) Configuración de funciones.
32	R / L Selecciona la salida de audio: derecha, izquierda o estéreo.
33	MUTE (SILENCIO) Activa o desactiva la función de silencio.

Observaciones importantes:

- El alcance máximo de funcionamiento del mando a distancia es de 5 metros aproximadamente.
- Oriente el mando a distancia hacia el receptor situado en la parte delantera del dispositivo.
- El ángulo de recepción es de $\pm 30^\circ$ en un alcance de 5 metros.
- Reponga las pilas cuando tengan poca carga o estén agotadas.

4. Cómo conectar el Reproductor multimedia

4.1 Conectar al ordenador

- A. Encienda su ordenador.
- B. Conecte el cable de alimentación al CMED3PRO y a la toma de corriente.
- C. Conecte el cable USB al CMED3PRO y al ordenador.

El ordenador detectará y configurará automáticamente el dispositivo, le asignará una nueva letra o letras de unidad y lo utilizará como dispositivo de almacenamiento masivo (la unidad debe estar formateada previamente en el sistema de archivos FAT32).

Ahora ya puede incluir en el CMED3PRO películas, música, fotografías, etc.

Desconectar el CMED3PRO de su ordenador

- A. Haga clic en el icono "Quitar hardware con seguridad" de la bandeja del sistema.
- B. Seleccione "Detener dispositivo de almacenamiento masivo USB" cuando aparezca en pantalla.
- C. Espere a que aparezca el mensaje "Quitar hardware con seguridad".
- D. Desconecte el cable USB.

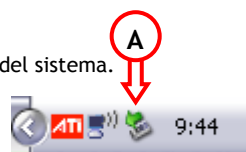

4.2 Conectar al televisor

El CMED3PRO de Conceptronic puede utilizarse en combinación con un televisor o con un monitor.

Puede conectarlo al televisor o al monitor mediante las conexiones siguientes:

- Composite
- Componente
- S-Vídeo
- VGA

Consulte el manual de su televisor o monitor para seleccionar el canal de entrada correcto y poder mostrar la salida de vídeo del CMED3PRO.

Utilice el botón **OUTPUT (SALIDA)** del mando a distancia para cambiar la señal de salida de VÍDEO del CMED3PRO.

Para la salida de sonido del CMED3PRO de Conceptronic, puede utilizar las conexiones siguientes:

- Las clavijas RCA analógicas (izquierda/derecha)
- Digital coaxial
- Digital óptica

Para disfrutar de la mejor experiencia de sonido, conecte una de las salidas de audio digitales del CMED3PRO de Conceptronic a su sistema de sonido surround.

- A. Enchufe un cabo del adaptador de corriente en una toma de electricidad disponible y conecte el otro cabo del adaptador al Reproductor multimedia.
- B. Conecte uno de los cables de vídeo que incluye el producto (Composite, Scart, S-VÍDEO) al Reproductor multimedia y a su televisor o monitor.

ESPAÑOL

- C. Encienda el Reproductor multimedia con el botón de encendido situado en la parte frontal, o mediante el Botón de encendido del mando a distancia. Los botones de Encendido y del Menú situados en la parte frontal del Reproductor multimedia emitirán luz azul cuando el dispositivo se encienda.

Nota: Compruebe que las ranuras para tarjetas del Reproductor multimedia no contienen tarjetas de memoria mientras lo enciende, puesto que ello puede provocar fallos durante el inicio e inutilizar el Reproductor.

En caso de que ocurra esto, apague el Reproductor multimedia, retire la tarjeta o tarjetas de memoria y vuelva a encender el dispositivo.

Una vez encendido, el Reproductor estará listo para su uso.

Avisos

- Normalmente no es necesario cambiar el sistema de vídeo (PAL/NTSC), pero si su televisor sólo es compatible con los sistemas NTSC o PAL, deberá utilizar el botón **P/N** para seleccionar un sistema de color que coincida con el sistema de su televisor.
- Pulse uno de los botones ▲/▼/◀/▶ para mover el cursor, y utilice el botón ← / ENTER para confirmar su selección (accede a la biblioteca multimedia, a las carpetas de archivos o inicia la reproducción de archivos).
- Pulse el botón ■ / STOP para detener la reproducción y volver a la BIBLIOTECA DE ARCHIVOS.
- Pulse el botón MENÚ para mostrar la LISTA DE DISPOSITIVOS o el MENÚ DE SELECCIÓN.
- Pulse el botón ⏻ / POWER para activar o desactivar el modo Standby.
- Le recomendamos que desconecte el dispositivo de la fuente de alimentación en caso de que no utilice el producto durante un período de tiempo prolongado.

Menú de selección

Si no hay ninguna tarjeta de memoria conectada al CMED3PRO (sólo está conectado el HDD interno), el MENÚ DE SELECCIÓN aparecerá en la pantalla del televisor cuando el Reproductor multimedia esté encendido.

Si hay tarjetas de memoria conectadas, en la pantalla del televisor aparecerá la LISTA DE DISPOSITIVOS en lugar del MENÚ DE SELECCIÓN. Utilice los botones ▲/▼ para mover el cursor, y pulse el botón ← / ENTER para ir al MENÚ DE SELECCIÓN.

Nota: Es posible que deba esperar unos instantes para poder navegar por el menú. Antes de que se visualice el menú, el dispositivo o dispositivos conectados aparecerán indexados y en pantalla se verá el mensaje siguiente: INICIANDO... Esto significa que todos los archivos adecuados se indexarán y aparecerán en el menú.



LISTA DE PARTIONES



MENÚ DE SELECCIÓN

Cambiar el dispositivo:

Si hay más tarjetas de memoria conectadas al CMED3PRO, puede pulsar el botón MENÚ para volver a la LISTA DE DISPOSITIVOS y seleccionar un dispositivo pulsando el botón ▲/▼ y el botón ◀/▶ / ENTER.

5. Reproducción de películas, música y fotografías

El MENÚ DE SELECCIÓN del CMED3PRO de Conceptronic ofrece 4 opciones:

- **Foto** - Reproducir y ver fotografías en el CMED3PRO
- **Música** - Reproducir y escuchar música en el CMED3PRO
- **Vídeo** - Reproducir y ver películas en el CMED3PRO
- **Archivo** - Navegar y reproducir todos los archivos en el CMED3PRO

5.1 Opciones para reproducir y ver fotografías

Seleccione el botón "Foto" del "Menú de selección", o pulse el botón "Foto" del mando a distancia. El Reproductor multimedia mostrará imágenes en miniatura de todos los archivos de fotografía del Reproductor multimedia.

Seleccione una foto del Menú de Fotografías y pulse el botón ◀/▶ / ENTER para iniciar una presentación de diapositivas.

Rotación de fotografías

Mientras avanza la reproducción de fotos, puede utilizar el botón ROTATE para girar las fotos.

Cambiar transición

Durante la reproducción de fotos, puede utilizar el botón TRANS para cambiar la transición entre las fotos. El modo de transición predeterminado puede configurarse siguiendo la ruta "Menú de configuración -> Configuración de la presentación de diapositivas -> Transición".

MODO 01: PANTALLA COMPLETA	MODO 08: DE DERECHA A IZQUIERDA
MODO 02: DE ARRIBA ABAJO	MODO 09: DE IZQUIERDA/DERECHA AL CENTRO
MODO 03: DE ABAJO ARRIBA	MODO 10: DEL CENTRO A LA IZQUIERDA/DERECHA
MODO 04: DE ARRIBA/ABAJO AL CENTRO	MODO 11: UNIÓN
MODO 05: DEL CENTRO A ARRIBA/ABAJO	MODO 12: PERSIANA: DE IZQUIERDA A DERECHA
MODO 06: PERSIANA: DE ARRIBA ABAJO	MODO 13: FUNDIDO ENCADENADO
MODO 07: DE IZQUIERDA A DERECHA	MODO 14: ALEATORIO

Zoom de las fotografías

Pulse el botón ZOOM para activar o desactivar el modo ZOOM o cambiar la proporción de aumento o reducción de la imagen. Si aumenta el tamaño de una fotografía, puede utilizar los botones ▲/▼/◀/▶ para moverla.

Presentación de diapositivas con música (visualización de fotos con música de fondo)

Seleccione una fotografía y pulse el botón SLIDE.

La reproducción de las fotos se realizará en la forma de una presentación de diapositivas normal, con música de fondo.

El Reproductor multimedia cargará para la música de fondo los archivos MP3 de la primera carpeta del disco duro que contenga archivos en ese formato.

Si desea detener la presentación de fotografías, pulse el botón PLAY/PAUSE una vez (la música seguirá sonando); si pulsa el mismo botón de nuevo, la música dejará de sonar. Pulse el botón PLAY/PAUSE para reanudar la reproducción.

ESPAÑOL

Nota: Si prefiere tener una lista de música de fondo, le recomendamos que cree una carpeta en el disco duro cuyo nombre empiece por "1" o "a" (por ejemplo, "1 - Archivos BGM") y que contenga su música, de manera que ésta sea la primera carpeta del disco duro.

Nota: Teniendo este modo activado no se puede acceder a las funciones de ROTATE/ZOOM.

Cambiar el intervalo

Si lo desea, puede configurar el intervalo de visualización entre dos fotografías pulsando el botón DELAY. El intervalo predeterminado se configura en la ruta siguiente: "Menú de configuración -> Configuración de la presentación de diapositivas -> Intervalo".

Repetir fotografías

Pulse el botón REPEAT para reproducir las fotos repetidamente.

Reproducción de una carpeta/archivo

Si pulsa el botón "Photo" del "Menú de selección" o del mando a distancia, el Reproductor multimedia indexará todas las fotos del dispositivo.

Si desea ver una única carpeta de fotos del Reproductor multimedia, pulse el botón "File" del "Menú de selección" o del mando a distancia.

En el menú de Navegación de Archivos, puede abrir la carpeta de las fotos que desea ver. Seleccione una foto y pulse el botón  / ENTER para iniciar la presentación de diapositivas.

5.2 Opciones para reproducir y escuchar música

Reproducción de música

El CMED3PRO de Conceptronic, que es compatible con los formatos WAV, MP3 y WMA, ofrece diversos modos para reproducir música.

Seleccione el botón "Music" del "Menú de selección" o pulse el botón "Music" del mando a distancia, y el Reproductor multimedia mostrará una lista de todos los archivos de música del dispositivo.



Seleccione un archivo de música y pulse el botón  / ENTER para iniciar la reproducción.

Para reproducir archivos de música:

Pulse el botón "Menu" y seleccione la carpeta correspondiente para reproducir los archivos de música. A continuación, aparecerá la canción y podrá seleccionar la configuración del ecualizador (pulsando el botón TRANS del mando a distancia).

Si desea repetir una canción, puede seleccionar:

<i>Repetir carpeta: Todos</i>	- Repite la carpeta seleccionada hasta que la detenga
<i>Repetir: Uno:</i>	- Repite la canción seleccionada hasta que la detenga
<i>Shuffle:</i>	- Reproduce la carpeta seleccionada en orden aleatorio
<i>Repetir carpeta: Off</i>	- Modo Repetición inhabilitado

Cuando reproduzca archivos de música, pulse el botón  /  para ajustar la velocidad de reproducción y pulse el botón PLAY/PAUSE para volver a la velocidad normal.

Reproducción de una carpeta/archivo

Si pulsa el botón "Music" del "Menú de selección" o del mando a distancia, el Reproductor multimedia indexará todos los archivos de música del dispositivo.

Si desea reproducir una única carpeta de música del Reproductor multimedia, pulse el botón "File" del "Menú de selección" o del mando a distancia.

En el menú de Navegación de Archivos, puede abrir la carpeta de los archivos de música que desea reproducir. Seleccione un archivo y pulse el botón  / ENTER para iniciar la reproducción.

ESPAÑOL

5.3 Opciones para reproducir y ver películas

Reproducción de películas

El CMED3PRO es compatible con varios formatos de vídeo (MPEG2/1, MPEG 4, incluidos los formatos XVID y VOB), y también reproduce pistas de audio en formato MP3, AC3, AAC y MPG1/2 en entorno de vídeo.

Seleccione el botón "Vídeo" del "Menú de selección" o pulse el botón "Vídeo" del mando a distancia. El reproductor multimedia mostrará imágenes en miniatura de todos los archivos de vídeo que contiene el dispositivo.

Seleccione un archivo de vídeo del Menú de Vídeo y pulse el botón  / ENTER para iniciar la reproducción.

Intervalo de repetición

Para reproducir un intervalo de vídeo seleccionado repetidamente, pulse el botón A/B.

Canales de sonido

Pulse el botón R/L del mando a distancia para reproducir en mono a la izquierda, en mono a la derecha o en sonido estéreo.



Cambiar la pista de audio

Algunos archivos MPEG2/VOB contienen dos o más transmisiones de audio. Pulse el botón AUDIO para reproducir en los ciclos 1-1/8-1-8/8, 2-1/8-2-8/8, 3-1/8-3-8/8 (en total, 24 transmisiones de audio). Si al reproducir un vídeo no se oye el sonido, pulse el botón AUDIO para asignar la transmisión de audio correspondiente.

Si cambia de un archivo MPEG2 a uno VOB, puede perder el audio si está en otra transmisión. Para evitar esto, pulse el botón SETUP durante la reproducción para "fijar" la transmisión de audio actual. Esta opción mantendrá la transmisión de audio seleccionada para todos los archivos.

Reproducción de vídeo paso a paso

Cuando reproduzca vídeos, pulse el botón SLIDE para obtener una reproducción de vídeo paso a paso.

En este modo, las fotografías se reproducen de forma continua. Cuando reproduzca vídeos, pulse los botones  /  para avanzar o rebobinar rápidamente, y pulse el botón ENTER /  para volver a la velocidad normal.

Reproducción de una carpeta/archivo

Si pulsa el botón "Vídeo" del "Menú de selección" o del mando a distancia, el Reproductor multimedia indexará todos los archivos de vídeo del dispositivo.

Si desea ver un DVD de su disco duro o utilizar las opciones de vídeo adicionales del Reproductor multimedia, pulse el botón "File" del "Menú de selección" o del mando a distancia.

En el Menú de navegación de archivos, puede abrir la carpeta de los archivos de vídeo que desea reproducir. Seleccione un archivo de vídeo y pulse el botón  / ENTER para iniciar la reproducción.

Opciones adicionales de reproducción de vídeo (disponible únicamente en el Menú "File")

Compatible para reproducir vídeos MPEG4 con subtítulos

El CMED3PRO de Conceptronic es compatible con los archivos de subtítulos .SMI, .SRT, .SUB o .SSA.

ESPAÑOL

Si el archivo de subtítulos tiene el mismo nombre que el archivo de vídeo seleccionado (y sólo cambia la extensión), el archivo de subtítulos se cargará automáticamente cuando se reproduzca el archivo MPEG4.

Si el archivo de subtítulos tiene un nombre diferente que el archivo seleccionado, pulse el botón **SUB-T** del mando a distancia y seleccione el archivo MOVIE que quiere reproducir (los dos archivos están asociados). Pulse el botón  / ENTER para reproducir la película.

Nota: El CMED3PRO es compatible con la mayoría de codecs de vídeo (como XviD, AVI, MPEG2, etc.), pero es posible que tenga archivos que requieren un codec que el CMED3PRO no incluya.

Si trata de reproducir un archivo con un codec no compatible, aparecerá el mensaje "CODEC NO COMPATIBLE".

Reproducción de DVD

El CMED3PRO reproduce DVD del disco duro como si fueran DVD normales. Puede navegar por el Menú de DVD, elegir los subtítulos, cambiar el idioma de audio, etc.

Configuración de las carpetas

Para reproducir un DVD de su disco duro, deberá configurar correctamente las carpetas de DVD del CMED3PRO.

Cree una carpeta en el disco duro del CMED3PRO con el nombre del DVD (por ejemplo, "Mi película").

A continuación, copie la carpeta VIDEO_TS de su DVD a la carpeta de DVD que acaba de crear en el disco duro del CMED3PRO. Una vez finalizada la copia, la pantalla debería tener el aspecto siguiente:

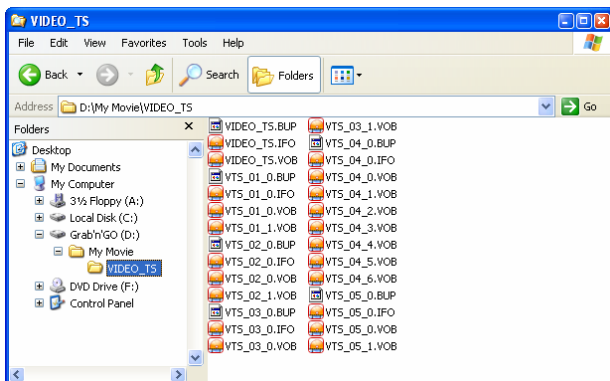

Desconecte el CMED3PRO de su ordenador y conéctelo a su televisor. Seguidamente, encienda el CMED3PRO.

Reproducir el DVD







Seleccione el botón "File" del "Menú de selección" o pulse el botón "File" del mando a distancia, y el Reproductor multimedia abrirá el Menú de navegación de archivos.

Utilice los botones de navegación del mando a distancia para seleccionar la carpeta de su DVD en el menú (siguiendo el ejemplo, "Mi película").

Pulse el botón **PLAY/PAUSE** del mando a distancia para iniciar la reproducción del DVD.

ESPAÑOL







Nota: No utilice el botón  / ENTER del Menú CMED3PRO, puesto que sólo mostrará los archivos/subcarpetas y no iniciará la reproducción de DVD.

Utilice los botones de navegación /// y el botón  / ENTER para navegar por el Menú de DVD. Utilice el botón  / STOP para finalizar la reproducción del DVD.

5.4 Navegación y reproducción de todos los archivos





Seleccione el botón "File" del "Menú de selección" o pulse el botón "File" del mando a distancia, y el Reproductor multimedia abrirá el Menú de navegación de archivos.

En el Menú de navegación de archivos encontrará las opciones siguientes:

- Utilice los botones / para seleccionar un archivo o carpeta, y los botones  /  (PREV/NEXT) para avanzar o retroceder de página. Si selecciona una foto o un vídeo, la vista preliminar y la información correspondiente aparecerán en el lateral derecho de la pantalla del televisor. Si selecciona un archivo de música, la reproducción se iniciará mientras aparece la información en la parte derecha de la pantalla.
- Pulse el botón TOP para mover el cursor directamente a la parte superior de la lista de archivos y cambiar a otra carpeta fácilmente.
- Pulse el botón  / ENTER para habilitar el modo de pantalla completa (si está reproduciendo archivos de música, aparecerá la pantalla de ECUALIZADOR MUSICAL). Pulse el botón  / STOP para inhabilitar el modo de pantalla completa.
- Pulse el botón REPEAT para seleccionar el modo de repetición: Repetir carpeta (todos)/Repetir uno/Shuffle/Repetir carpeta Off.
- En estado de parada, pulse el botón OTB para copiar el contenido de la tarjeta de memoria introducida en el disco duro del CMED3PRO.
- Puede copiar archivos de una ubicación a otra, o eliminarlos del Reproductor multimedia. En la Lista de navegación de archivos, marque el archivo que desea copiar/eliminar y pulse el botón . El menú que aparecerá le permitirá copiar o eliminar el archivo marcado.

6. Menú de configuración

En estado de parada, pulse el botón SETUP para acceder al Menú de configuración.

Pulse el botón /// para mover el cursor, y el botón  / ENTER para confirmar su selección.

Menú de configuración

- Configuración Música** : abre la página de configuración de música
- Configuración Películas** : abre la página de configuración de películas
- Configuración Presentación de Diapositivas** : abre la página de Configuración de presentación de diapositivas
- Configuración de preferencias** : abre la página de configuración de las preferencias
- Salir de la configuración** : salir del menú de configuración.

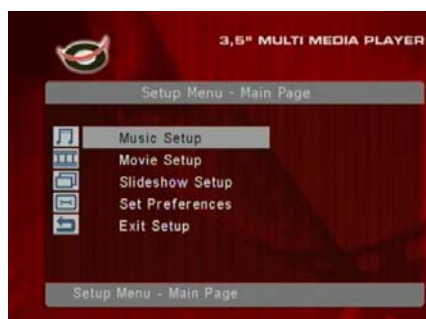

ESPAÑOL

Página de configuración de Películas

Repetir : habilita el Modo de Repetición.
Uno / Off / Todos / Shuffle

Página principal : vuelve al Menú de configuración



Página de configuración de Música

Repetir : habilita el Modo de Repetición.
Uno / Off / Todos / Shuffle

Autoinicio : inicia la reproducción de la música cuando se marca un archivo del menú.

Página principal : vuelve al Menú de configuración



Página de configuración de Presentación de Diapositivas

Repetir carpeta : repite el contenido de una carpeta. On / Off / Shuffle

Intervalo : ajusta el intervalo de la presentación de diapositivas.

Transición : ajusta una transición estándar para la presentación de diapositivas.

Página principal : vuelve al Menú de configuración



Página de configuración de Preferencias

Pantalla TV : ajusta el tamaño de la pantalla de TV.

Tipo TV : ajusta el tipo de TV: PAL/NTSC.

Salida de vídeo : selecciona la salida de vídeo correcta para al televisor/monitor conectado.

Idioma OSD : ajusta el idioma OSD del Reproductor multimedia.

Configuración : vuelve a los valores de configuración predeterminada.

Página principal : vuelve al Menú de configuración

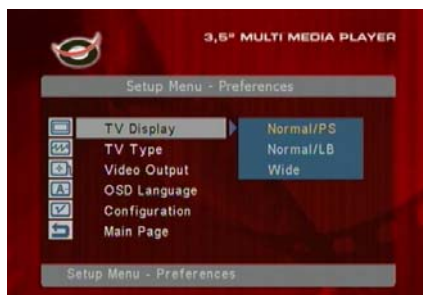

7. Consejos y resolución de problemas

Aplicar los consejos que indicamos a continuación para resolver los problemas que puedan surgir en caso de que su CMED3PRO no funcione correctamente:

El LED de encendido no se ilumina

- El CMED3PRO no está conectado a la toma de alimentación. Conecte el CMED3PRO a la toma de corriente.

No hay actividad en la pantalla

- El CMED3PRO está en modo Stand-by. Pulse el botón  del mando a distancia para activarlo.
- En su televisor está seleccionada una fuente de entrada incorrecta. Cambie la fuente de entrada.
- Está seleccionado un sistema de video incorrecto. Pulse el botón VGA del mando a distancia para cambiar el sistema de video.
- El cable del video no está bien conectado. Compruebe si el cable del video está conectado correctamente.

El sonido no funciona

- El cable de audio no está bien conectado. Compruebe que el cable está conectado correctamente al televisor o al amplificador.
- El CMED3PRO está conectado a un amplificador, pero éste está apagado. Encienda el amplificador.
- El flujo de audio del archivo MPEG2 o VOB no es válido. Pulse el botón AUDIO del mando a distancia para ajustar el flujo de audio correctamente.
- La función MUTE está activada. Vuelva a pulsar el botón MUTE del mando a distancia para desactivar esta función.
- El CMED3PRO funciona en modo FF/FR. Pulse el botón **PLAY/PAUSE** del mando a distancia para volver a la reproducción normal.

La imagen de la pantalla aparece distorsionada

- El CMED3PRO funciona en modo FF/FR. Pulse el botón **PLAY/PAUSE** del mando a distancia para volver a la reproducción normal.
- Las películas en formato PAL se reproducen en modo NTSC y viceversa. Pulse el botón P/N del mando a distancia para cambiar la configuración de pantalla.

Al pulsar el botón SLIDE, el sistema se bloquea.

- La carpeta actual contiene demasiados archivos de fotografías o de música. La presentación de imágenes tipo diapositivas con acompañamiento musical tardará varios minutos en empezar. Por favor, manténgase a la espera.

El mando a distancia no funciona

- Apunte con el mando a distancia directamente hacia el receptor del CMED3PRO en un ángulo de 30° aproximadamente.
- Utilice el mando a distancia teniendo en cuenta su alcance operativo de 5 metros.
- La pila del mando a distancia debe reponerse.

No aparecen los subtítulos de la película que se está reproduciendo.

- Se está reproduciendo un archivo en formato AVI, pero el archivo de subtítulos tiene un nombre diferente. Consulte el apartado 6.1 sobre la visualización de los subtítulos.

Al tratar de reproducir el vídeo, se muestra el mensaje "CODEC NOT SUPPORTED" (códec no compatible).

- El fichero de la película se ha creado con un códec no compatible para el CMED3PRO. Vaya al sitio web www.conceptronic.net para ver la lista de códecs compatibles con el CMED3PRO.

ESPAÑOL

El CMED3PRO no muestra todas las particiones / contenido del disco duro.

- La partición del disco duro no es primaria. Vuelva a realizar la partición del disco duro y asegúrese de que todas las particiones son primarias.
- La partición no se ha formateado como FAT32. Vuelva a formatear la partición con el sistema de ficheros FAT32.
- No hay ficheros multimedia en la partición seleccionada.

¿Qué tarjetas de memoria son compatibles con el CMED3PRO?

- El CMED3PRO lee todas las principales familias de tarjetas de memoria, como: Memorystick (MS), Secure Digital (SD), Multimedia Card (MMC), Compact Flash (CF), Microdrive (MD). Vaya al sitio web www.conceptronic.net para ver la lista de las tarjetas de memoria compatibles con el CMED3PRO.

La reproducción de DVD no se inicia mientras la tecla azul ► esté pulsada.

- Compruebe que utiliza la estructura de carpetas correcta. La estructura de carpetas se describe en el apartado 5.3.
- Los archivos de DVD están incompletos, deteriorados o dañados. En ese caso, el CMED3PRO no iniciará la reproducción de DVD.

Durante la reproducción de las *intro movies* del DVD, la pantalla quedará en blanco.

- La pista actual finaliza con la pantalla en negro o es demasiado corta para su reproducción. Pulse ►► (NEXT) para avanzar a la pista siguiente.

Mi televisor muestra la imagen en blanco y negro en lugar de en color.

- Su televisor no es compatible con el sistema de TV Multi del CMED3PRO. Utilice el Menú de Configuración para cambiar el sistema de TV a PAL (véase el apartado 6). Una vez modificado el sistema de TV, apague y vuelva a encender el CMED3PRO.

ESPAÑOL

El fabricante **2L Internacional BV**
Dirección: Databankweg 7
 3821 AL Amersfoort, Países Bajos, tel. +31 (0)33 4549401
 CIF/NIF NL801729877B01

Declara mediante este documento que el producto
Tipo 3,5" MEDIA PLAYER + DISPLAY
Producto CMED3PRO
Marca Conceptronic

Cumple con las siguientes directivas:

- Directiva EMC 2004/108/CE EMC
 Directiva 2004/108/EEC EMC (transpuesta a la legislación española mediante RD 1580/2006: Compatibilidad electromagnética.

- Directiva 73/23/EEC Directiva sobre bajo voltaje ((transpuesta a la legislación española mediante RD 7/1998):
 Material eléctrico destinado a utilizarse con determinados límites de tensión

Este producto ha sido diseñado para su uso sólo en interiores.



La marca CE certifica que este producto se adecua a las especificaciones y regulaciones arriba mencionadas.

Este producto es adecuado para todos los países de la UE.

Lugar y fecha de emisión: Amersfoort, 27 de Julio de 2007

A handwritten signature in blue ink, appearing to read 'Herman Looijen', is written over a faint, light blue circular stamp or watermark.

Herman Looijen, Director de marketing

Conceptronic CMED3PRO
Bedienungsanleitung

**Wir gratulieren Ihnen zum Kauf Ihres
Conceptronic CMED3PRO.**

In dieser Bedienungsanleitung wird Ihnen Schritt für Schritt gezeigt, wie der Conceptronic 3,5" Media Player mit Display & Kartenleser installiert werden muss.

Wenn Probleme auftreten sollten, besuchen Sie unsere **Support-Seite** (unter www.conceptronic.net) und klicken Sie auf ‚Support‘. Dort steht Ihnen unsere FAQ-Datenbank mit den häufig gestellten Fragen zur Verfügung.

Wenn Sie weitere Fragen zu Ihrem Produkt haben, die Sie auf unserer Webseite nicht beantworten können, kontaktieren Sie uns per E-Mail: support@conceptronic.net.

Detaillierte Informationen über Conceptronic Produkte finden Sie auf unserer Webseite: www.conceptronic.net.

1. Einleitung

Lesen Sie bitte vor der Inbetriebnahme des Geräts dieses Handbuch sorgfältig durch und bewahren Sie es als zukünftiges Nachschlagewerk auf.

1.1 Packungsinhalt

Überprüfen Sie bitte vor dem Anschluss des Geräts an den Fernseher oder Computer/Bildschirm den Packungsinhalt. Folgendes sollte enthalten sein:

- 1x Conceptronic 3,5" Media Player mit Display & Kartenleser
- 1x Fernbedienung mit Batterie
- 1x Netzteil (12V Gleichstrom, 2.0A, 5V Gleichstrom, 2.0A)
- 1x Audio-/Video-Kabel (Composite, RCA-Stecker gelb/rot/weiß)
- 1x Audio-/Video- (Composite-)Adapter für den Anschluss an SCART
- 1x Component-Video-Kabel (RCA-Stecker rot/blau/grün)
- 1x USB-Kabel
- 1x Mehrsprachige Bedienungsanleitung
- 1x Ständer für CMED3PRO

1.2 Eigenschaften

- Automatische Umschaltung zwischen PC- und Player-Modus
 - Wenn das Gerät an einen PC angeschlossen ist, hat es die Funktion eines USB Speichergeräts.
 - Wenn es nicht an einen PC angeschlossen ist, hat das Gerät die Funktion eines Media Players.

Im PC-Modus:

- Unterstützt Plug-n-Play.
- Kompatibel mit High Speed USB 2.0/1.1, maximale Datenübertragungsgeschwindigkeit 480 Mb/s.

DEUTSCH

Im Player-Modus:

- Unterstützt interne Festplatten und Speicherkarten.
- Unterstützt mehrere Sprachen:
Englisch, Niederländisch, Spanisch, Französisch, Italienisch, Deutsch, Portugiesisch (Ungarisch und Türkisch mit Firmware-Upgrade)
- Unterstützt mehrere Festplatten-Partitionen (bis zu 4 primäre Partitionen).
- Voransicht von Mediadateien.
- Unterstützt Text-Untertitel (.SMI/ .SRT/ .SSA) für MPEG4 (AVI), D1-Auflösung.
- Unterstützt AVI (MPEG4), MPG (MPEG1, MPEG2), DAT (VCD), VOB (DVD), WAV, WMA, MP3, AC3, JPG (unterstützt verschiedene Codecs).
- Ausgänge: Composite-Video/Component-Video/RCA-Audio/optisch Audio/Digital-Audio/VGA/S-Video.
- PAL/NTSC-kompatibel.
- Verschiedene Wiederholfunktionen.
- Verschiedene Anzeigearten von Fotos
 - Diashow (Slide Photo Play Back) mit Hintergrundmusik.
 - 14 Übergangsmodi; einstellbares Anzeigintervall.
 - Funktionen Zoom, Drehen, Verschieben.
- Dateien können nach Namen/Größe/Zeit/Typ geordnet werden.

1.3 Warnungen

- Versuchen Sie nicht, das mitgelieferte Netzteil zu zerlegen. Dies könnte zu Verletzungen aufgrund von Hochspannung führen. Wenn das Netzteil repariert werden muss, kontaktieren Sie bitte Ihren Händler oder das Helpdesk von Conceptronic.
- Setzen Sie das Gerät nicht extremer Feuchtigkeit aus.
- Tauchen Sie das Gerät nicht in Flüssigkeiten und setzen Sie es keinen Flüssigkeiten aus.
- Trennen Sie das Netzteil von der Stromversorgung, wenn Sie das Gerät für längere Zeit nicht benutzen.
- Verwenden Sie das Gerät möglichst nicht in der Nähe von Brennstoffen.
- Ersetzen Sie die Batterien der Fernbedienung mit Batterien des gleichen Typs, wenn diese schwach oder leer sind. Entsorgen Sie die alten Batterien auf sichere Weise. Führen Sie diese, wenn möglich, der Wiederverwertung zu. Wenn Sie die Fernbedienung für längere Zeit nicht verwenden, entfernen Sie die Batterien, um Korrosion zu verhindern.
- Setzen Sie die Fernbedienung nicht extremer Feuchtigkeit aus und lassen Sie sie nicht fallen.
- Verwenden Sie die Fernbedienung nicht bei intensiver Sonnenbestrahlung.
- Lassen Sie das Gerät NIEMALS fallen und setzen Sie es keinen Stößen oder Erschütterungen aus.
- Decken Sie das Gerät nicht ab, um eine Überhitzung zu vermeiden.
- Der CMED3PRO unterstützt nur das FAT- / FAT32-Dateisystem (NTFS wird nicht unterstützt).

Hinweis: Wenn Sie die Festplatte mit NTFS formatieren, kann sie nur als Wechselfestplatte für Ihren Computer verwendet werden. Formatieren Sie die Festplatte wieder mit FAT32, um die Funktionen des Media Players zu aktivieren.

- Die Daten auf der internen Festplatte und / oder den angeschlossenen Geräten können fragmentiert werden. Dies hat eine Auswirkung auf die Wiedergabe von Filmen. Wir empfehlen Ihnen, die Festplatte und/oder das/die angeschlossenen Gerät/-e auf Ihrem Computer hin und wieder zu defragmentieren.

DEUTSCH

2. Funktionen des Media Players

2.1 Bedienungselemente des CMED3PRO

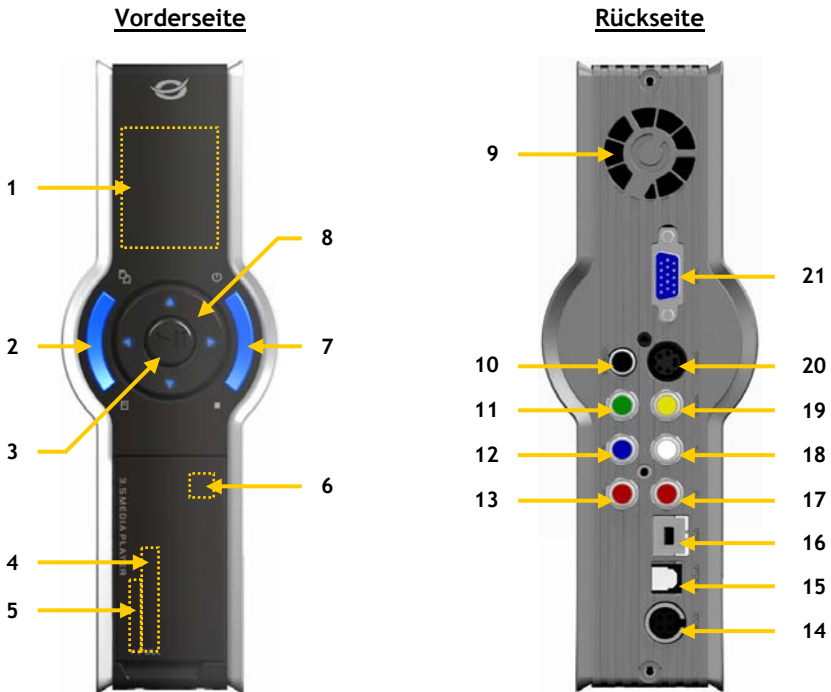

Legende:

- | | |
|---------------------------------------|--------------------------------------|
| 1. Status-Display (siehe Kapitel 2.2) | 12. Component (Pb)-Ausgang |
| 2. (Haupt-)Menü-Taste * | 13. Component (Pr)-Ausgang |
| 3. Play-/Pause-Taste | 14. Netzteilbuchse |
| 4. CF-Kartensteckplatz | 15. Digital/optischer Ausgang |
| 5. MMC-/MS-/SD-Kartensteckplatz | 16. USB-Buchse (für Anschluss an PC) |
| 6. Fernbedienungsempfänger | 17. Audio (R)-Ausgang |
| 7. Power- (3sec) / Stop-Taste * | 18. Audio (L)-Ausgang |
| 8. Navigationstasten | 19. Composite Video-Ausgang |
| 9. Gebläse | 20. S-Video-Ausgang |
| 10. Digitaler Koaxialausgang | 21. VGA-Ausgang |
| 11. Component (Y)-Ausgang | |

* Die (Haupt-)Menü-Taste und die Power-/Stop-Taste leuchten blau, wenn der CMED3PRO eingeschaltet ist.

Hinweis: Die Funktionen der Steuerungstasten sind die selben wie die der Fernbedienung. Genaue Informationen zu jeder Taste der Fernbedienung finden Sie in Kapitel 4.

DEUTSCH

2.2 Erläuterungen zum Display



Legende:

1. Zeigt aktiven TV-Typ an: PAL oder NTSC
 2. Zeigt aktive USB-Verbindung an
 3. Zeigt aktiven Video-Ausgang an: AV, Component, VGA oder S-VIDEO
 4. Zeigt aktiven Media Player-Modus an: PHOTO, MUSIC, VIDEO oder FILE
 5. Zeigt Spielzeit oder Player-Status an.
 6. Play-Anzeige: Die Play-Anzeige ist während der Wiedergabe von Media-Dateien animiert.
-

3. Erläuterungen zur Fernbedienung

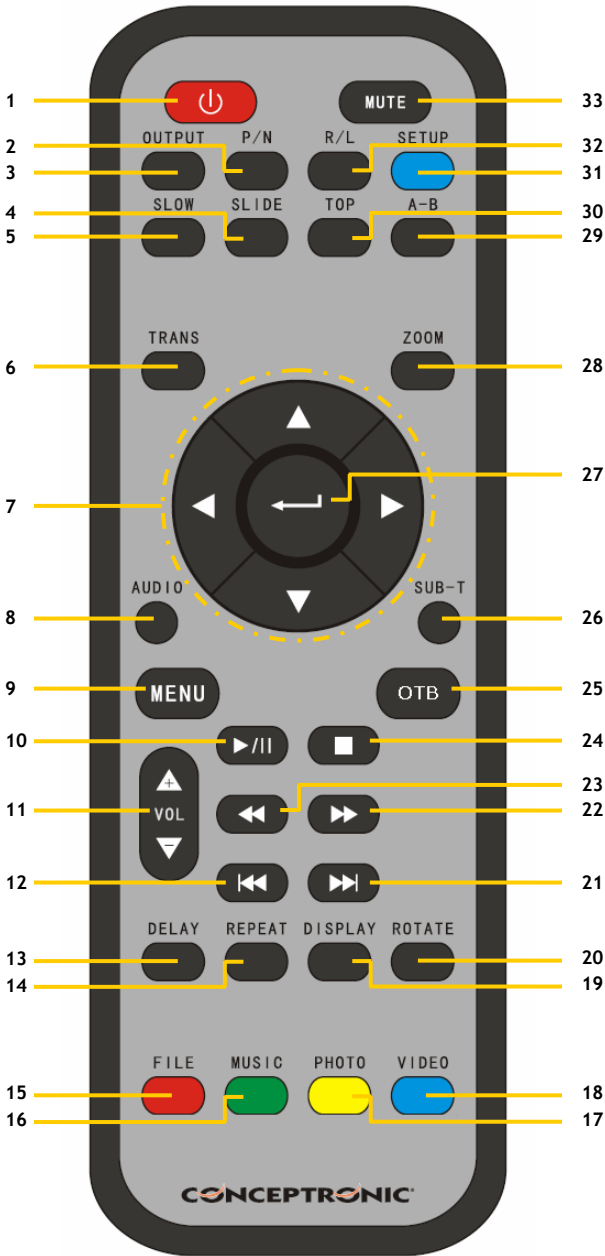

DEUTSCH

Nr.	Beschreibung
1	POWER Standby-Modus aktivieren/deaktivieren. (EIN/AUS)
2	P/N Auswahl des Videosystems. (PAL / NTSC)
3	OUTPUT Auswahl des Video-Ausgabesignals.
4	SLIDE Aufrufen des Modus Musik-Diashow oder Step-Play [schrittweises Abspielen].
5	SLOW Langsame Wiedergabe.
6	TRANS Auswahl eines Übergangsmodus oder eines Musik-Equalizers.
7	NAVIGATIONSTASTEN Cursor bewegen.
8	AUDIO Auswahl / ändern des Audiostroms (DVD-Wiedergabe).
9	MENU Anzeige der GERÄTELISTE oder DATEIBIBLIOTHEK (wenn nur ein Gerät angeschlossen ist). Zurück zum DVD-Menü (DVD-Wiedergabe).
10	PLAY/PAUSE/DVD-PLAY Startet die Wiedergabe einer Datei oder eines DVD-Ordnern, hält eine Wiedergabe an.
11	VOL + / - Lautstärke erhöhen / reduzieren.
12	PREV Auf vorherige Datei / Kapitel wechseln oder zurückblättern.
13	DELAY Auswahl Intervallzeit für Diashow (inklusive Musik-Diashow).
14	REPEAT Auswahl eines Wiederholmodus.
15	FILE Anzeige der Verzeichnisstruktur des Geräts.
16	MUSIC Taste für Direktzugriff auf Musik.
17	PHOTO Taste für Direktzugriff auf Fotos.

Nr.	Beschreibung
18	VIDEO Taste für Direktzugriff auf Videos.
19	DISPLAY Zeigt Datei-Informationen während der Wiedergabe.
20	ROTATE Fotos drehen.
21	NEXT Auf nächste Datei / Kapitel wechseln oder weiterblättern.
22	FF Schnellvorlauf.
23	FR Schnellrücklauf.
24	STOP Wiedergabe stoppen.
25	OTB One Touch Button Copy. Kopiert den Inhalt einer Speicherkarte auf die Festplatte.
26	SUB-T Auswahl / ändern der Filmuntertitel (MPEG4 und DVD-Wiedergabe).
27	ENTER Auswahl bestätigen / Startet die Wiedergabe einer Datei.
28	ZOOM Vergrößern / verkleinern (Fotos und DVD-Wiedergabe).
29	A - B Wiederholte Wiedergabe eines ausgewählten Abschnitts. Taste einmal drücken zur Auswahl des Anfangspunkts <A>; Taste erneut drücken zur Auswahl des Endpunkts ; der Abschnitt A-B wird wiederholt; zum Löschen Taste erneut drücken. Nur im Video-Modus, nicht im Musik-Modus verfügbar.
30	TOP Zurück zum Anfang des Verzeichnisses.
31	SETUP Funktion Einstellungen.
32	R / L Auswahl der Audioausgabe: rechts, links und Stereo.
33	MUTE Stummschaltung aktivieren/deaktivieren.

Wichtige Hinweise:

- Die Fernbedienung hat einen Betriebsbereich von maximal ca. 5 Metern.
- Richten Sie die Fernbedienung auf den Empfänger auf der Vorderseite des Gerätes.
- Der Empfangswinkel beträgt ± 30 Grad im Bereich von 5 Metern.
- Ersetzen Sie die Batterien, wenn diese schwach oder leer sind.

DEUTSCH

4. Anschluss des Media Players

4.1 Anschluss an den Computer

- A. Schalten Sie Ihren Computer ein.
- B. Schließen Sie den CMED3PRO an die Stromversorgung an.
- C. Schließen Sie das USB-Kabel an den CMED3PRO und Ihren Computer an.

Der Computer entdeckt und konfiguriert das Gerät automatisch. Er ordnet ihm als Massenspeichergerät einen neuen Laufwerkbuchstaben zu. (Das Laufwerk ist mit Dateisystem FAT32 vorformatiert.)

Sie können jetzt Filme, Musik, Fotos usw. auf den CMED3PRO laden.

Trennen des CMED3PRO von Ihrem Computer

- A. Klicken Sie auf das Symbol „Sicher entfernen“ in der Kontrollleiste.
- B. Wählen Sie „USB-Massenspeichergerät beenden“, wenn Sie dazu aufgefordert werden.
- C. Warten Sie, bis die Meldung „Hardware sicher entfernen“ erscheint.
- D. Stecken Sie das USB-Kabel aus.



4.2 Anschluss an den Fernseher

Der Conceptronic CMED3PRO kann mit einem Fernseher oder mit einem Bildschirm verwendet werden.

Sie können den Anschluss an den Fernseher oder Bildschirm mit folgenden Kabeln vornehmen:

- Composite
- Component
- S-Video
- VGA

Sehen Sie bitte im Handbuch Ihres Fernsehers/Bildschirms nach, welches der korrekte Eingangskanal für die Videoausgabe des CMED3PRO ist.

Ändern Sie mithilfe der **OUTPUT**-Taste auf Ihrer Fernbedienung das VIDEO-Ausgabesignal des CMED3PRO.

Für die Tonausgabe des Conceptronic CMED3PRO können Sie folgende Anschlüsse verwenden:

- Analoge RCA-Stecker (links/rechts)
- Digital-koaxial
- Digital-optisch

Um das beste Klangergebnis zu erzielen, schließen Sie den Conceptronic CMED3PRO über einen der digitalen Audioausgänge an Ihr Surround-Sound-System an.

- A. Schließen Sie das Netzteil an die Stromversorgung und das andere Ende des Kabels am Media Player an.
- B. Schließen Sie eines der mitgelieferten Video-Kabel (Composite, Scart, S-VIDEO) an den Media Player und an Ihren Fernseher / Bildschirm an.

DEUTSCH

- C. Schalten Sie den Media Player über die Power-Taste auf der Vorderseite des Geräts oder über die Power-Taste auf der Fernbedienung ein. Die Power-Taste und die Menü-Taste auf der Vorderseite des Media Players leuchten blau, wenn das Gerät eingeschaltet wird.

Hinweis: Vergewissern Sie sich, dass sich während dem Starten in den Kartensteckplätzen des Media Players keine Speicherkarten befinden. Dies kann zu einer fehlerhaften Initialisierung führen, was bewirkt, dass der Media Player nicht betrieben werden kann. Wenn dies passiert, schalten Sie den Media Player aus, entfernen Sie die Speicherkarte(n) und schalten Sie den Media Player wieder ein.

Nach der Initialisierung ist das Gerät betriebsbereit.

Hinweise

- Normalerweise ist es nicht erforderlich, das Videosystem zu ändern (PAL/NTSC). Wenn jedoch Ihr Fernseher nur NTSC oder PAL unterstützt, sollten Sie über die Taste P/N in Ihrem TV-System entsprechendes Farbsystem wählen.
- Bewegen Sie den Cursor mithilfe der Tasten $\blacktriangleleft/\blacktriangleright/\blacktriangleup/\blacktriangledown$ und verwenden Sie die Taste \leftarrow /ENTER, um die Auswahl zu bestätigen (Media-Bibliothek/Dateiordner werden aufgerufen oder die Wiedergabe von Dateien beginnt).
- Drücken Sie die Taste \blacksquare / STOP, um die Wiedergabe anzuhalten und zur FILE LIBRARY [DATEIBIBLIOTHEK] zurückzukehren.
- Drücken Sie die Taste MENU, um die DEVICE LIST [GERÄTELISTE] oder das SELECTION MENU [AUSWAHLMENÜ] anzuzeigen.
- Drücken Sie die Taste ⏻ / POWER, um den Standby-Modus zu aktivieren/deaktivieren.
- Wir empfehlen Ihnen, das Gerät von der Stromversorgung zu trennen, wenn es für längere Zeit nicht benutzt wird.

Auswahlmenü:

Wenn keine Speicherkarten am CMED3PRO angeschlossen sind (nur die interne Festplatte ist vorhanden) erscheint das AUSWAHLMENÜ auf dem Fernsehbildschirm, wenn der Media Player eingeschaltet wird.

Wenn Speicherkarten angeschlossen sind, erscheint die GERÄTELISTE statt dem AUSWAHLMENÜ auf dem Bildschirm. Bewegen Sie den Cursor über die Tasten $\blacktriangleleft/\blacktriangleright$ und drücken Sie die Taste \leftarrow /ENTER, um das AUSWAHLMENÜ aufzurufen.

Hinweis: Möglicherweise dauert es eine Weile, bis Sie das Menü durchsuchen können. Vor der Anzeige des Menüs wird die Indizierung des/der angeschlossenen Geräts/-e durchgeführt. Auf dem Bildschirm erscheint: AM INITIALISIEREN... Das bedeutet, dass alle betreffenden Dateien indiziert und in Ihrem Menü angezeigt werden.



PARTITIONSLISTE



AUSWAHLMENÜ

DEUTSCH

Gerät ändern:

Wenn mehrere Speicherkarten an den CMED3PRO angeschlossen sind, können Sie durch Drücken der Taste MENU die GERÄTELISTE aufrufen und durch Drücken der Tasten ▲/▼ und ⏪ / ENTER ein Gerät auswählen.

5. Wiedergabe von Filmen, Musik und Fotos

Im AUSWAHLMENÜ des Conceptronic CMED3PRO stehen 4 Optionen zur Verfügung:

- **Foto** Wiedergabe von Fotos auf dem CMED3PRO
- **Musik** Wiedergabe von Musik auf dem CMED3PRO
- **Video** Wiedergabe von Filmen auf dem CMED3PRO
- **Datei** Durchsuchen und Wiedergabe aller Dateien des CMED3PRO

5.1 Optionen für die Fotowiedergabe

Wählen Sie im „Auswahlmenü“ die Option „Foto“ oder drücken Sie die „Photo“-Taste auf der Fernbedienung. Der Media Player zeigt eine Minibildvorschau aller Fotodateien auf dem Media Player.

Wählen Sie ein Foto im Foto-Menü und drücken Sie die Taste a ⏪ / ENTER, um eine Diashow zu starten.

Fotos drehen

Über die Taste ROTATE können Sie Fotos während der Anzeige drehen.

Übergang ändern

Während der Anzeige der Fotos können Sie den Übergangsmodus zwischen Fotos über die Taste TRANS ändern. Sie können den Übergangsmodus über „Einstellungsmenü -> Diashow-Einstellungen -> Übergang einstellen.

MODUS 01: VOLLBILD

MODUS 02: VON OBEN NACH UNTEN

MODUS 03: VON UNTEN NACH OBEN

MODUS 04: VON OBEN/UNTEN ZUR MITTE

MODUS 05: VON DER MITTEN NACH OBEN/UNTEN

MODUS 06: ROLLOEFFEKT VON OBEN NACH UNTEN

MODUS 07: VON LINKS NACH RECHTS

MODUS 08: VON RECHTS NACH LINKS

MODUS 09: VON LINKS/RECHTS ZUR MITTE

MODUS 10: VON DER MITTE NACH LINKS/RECHTS

MODUS 11: VON ALLEN SEITE ZUR MITTE

MODUS 12: ROLLOEFFEKT VON LINKS NACH RECHTS

MODUS 13: SANFTE ÜBERBLENDUNG VON EINEM FOTO ZUM ANDEREN

MODUS 14: ZUFALLSWIEDERGABE

Fotozoom

Drücken Sie die Taste ZOOM, um den ZOOM-Modus zu aktivieren/deaktivieren und den Zoombereich einzustellen. Sie können über die Tasten ▲/▼/⏪ ein vergrößertes Foto verschieben.

Musik-Diashow (Anzeige von Fotos mit Hintergrundmusik)

Wählen Sie ein Foto aus und drücken Sie die Taste SLIDE.

Die Fotos werden in einer normalen Diashow mit Hintergrundmusik wiedergegeben.

Der Media Player lädt MP3-Dateien für Hintergrundmusik aus dem ersten Ordner auf der Festplatte, der MP3-Dateien enthält.

Sie können die Diashow anhalten, indem Sie einmal auf die Taste **PLAY/PAUSE** drücken (die Musik spielt weiter). Wenn Sie die Taste **PLAY/PAUSE** erneut drücken, wird die Wiedergabe der Musik angehalten. Wenn die Wiedergabe der Musik wieder aufgenommen werden soll, drücken Sie die Taste **PLAY/PAUSE**.

DEUTSCH

Hinweis: Wenn Sie möchten, dass die Hintergrundmusik aus einer bestimmten Liste wiedergegeben wird, empfehlen wir, auf der Festplatte einen entsprechenden Ordner zu erstellen, dessen Name mit einer „1“ oder mit „a“ beginnt (zum Beispiel: „1 - HGM Dateien“), die Ihre Musik enthält, damit dies der erste Ordner auf der Festplatte ist.

Hinweis: In diesem Modus können die Funktionen ROTATE [DREHEN] und ZOOM nicht verwendet werden.

Intervallzeit ändern

Über die Taste DELAY können Sie das Anzeigeintervall zwischen zwei Fotos einstellen. Die Intervallzeit kann über den Pfad „Einstellungsmenü -> Diashow-Einstellungen -> Intervallzeit“ eingestellt werden.

Fotos wiederholen

Über die Taste REPEAT können Sie Fotos wiederholt anzeigen.

Wiedergabe einzelner Ordner/Dateien

Wenn Sie im „Auswahlmenü“ die Option „Foto“ wählen oder auf der Fernbedienung die Taste „Photo“ drücken, indiziert der Media Player all Fotos auf dem Media Player.

Wenn Sie einen einzelnen Ordner mit Fotos auf dem Media Player anschauen möchten, wählen Sie im „Auswahlmenü“ die Option „Datei“ oder drücken Sie die Taste „File“ auf der Fernbedienung.

Im „Dateibrowser-Menü“ können Sie den Ordner mit den Fotos öffnen, die Sie anschauen möchten. Wählen Sie ein Foto und drücken Sie die Taste  / ENTER, um die Diashow zu starten.

5.2 Optionen für die Musikwiedergabe

Wiedergabe von Musik

Der Conceptronic CMED3PRO bietet verschiedene Modi, in denen Sie Musik wiedergeben können (WAV, MP3 und WMA wird unterstützt).

Wählen Sie im „Auswahlmenü“ die Option „Musik“ oder drücken Sie die „Music“-Taste auf der Fernbedienung. Der Media Player zeigt eine Liste aller Musikdateien auf dem Media Player an.



Wählen Sie eine Musikdatei und drücken Sie die Taste  / ENTER, um die Wiedergabe zu starten.

Für die Wiedergabe von Musikdateien:

Drücken Sie die Taste MENU und wählen Sie den Ordner, aus dem die Musikdatei wiedergegeben werden soll. Der Titel wird angezeigt und Sie können (durch Drücken der Taste TRANS auf der Fernbedienung) eine Equalizer-Einstellung wählen.

Wenn Sie einen Titel wiederholen möchten, haben Sie folgende Möglichkeiten:

- Folder repeat [Ordner wiederholen]: Alle* - Der ausgewählte Ordner wird wiederholt, bis die Taste STOP betätigt wird.
- Repeat: ONE [EINER]:* - Der ausgewählte Titel wird wiederholt, bis die Taste STOP betätigt wird.
- Shuffle [Zufallsauswahl]:* - Der ausgewählte Ordner wird im Zufallsmodus wiedergegeben.
- Folder repeat:Off [Ordner wiederholen :Aus]:* - Deaktiviert den Wiederhol-Modus.

Drücken Sie bei der Wiedergabe von Musikdateien die Tasten  / , um die Wiedergabegeschwindigkeit einzustellen, und drücken Sie die Taste **PLAY/PAUSE**, um zur normalen Geschwindigkeit zurückzukehren.

DEUTSCH

Wiedergabe einzelner Ordner/Dateien

Wenn Sie im „Auswahlmenü“ die Option „Musik“ wählen oder auf der Fernbedienung die Taste „Music“ drücken, indiziert der Media Player alle Musikdateien auf dem Media Player. Wenn Sie einen einzelnen Ordner mit Musik auf dem Media Player wiedergeben möchten, wählen Sie im „Auswahlmenü“ die Option „Datei“ oder drücken Sie die Taste „File“ auf der Fernbedienung.

Im ‚Dateibrowser-Menü‘ können Sie den Ordner mit den Musikdateien öffnen, die Sie wiedergeben möchten. Wählen Sie eine Musikdatei und drücken Sie die Taste  / ENTER, um die Wiedergabe zu starten.

5.3 Optionen für die Filmwiedergabe

Wiedergabe von Filmen

Der CMED3PRO unterstützt verschiedene Videoformate: MPEG2/1, MPEG 4 einschließlich XVID-, VOB-Format und Wiedergabe von MP3-, AC3-, AAC- und MPG1/2-Audiotiteln in der Videofunktion.

Wählen Sie im „Auswahlmenü“ die Option „Video“ oder drücken Sie die „Video“-Taste auf der Fernbedienung. Der Media Player zeigt eine Minibildvorschau aller Videodateien auf dem Media Player an.

Wählen Sie eine Videodatei und drücken Sie die Taste  / ENTER, um die Wiedergabe zu starten.

Wiederholte Wiedergabe eines ausgewählten Abschnitts

Um einen ausgewählten Abschnitt erneut wiederzugeben, drücken Sie die Taste A/B.

Klangkanäle

Drücken Sie die Taste R/L auf der Fernbedienung für Mono links, Mono rechts oder Stereoklang.



Audiospur ändern

Einige MPEG2-/VOB-Dateien enthalten zwei oder mehrere Audioströme. Drücken Sie die Taste AUDIO, um durch 1-1/8-1-8/8, 2-1/8-2-8/8, 3-1/8-3-8/8 (insgesamt 24 Audioströme) zu navigieren. Wenn bei der Wiedergabe eines Videos kein Ton zu hören ist, wählen Sie über die Taste AUDIO den korrekten Audiostrom.

Wenn Sie von einer MPEG2- auf eine VOB-Datei wechseln, kann es sein, dass das Audio verloren geht, wenn es sich auf einem anderen Strom befindet. Um dies zu verhindern, drücken Sie während der Wiedergabe die Taste SETUP [EINSTELLUNGEN], um den gegenwärtigen Audiostrom zu „sperrn“. Mit dieser Option wird der gewählte Audiostrom für alle Dateien beibehalten.

Schrittweises Abspielen von Videodateien

Bei der Wiedergabe von Videos kann über die Taste SLIDE ein schrittweises Abspielen des Videos bewirkt werden.

In diesem Modus werden die Fotos kontinuierlich angezeigt. Drücken Sie während der Wiedergabe von Videos auf die Tasten / , um den Schnellvorlauf / Schnellrücklauf zu aktivieren, und drücken Sie die Taste  ENTER / .., um zur normalen Geschwindigkeit zurückzukehren.

Wiedergabe einzelner Ordner/Dateien

Wenn Sie im „Auswahlmenü“ die Option „Video“ wählen oder auf der Fernbedienung die Taste „Video“ drücken, indiziert der Media Player alle Videodateien auf dem Media Player. Wenn Sie eine DVD auf Ihrer Festplatte wiedergeben oder die erweiterten Videooptionen des Media Players verwenden möchten, wählen Sie im ‚Auswahlmenü‘ die Option „Datei“ oder drücken Sie die Taste „File“ auf der Fernbedienung.

DEUTSCH

Im ‚Dateibrowser-Menü‘ können Sie den Ordner mit den Videodateien öffnen, die Sie wiedergeben möchten. Wählen Sie eine Videodatei aus und drücken Sie die Taste  / ENTER, um die Wiedergabe zu starten.

Erweiterte Optionen für die Wiedergabe von Videodateien (nur über das „Datei“-Menü verfügbar)

Unterstützt die Wiedergabe von MPEG4-Videos mit Text-Untertiteln

Der Conceptronic CMED3PRO unterstützt .SML-, .SRT-, .SUB- oder .SSA-Untertiteldateien.

Wenn die Untertiteldatei den selben Namen wie die ausgewählte Video-Datei hat (nur die Endung unterscheidet sich), wird diese bei der Wiedergabe der MPEG4-Datei automatisch geladen.

Wenn die Untertiteldatei einen anderen Namen hat, müssen Sie diese auswählen, auf der Fernbedienung auf die Taste **SUB-T** drücken und dann die MOVIE [FILM]-Datei auswählen, die wiedergegeben werden soll. (Die beiden Dateien werden verbunden.) Drücken Sie die Taste  / ENTER, um den Film wiederzugeben.

Hinweis: Der CMED3PRO unterstützt die meisten Video-Codex (wie XviD, AVI, MPEG2 usw.). Es ist jedoch möglich, dass Sie Dateien haben, die einen Codec erfordern, der auf dem CMED3PRO nicht vorhanden ist.

Wenn Sie versuchen, eine Datei mit einem nicht unterstützten Codec wiederzugeben, erscheint die Meldung „CODEC NOT SUPPORTED [CODEC NICHT UNTERSTÜTZT]“.

DVD-Wiedergabe

Der CMED3PRO gibt DVDs von einer Festplatte wie normale DVDs wieder. Sie können durch das DVD-Menü navigieren, Untertitel wählen, die Audiosprache ändern usw.

Ordner erstellen

Um DVDs von Ihrer Festplatte wiedergeben zu können, müssen Sie die DVD-Ordner auf dem CMED3PRO korrekt erstellen.

Erstellen Sie einen Ordner mit dem Namen der DVD (z.B. „Eigene DVD“) auf der Festplatte des CMED3PRO.

Kopieren Sie den Ordner VIDEO_TS von Ihrer DVD in den erstellten DVD-Ordner auf der Festplatte des CMED3PRO. Nachdem der Kopiervorgang abgeschlossen ist, sollte folgende Anzeige erscheinen:

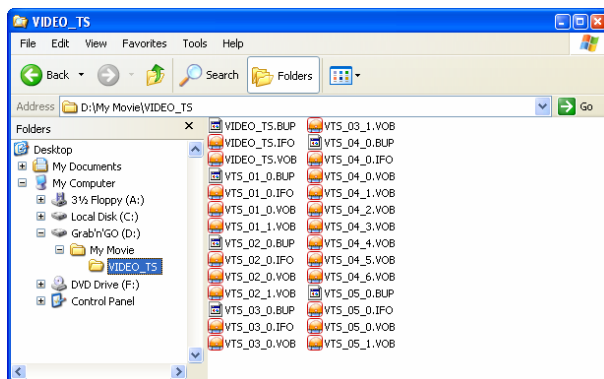

Trennen Sie den CMED3PRO von Ihrem Computer und schließen Sie ihn am Fernseher an. Schalten Sie den CMED3PRO ein.

DEUTSCH







Wiedergabe der DVD

Wählen Sie im „Auswahlmenü“ die Option „Datei“ oder drücken Sie die „File“-Taste auf der Fernbedienung. Daraufhin öffnet der Media Player das ‚Dateibrowser-Menü‘.

Wählen Sie über die Navigationstasten auf der Fernbedienung den Ordner Ihrer DVD im Menü aus (in diesem Fall: Eigene DVD).

Drücken Sie die Taste **PLAY/PAUSE** auf der Fernbedienung, um die Wiedergabe der DVD zu starten.







Hinweis: Verwenden Sie nicht die  /ENTER-Taste im CMED3PRO-Menü. Damit werden lediglich die Dateien/Unterordner angezeigt und die DVD-Wiedergabe wird nicht gestartet.

Verwenden Sie die Navigationstasten /// und die  /ENTER-Taste für die Navigation im DVD-Menü. Zum Beenden der DVD-Wiedergabe verwenden Sie die  / **STOP**-Taste.

5.4 Alle Dateien durchsuchen und wiedergeben

Wählen Sie im „Auswahlmenü“ die Option „Datei“ oder drücken Sie die „File“-Taste auf der Fernbedienung. Daraufhin öffnet der Media Player das ‚Dateibrowser-Menü‘.

Im ‚Dateibrowser-Menü‘ stehen die folgenden Optionen zur Auswahl:

- Wählen Sie über die Tasten / eine Datei oder einen Ordner. Über die Tasten  /  (VOR/ZURÜCK) können Sie vor-/zurückblättern. Sobald ein Foto oder ein Video ausgewählt wurde, erscheint eine Voranzeige davon auf der rechten Seite des Fernsehbildschirms. Wenn eine Musikdatei ausgewählt wurde, wird die Musikwiedergabe gestartet und die entsprechenden Informationen werden auf der rechten Seite des Bildschirms angezeigt.
- Sie können über die Taste TOP den Cursor zum Anfang der Dateiliste bewegen und auf einfache Weise einen anderen Ordner aufrufen.
- Über die Taste /ENTER kann auf Vollbildanzeige gewechselt werden (bei Musikwiedergabe erscheint die Anzeige MUSIC EQUALIZER). Drücken Sie die Taste  / **STOP**, um die Vollbildanzeige rückgängig zu machen.
- Über die Taste REPEAT können Sie einen Wiederholmodus wählen: Folder Repeat All [Alle im Ordner wiederholen] / Repeat One [Einen wiederholen] / Shuffle[Zufallswiedergabe] / Folder Repeat Off [Ordner wiederholen Aus].
- Wenn keine Wiedergabe läuft (STOP-Taste betätigen), drücken Sie die Taste **OTB**, um den Inhalt der eingeführten Speicherkarte auf die Festplatte des CMED3PRO zu kopieren.
- Sie können Dateien von einem Speicherort zu einem anderen kopieren oder Dateien vom Media Player löschen. Wählen Sie in der Dateibrowser-Liste die Datei aus, die Sie kopieren/löschen möchten, und drücken Sie die Taste . Über das Popup-Menü können Sie die ausgewählte Datei kopieren oder löschen.

DEUTSCH

6. Einstellungsmenü

Wenn keine Wiedergabe läuft (STOP-Taste betätigen), drücken Sie die Taste SETUP [EINSTELLUNGEN], um das Setup Menu [EINSTELLUNGSMENÜ] aufzurufen.

Bewegen Sie mithilfe der Tasten \blacktriangle / \blacktriangledown / \blacktriangleleft / \blacktriangleright den Cursor und drücken Sie auf die Taste \leftarrow /ENTER, um die Auswahl zu bestätigen.

Einstellungsmenü

- Musik-Einstellungen** : Öffnet die Seite Musik Einstellungen
- Film-Einstellungen** : Öffnet die Seite Film-Einstellungen
- Diashow-Einstellungen** : Öffnet die Seite Diashow-Einstellungen
- Präferenzen einstellen** : Öffnet die Seite Präferenz-Einstellungen

Einstellungen schließen: Schließt das Einstellungs-Menü

Seite Film-Einstellungen

- Wiederholen** : Zum Einstellen des Wiederholmodus. One [Einer] / Off [Aus] / All [Alle] / Shuffle [Zufallswiedergabe]
- Hauptseite** : Kehrt zum Einstellungs-Menü zurück.

Seite Musik-Einstellungen

- Wiederholen** : Zum Einstellen des Wiederholmodus. One [Einer] / Off [Aus] / All [Alle] / Shuffle [Zufallswiedergabe]
- Auto Start** : Startet automatisch die Wiedergabe, wenn eine Musikdatei im Menü ausgewählt ist.
- Hauptseite** : Kehrt zum Einstellungs-Menü zurück.

Seite Diashow-Einstellungen

- Ordner wiederholen** : Wiederholt den Inhalt eines Ordners. One [Einer] / Off [Aus] / Shuffle [Zufallswiedergabe]
- Intervallzeit** : Zum Einstellen der Intervallzeit der Diashow.
- Übergang** : Zum Einstellen eines Übergangs für die Diashow.
- Hauptseite** : Kehrt zum Einstellungs-Menü zurück.

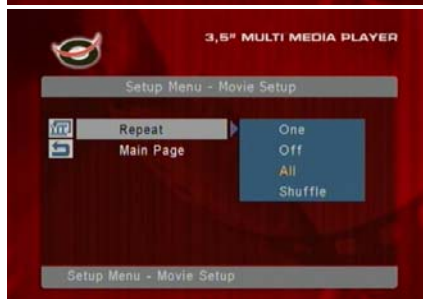

DEUTSCH

Seite Präferenz-Einstellungen

- TV-ANZEIGE : Zum Einstellen der Größe der TV-Anzeige.
- TV-Typ : Zum Einstellen des TV-Typs: PAL / NTSC.
- Videoausgabe : Zur Auswahl der korrekten Videoausgabe für den angeschlossenen Fernseher / Bildschirm.
- OSD-Sprache : Zum Einstellen der OSD-Sprache des Media Players.
- Konfiguration : Zurücksetzen der Konfiguration auf die Werkseinstellungen.
- Hauptseite : Kehrt zum Einstellungs-Menü zurück.

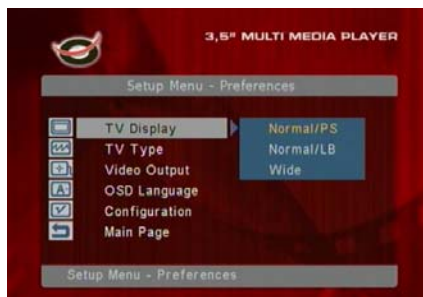

7. Tipps zur Fehlerbeseitigung

Im Folgenden finden Sie Tipps zur Fehlerbeseitigung, wenn Ihr CMED3PRO nicht ordnungsgemäß funktioniert:

Die Power-LED-Anzeige leuchtet nicht

- Der CMED3PRO ist nicht an die Stromversorgung angeschlossen. Schließen Sie den CMED3PRO an die Stromversorgung an.

Es erscheint keine Anzeige auf dem Display.

- Der CMED3PRO befindet sich im Standby-Modus. Drücken Sie Taste xx auf der Fernbedienung, um den Standby-Modus zu deaktivieren.
- Auf dem Fernseher wurde die falsche Eingangsquelle ausgewählt. Ändern Sie die Eingangsquelle.
- Das falsche Videosystem wurde ausgewählt. Drücken Sie die Taste VGA auf Ihrer Fernbedienung, um das Videosystem zu ändern.
- Das Videokabel wurde nicht korrekt angeschlossen. Vergewissern Sie sich, dass das Videokabel korrekt angeschlossen ist.

Kein Ton

- Das Audiokabel wurde nicht korrekt angeschlossen. Vergewissern Sie sich, dass das Kabel korrekt an Ihrem Fernseher oder Verstärker angeschlossen ist.
- Der CMED3PRO ist an einen Verstärker angeschlossen, der Verstärker ist jedoch ausgeschaltet. Schalten Sie den Verstärker ein.
- Der Audiostrom der MPEG2- oder VOB-Datei ist ungültig. Drücken Sie die Taste AUDIO auf der Fernbedienung, um den korrekten Audiostrom einzustellen.
- Die Funktion Stummschaltung ist aktiviert. Drücken Sie die Taste MUTE auf der Fernbedienung, um die Stummschaltung zu deaktivieren.
- Der CMED3PRO wird im FF [Schnellvorlauf]-/FR [Schnellrücklauf]-Modus betrieben. Drücken Sie die Taste **PLAY/PAUSE** auf der Fernbedienung, um zur normalen Wiedergabegeschwindigkeit zurückzukehren.

Die Anzeige ist gestört

- Der CMED3PRO wird im FF [Schnellvorlauf]-/FR [Schnellrücklauf]-Modus betrieben. Drücken Sie die Taste **PLAY/PAUSE** auf der Fernbedienung, um zur normalen Wiedergabegeschwindigkeit zurückzukehren.
- Ein PAL-Film wird im NTSC-Modus wiedergegeben oder umgekehrt. Drücken Sie die Taste „P/N“ auf der Fernbedienung, um die Display-Einstellungen zu ändern.

Wenn die Taste SLIDE gedrückt wird, blockiert das System

- Im aktuellen Ordner befinden sich zu viele Foto- oder Musikdateien. Deshalb dauert es lange, bis die Musik-Diashow gestartet wird. Warten Sie bitte, bis die Wiedergabe beginnt.

Die Fernbedienung funktioniert nicht

- Richten Sie die Fernbedienung direkt oder in einem Winkel von ± 30 Grad auf den Empfänger des CMED3PRO.
- Verwenden Sie die Fernbedienung in einem Bereich von 5 Metern.
- Ersetzen Sie ggf. die Batterie der Fernbedienung.

Die Untertitel des wiedergegebenen Films werden nicht angezeigt

- Es wird eine AVI-Datei wiedergegeben, die Untertitel-Datei hat jedoch einen anderen Dateinamen. Für die Anzeige der Untertitel siehe Kapitel 5.3.

Beim Versuch, ein Video abzuspielen, erscheint die Meldung "CODEC NOT SUPPORTED [CODEC NICHT UNTERSTÜTZT]"

- Die Filmdatei wurde mit einem Codec erzeugt, den der CMED3PRO nicht unterstützt. Eine Liste der vom CMED3PRO unterstützten Codecs finden Sie auf unserer Webseite unter www.conceptronic.net.

DEUTSCH

Der CMED3PRO zeigt nicht alle(n) Festplatten-Partitionen / Inhalt an.

- Die Partition auf der Festplatte ist keine Primärpartition. Partitionieren Sie die Festplatte erneut und stellen Sie sicher, dass alle Partitionen primär sind.
- Die Partition ist nicht FAT32-formatiert. Formatieren Sie die Partition erneut mit dem FAT32-Dateisystem.
 - Die ausgewählte Partition enthält keine Mediadateien.

Welche Speicherkarten unterstützt der CMED3PRO?

- Der CMED3PRO unterstützt alle gängigen Speicherkarten wie:
- Memorystick (MS), Secure Digital (SD), Multimedia Card (MMC), Compact Flash (CF), Microdrive (MD).
- Eine Liste der vom CMED3PRO unterstützten Speicherkarten finden Sie auf unserer Webseite unter www.conceptronic.net.

Die DVD-Wiedergabe startet erst, nachdem die blaue ► Taste gedrückt wurde.

- Vergewissern Sie sich, dass Sie die richtige Ordnerstruktur verwenden. Die Ordnerstruktur ist in Kapitel 5.3 beschrieben.
- Die DVD-Dateien sind unvollständig, unbrauchbar oder beschädigt. In diesem Fall startet der CMED3PRO die DVD-Wiedergabe nicht.

Während den Intro-Movies der DVD ist der Bildschirm leer.

- Das aktuelle Kapitel endet mit einem leeren Bildschirm oder ist zu kurz zum Wiedergeben. Drücken Sie auf ►► / NEXT, um zum nächsten Kapitel zu wechseln.

My TV zeigt ein Schwarz/Weiß- statt ein Farbbild.

- Ihr Fernseher unterstützt das „Multi“ TV System des CMED3PRO nicht. Ändern Sie das TV-System im Setup-Menü auf PAL. (vgl. Kapitel 6).
Nachdem Sie das TV-System geändert haben, schalten Sie.

CMED3PRO de Conceptronic
Guide de l'Utilisateur

**Félicitations pour l'achat de votre
CMED3PRO de Conceptronic.**

Ce Guide de l'Utilisateur vous donnera une explication détaillée du mode d'emploi du Lecteur Multimédia - avec Écran 3,5" et Lecteur de Cartes de Conceptronic.

En cas de problèmes, nous vous conseillons vivement de vous reporter à notre site Internet d'assistance en ligne (connectez-vous sur www.conceptronic.net et cliquez sur 'Support' (Assistance). Vous y trouverez une Base de Données avec toutes les Questions les Plus Fréquemment Posées).

Pour toute autre question relative au produit dont vous ne pourrez trouver la réponse sur notre site, n'hésitez pas à nous contacter par e-mail à : support@conceptronic.net.

Pour toute information complémentaire sur la gamme de produits Conceptronic, veuillez consulter le site Internet de Conceptronic: www.conceptronic.net.

1. Introduction

Avant d'allumer l'appareil, veuillez procéder à une lecture exhaustive de ce manuel et ensuite le conserver précieusement pour toute prochaine consultation.

1.1 Contenu du Coffret

Avant de brancher l'appareil à votre TV ou ordinateur/moniteur, vérifiez bien que le coffret contienne les éléments suivants:

- 1 Lecteur Multimédia - avec Écran 3,5" et Lecteur de Cartes de Conceptronic
- 1 Commande à distance piles
- 1 Adaptateur d'Alimentation (12V DC, 2.0A, 5V DC, 2.0A)
- 1 Câble Audio/Vidéo (Composite, Connecteurs Jacks - RCA Jaunes/Rouges/Blancs)
- 1 Câble Audio/Vidéo (Composite) pour Adaptateur SCART
- 1 Câble Vidéo Composant (Connecteurs Jacks / RCA Rouges/Bleus/Verts)
- 1 Câble USB
- 1 Guide de l'Utilisateur en plusieurs langues
- 1 Socle pour le CMED3PRO

1.2 Caractéristiques techniques

- Commutation Automatique (*Auto switch*) entre le PC et le Mode Lecteur:
 - Connecté au PC, l'appareil fait office de clé USB (Stockage de fichiers).
 - Non-connecté au PC, l'appareil fonctionne comme un simple Lecteur Multimédia.

En mode PC:

- Supporte le *Plug-n-Play*.
- Compatible avec Clé USB 2.0/1.1 *High Speed*, taux maximal de transfert de données de 480Mb/s.

FRANÇAIS

En mode Lecteur:

- Support pour HDD interne et cartes mémoire.
- Assistance en plusieurs langues:
Anglais, Néerlandais, Espagnol, Français, Italien, Allemand, Portugais
(Hongrois et Turc avec mise à jour du Microprogramme/Micrologiciel/*Firmware*)
- Fonctionne avec des partitions HDD multiples (jusqu'à 4 Partitions Primaires).
- Aperçu des fichiers vidéo.
- Supporte le sous-titrage (.SMI/.SRT/.SSA) au format MPEG4 (AVI), résolution 2/3 D1.
- Supporte AVI (MPEG4), MPG (MPEG1, MPEG2), DAT (VCD), VOB (DVD), WAV, WMA, MP3, AC3, JPG (Fonctionne avec plusieurs Codecs).
- Sorties: Vidéo Composite/Vidéo Composante/RCA audio/Audio Optique/Audio Digitale/VGA/S-Vidéo.
- Compatible avec les systèmes PAL/NTSC.
- Plusieurs modes de lecture répétée.
- Plusieurs modes de visualisation des photos
 - Diaporama (*Slide show*) (défilement du diaporama) avec fond musical.
 - 14 modes de transition; intervalle d'affichage réglable.
 - Zoom, rotation, fonctions de déplacement.
- Possibilité de tri des fichiers par nom/taille/heure/type.

1.3 Avertissements

- Ne pas essayer de démonter l'adaptateur d'alimentation inclus, afin d'éviter tout risque d'électrocution. Si l'adaptateur a besoin d'être réparé, veuillez contacter votre revendeur ou le service d'assistance de Conceptronic.
- Tenir l'appareil à l'abri d'une humidité extrême.
- Ne pas plonger ou exposer l'appareil aux liquides.
- Débrancher l'adaptateur d'alimentation si vous envisagez de ne pas l'utiliser pendant un certain temps.
- Éviter d'utiliser l'appareil à proximité de combustibles.
- Remplacer les piles de la commande à distance par des piles similaires lorsqu'elles commencent à être faibles ou à plat. Soyez prudent en jetant les piles usagées. Recyclez-les dans les endroits prévus à cet effet. Pour éviter toute attrition, retirez les piles si la commande à distance venait à ne pas être utilisée pendant un certain temps.
- Tenir la commande à distance à l'abri d'une humidité extrême; ne pas la laisser tomber.
- Ne pas activer la commande à distance sous une lumière de soleil trop intense.
- NE JAMAIS laisser tomber, heurter ou secouer l'appareil.
- Pour éviter toute surchauffe, ne pas recouvrir l'appareil.
- Le CMED3PRO fonctionne uniquement avec les systèmes fichiers FAT / FAT32 (le système NTFS n'est pas supporté).

Remarque: Lors du formatage de votre Disque Dur en NTFS, ce premier fonctionnera uniquement comme un Disque Dur amovible pour votre ordinateur. Reformatez votre Disque Dur en FAT32 pour activer la fonctionnalité de Lecteur Multimédia.

- Les données du Disque Dur interne et/ou du (des) appareil(s) connectés peuvent être fragmentés. Cela nuit à la lecture des films. Il est fortement recommandé de défragmenter votre Disque Dur et/ou l'(les) appareil(s) connecté(s) une fois de temps en temps.

FRANÇAIS

2. Fonctionnalités du Lecteur Multimédia

2.1 Identifier les différent éléments du CMED3PRO

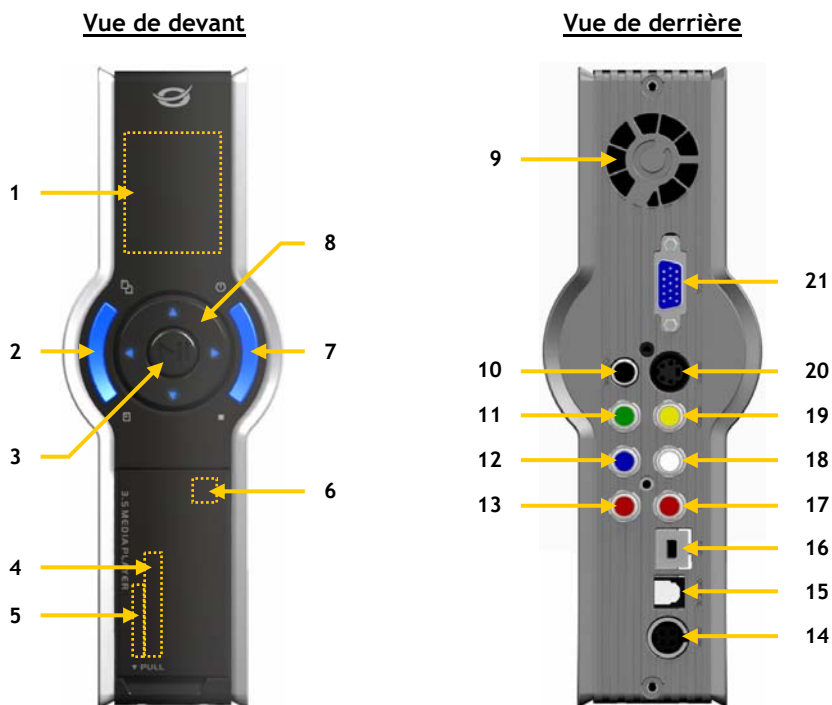

Description des chiffres:

- | | |
|--|-----------------------------|
| 1. Affichage du Statut (Voir Chapitre 2.2) | 12. Sortie Composante (Pb) |
| 2. Bouton * du Menu (Principal) | 13. Sortie Composante (Pr) |
| 3. Bouton Lecture / Pause | 14. Entrée DC |
| 4. Slot/Logement de Carte CF | 15. Sortie Optique Digitale |
| 5. Slot/Logement de Carte MMC/MS/SD | 16. Fiche USB (Pour PC) |
| 6. Récepteur de la Commande à Distance | 17. Sortie Audio (D) |
| 7. Bouton * Marche (3sec) / Arrêt | 18. Sortie Audio (G) |
| 8. Boutons de Navigation | 19. Sortie Vidéo Composite |
| 9. Ventilateur | 20. Sortie S-Vidéo |
| 10. Sortie Coaxiale Digitale | 21. Sortie VGA |
| 11. Sortie Composante (Y) | |

* Le Bouton du Menu (Principal) et le Bouton Marche/Arrêt scintilleront en bleu, une fois le CMED3PRO allumé.

Remarque: Les fonctions des boutons de contrôle sont similaires à celles de la Commande à Distance. Vous trouverez de plus amples informations sur chacun des boutons de la commande à distance au chapitre 4.

FRANÇAIS

2.2 Description de l’Affichage



Description des chiffres:

1. Affiche le Type de Système TV actif: PAL ou NTSC
 2. Affiche la connexion USB active
 3. Affiche la Sortie Vidéo active: AV, Composante, VGA ou S-VIDÉO
 4. Affiche le Mode de Lecteur Multimédia actif: PHOTO, MUSIQUE, VIDÉO ou FICHER
 5. Affiche le temps de lecture ou le statut du Lecteur.
 6. Indicateur de Lecture: L'Indicateur de Lecture s'anime lors de la lecture des fichiers média.
-

3. Explication de la Commande à Distance

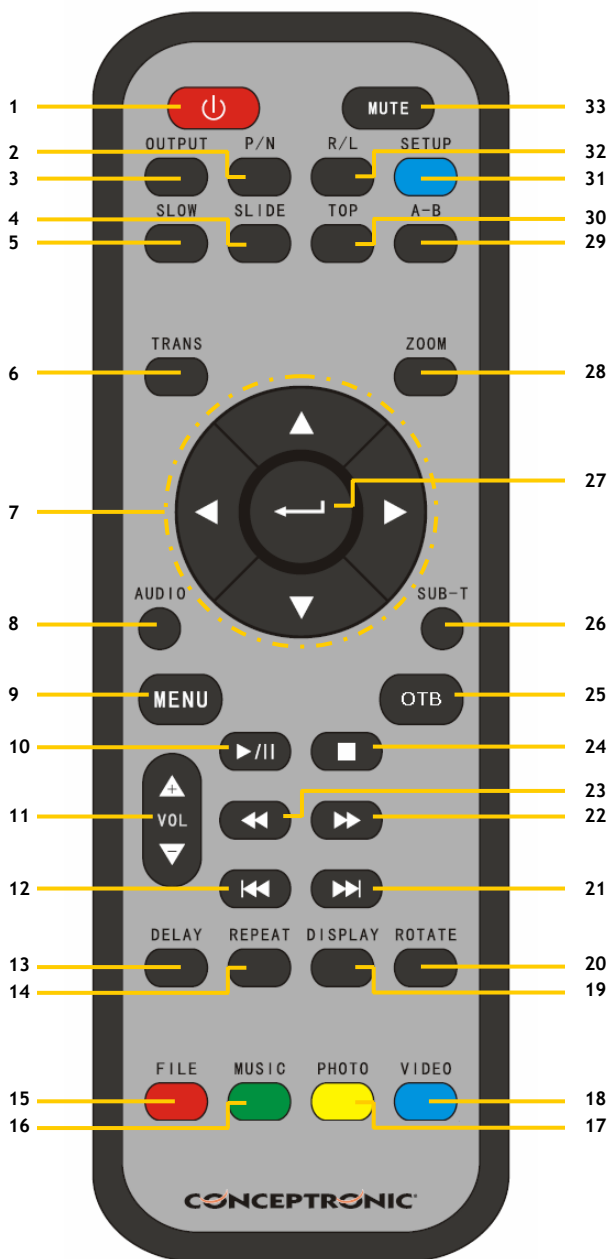

FRANÇAIS

Nr.	Description
1	POWER (ALIMENTATION/MARCHE) Entrer ou quitter le mode de Mise en Veille. (MARCHE/ARRÊT)
2	P / N Sélectionner le système vidéo. (PAL / NTSC)
3	OUTPUT (SORTIE) Sélectionner le Signal de Sortie Vidéo.
4	SLIDE (FAIRE DÉFILER) Accéder au Mode de Défilement des Clips Musicaux ou <i>step-play</i> .
5	SLOW (RALENTI) Lecture au ralenti.
6	TRANS Sélectionner un mode de transition ou un type d'égaliseur musical.
7	BOUTONS DIRECTIONNELS Déplacer le curseur.
8	AUDIO Sélectionner / Changer le flux audio (Lecture de DVD).
9	MENU Afficher la LISTE DES APPAREILS ou la BIBLIOTHÈQUE DE FICHIERS (dans le cas d'1 seul appareil connecté). Revenir au Menu DVD (Lecture DVD).
10	PLAY/PAUSE/DVD-PLAY (LECTURE/PAUSE/LECTURE DVD) Lancer la Lecture d'un fichier ou d'un Dossier DVD, mettre en pause la lecture.
11	VOL + / - Hausser / Baisser le volume sonore.
12	PREV (PRÉCÉDENT) Passer au fichier / chapitre précédent ou au haut de la page.
13	DELAY (TEMPORISER) Sélectionner le temps intervalle pour le diaporama (avec un fond musical).
14	REPEAT (RÉPÉTER) Sélectionner un mode de lecture répétée.
15	FILE (FICHIER) Afficher l'Arborescence de l'appareil.
16	MUSIC (MUSIQUE) Bouton d'Accès Direct (ou de Raccourci) à la musique.
17	PHOTO Bouton d'Accès Direct (ou de Raccourci) aux photos.

Nr.	Description
18	VIDÉO Bouton d'Accès Direct (de Raccourci) aux vidéos.
19	DISPLAY (AFFICHAGE) Afficher les données du fichier lors de la lecture.
20	ROTATE (ORIENTER) Orienter les photos.
21	NEXT (PROCHAIN) Passer au prochain fichier / chapitre ou au bas de la page.
22	FF Avance Rapide.
23	FR Retour Rapide.
24	STOP (ARRÊT) Arrêt du mode lecture.
25	OTB (BOUTON "ONE TOUCH") Copier via le Bouton "One Touch" (Copiage Instantané). Copier le contenu d'une Carte Mémoire sur un HDD.
26	SUB-T (SOUS-TITRES) Sélectionner / Changer le Sous-titrage des films (Lecture en formats DVD & MPEG4).
27	ENTER (ENTRÉE) Confirmer votre choix / Lancer la Lecture d'un fichier.
28	ZOOM Zoom avant / arrière (Visualisation des Photos & Lecture des DVD).
29	A - B Lire un intervalle sélectionné à plusieurs reprises. Appuyer sur le bouton une fois pour sélectionner le Point de départ <A>; Appuyer à nouveau sur le bouton pour sélectionner le Point d'arrivée ; l'intervalle A-B sera reproduit; Appuyer à nouveau sur le bouton pour annuler cette requête. Uniquement valable pour le mode vidéo et non pour le mode musique.
30	TOP (HAUT) Revenir au début du répertoire.
31	SETUP (INSTALLATION) Fonction de configuration.
32	R / L (DROIT / GAUCHE) Sélectionner la sortie audio: droite, gauche et stéréo.
33	MUTE (MODE SILENCE) Passer en et annuler le mode silence.

FRANÇAIS

Remarques importantes:

- La portée efficace maximale de la commande à distance est d'environ 5 mètres.
- Pointer la commande à distance vers le récepteur situé sur la façade de l'appareil.
- L'angle de réception se situe à environ ± 30 degrés dans un rayon de 5 mètres.
- Changer les piles lorsqu'elles commencent à être faibles ou à plat.

4. Comment connecter le Lecteur Multimédia?

4.1 Connexion à votre Ordinateur

- Démarrez votre ordinateur.
- Branchez l'alimentation électrique au CMED3PRO et à la prise électrique.
- Branchez le Câble USB au CMED3PRO et à votre ordinateur.

L'ordinateur détectera et configurera automatiquement l'appareil, lui assignera une (de) nouvelle(s) lettre(s) de lecteur et l'utilisera comme une clé USB. (Votre lecteur est pré-formaté en système de fichier FAT32).

Vous pouvez désormais ajouter des films, musiques, photos, etc. au CMED3PRO.

Débrancher le CMED3PRO de votre ordinateur

- Cliquez une fois sur l'icône "Safe Removal" (Retrait en toute Sécurité) du *system tray* (plateau système).
- Sélectionnez "Stop USB Mass Storage Device" (Arrêter l'Appareil de Stockage de Masse USB) selon les indications données.
- Attendez le message "Safe to remove Hardware" (Retirer le Hardware en toute Sécurité).
- Débranchez le câble USB.

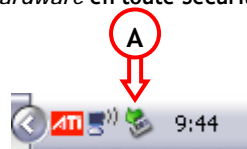

4.2 Connexion à votre Télévision

Le CMED3PRO de Conceptronic peut être utilisé avec une télévision ou un moniteur. Vous pouvez vous brancher à la TV ou au moniteur à l'aide des connexions suivantes:

- Composite
- Composante
- S-Vidéo
- VGA

Veuillez consulter le manuel d'utilisation de votre TV/Moniteur pour connaître la chaîne "auxiliaire" à sélectionner et ainsi permettre l'affichage de la sortie vidéo du CMED3PRO. Utilisez le bouton **OUTPUT (SORTIE)** de votre commande à distance pour modifier le signal de sortie VIDÉO du CMED3PRO.

Pour la sortie audio du CMED3PRO de Conceptronic, vous pouvez utiliser les connexions suivantes:

- Câbles Jack RCA Analogiques (Gauche/Droit)
- Câble Coaxial Digital
- Câble Optique Digital

Pour une meilleure qualité sonore, branchez le CMED3PRO de Conceptronic à votre système de son *surround* à l'aide de l'une des sorties audio digitales.

FRANÇAIS

- A. Branchez l'adaptateur d'alimentation dans une prise électrique en état de marche et branchez l'autre extrémité de l'adaptateur sur le Lecteur Multimédia.
- B. Branchez l'un des câbles vidéo fournis (Composite, Scart, S-VIDÉO) sur le Lecteur Multimédia et à votre TV / Moniteur.
- C. Allumez le Lecteur Multimédia à l'aide du Bouton d'Alimentation situé sur le devant ou du Bouton d'Alimentation de la commande à distance. Le Bouton d'Alimentation & le Bouton de Menu situés sur la façade du Lecteur Multimédia scintilleront en bleu, une fois l'appareil allumé.

Remarque: Assurez-vous qu'aucune Carte Mémoire ne soit insérée dans les logements (slots) du Lecteur Multimédia prévus à cet effet, lors du démarrage. Cela pourrait donner lieu à un démarrage avec erreurs, pouvant rendre le Lecteur Multimédia inutilisable. Le cas échéant, éteignez le Lecteur Multimédia, retirez la (les) Carte(s) Mémoire et rallumez le Lecteur Multimédia.

Après réinitialisation, l'appareil sera prêt à l'emploi.

Remarques

- D'ordinaire, il n'est pas nécessaire de changer votre système vidéo (PAL/NTSC) mais si votre TV ne supporte que les formats NTSC ou PAL, vous serez peut-être amené à utiliser le bouton P/N pour sélectionner un système de couleur compatible avec votre système TV.
- Appuyez sur l'un des boutons ▲/▼/◀/▶ pour déplacer le curseur et utilisez le bouton ◀/▶ / ENTER (ENTRÉE) pour confirmer votre choix (entrez dans la bibliothèque média, dans le dossier des fichiers ou lancer la lecture des fichiers).
- Appuyez sur le bouton ■ / STOP (ARRÊT) pour interrompre la lecture et revenir à la BIBLIOTHÈQUE DES FICHIERS.
- Appuyez sur le bouton MENU pour afficher la DEVICE LIST (LISTE DES APPAREILS) ou le "SELECTION MENU" (MENU DE SÉLECTION).
- Appuyez sur le bouton ⏻ / POWER (ALIMENTATION/MARCHE) pour entrer/quitter le mode de mise en veille.
- Nous vous recommandons fortement de débrancher l'appareil du système d'alimentation, si vous envisagez de ne pas l'utiliser pendant un certain temps.

Menu de Sélection

Si aucune Carte Mémoire n'est insérée sur le CMED3PRO (seul le HDD interne est présent), le SELECTION MENU (MENU DE SÉLECTION) apparaîtra alors à l'écran de votre TV, une fois le Lecteur Multimédia allumé.

Si aucune Carte Mémoire n'est insérée, la DEVICE LIST (LISTE DES APPAREILS) s'affichera à l'écran de votre TV en lieu et place du SELECTION MENU (MENU DE SÉLECTION). Utilisez les boutons ▲/▼ pour déplacer le curseur et, en appuyant sur le bouton ◀/▶ / ENTER (ENTRÉE), vous pourrez alors accéder au SELECTION MENU (MENU DE SÉLECTION).

Remarque: Il se peut que vous soyez obligé d'attendre un certain temps avant de pouvoir parcourir le menu. Avant même que le menu ne soit affiché, l' (les) appareil(s) connecté(s) sera (seront) indexé(s). Vous verrez alors à l'écran: INITIALIZING (EN COURS D'INITIALISATION)... Cela signifie que tous les fichiers compatibles seront indexés et affichés dans votre menu.



LISTE DES PARTITIONS



MENU DE SÉLECTION

Changer l'Appareil:

Si d'autres Cartes Mémoire sont connectées au CMED3PRO, vous pouvez appuyer sur le bouton MENU pour revenir à la DEVICE LIST (LISTE DES APPAREILS) et sélectionner un appareil en appuyant sur les boutons ▲/▼ et ←/→ / ENTER (ENTRÉE).

5. Lecture de Films, Écoute de Musique et Visualisation de Photos

Il existe 4 options dans le SELECTION MENU (MENU DE SÉLECTION) du CMED3PRO de Conceptronic:

- **Photo** - Lire et Visualiser des Photos sur le CMED3PRO
- **Music (Musique)** - Lire et Écouter de la Musique sur le CMED3PRO
- **Vidéo** - Lire et Visionner des films sur le CMED3PRO
- **File (Fichier)** - Parcourir et Lire tous les fichiers sur le CMED3PRO

5.1 Options du mode de lecture et de visualisation des photos

Sélectionnez le bouton "Photo" du 'Selection Menu' (Menu de Sélection) ou appuyez sur le Bouton "Photo" de la Commande à Distance. Le Lecteur Multimédia affichera des vignettes de tous les fichiers photo du Lecteur Multimédia.

Sélectionnez une photo dans le Menu Photo et appuyez sur le Bouton ←/→ / ENTER (ENTRÉE) pour un Diaporama.

Orienter les Photos

Lors de la visualisation des photos, vous pouvez utiliser le bouton ROTATE (ORIENTER) pour orienter les photos à votre guise.

Modifier la Transition

Lors de la visualisation des photos, vous pouvez utiliser le bouton TRANS pour modifier la transition entre les photos. Le mode de transition par défaut peut être rétabli via "Setup Menu -> Slideshow Setup -> Transition". (Menu de Configuration -> Régler le Diaporama -> Transition).

- | | |
|---|--|
| MODE 01: PLEIN ÉCRAN | MODE 08: DE DROITE À GAUCHE |
| MODE 02: DE HAUT EN BAS | MODE 09: DE GAUCHE/DROITE VERS LE CENTRE |
| MODE 03: DE BAS EN HAUT | MODE 10: DU CENTRE VERS LA GAUCHE/DROITE |
| MODE 04: DU HAUT/BAS AU CENTRE | MODE 11: <i>IMPLODE</i> (IMPLOSER) |
| MODE 05: DU CENTRE VERS LE HAUT/BAS | MODE 12: ALÉATOIRE: DE GAUCHE À DROITE |
| MODE 06: ALÉATOIRE: DU HAUT VERS LE BAS | MODE 13: <i>CROSS FADE</i> (FONDU) |
| MODE 07: DE GAUCHE À DROITE | MODE 14: ALÉATOIRE |

FRANÇAIS

Zoomer sur les Photos

Appuyez sur le bouton ZOOM pour accéder ou quitter le mode ZOOM ou modifier le pourcentage du zoom. Une fois la photo agrandie, vous pouvez utiliser les boutons ▲/▼/◀/▶ pour le déplacer.

Music-slide-show (visualiser des photos avec un fond musical)

Sélectionnez une photo et appuyez sur le bouton SLIDE (FAIRE DÉFILER) pour commencer.

Les photos défileront à vitesse normale dans un Diaporama et ce, avec un fond musical.

Le Lecteur Multimédia chargera des fichiers MP3 en fond musical, depuis le premier dossier de votre Disque Dur contenant des fichiers MP3.

Vous pouvez interrompre la visualisation des photos en appuyant une fois sur la touche PLAY/PAUSE (LECTURE/PAUSE) (la lecture de la musique se poursuit). Appuyez une nouvelle fois sur le bouton PLAY/PAUSE (LECTURE/PAUSE) et la musique s'arrêtera. Appuyez sur le bouton PLAY/PAUSE (LECTURE/PAUSE) pour reprendre la lecture.

Remarque: En cas de préférence pour un certain nombre de musiques de fond, nous vous conseillons vivement de créer un dossier sur le Disque Dur sous un nom commençant par un "1" ou "a" (par exemple: "1 - BGM Files"), lequel contiendra votre musique, de façon à ce que ce dossier soit le premier dossier sur votre Disque Dur.

Remarque: Dans ce mode, les fonctions ROTATE/ZOOM (ORIENTER/ZOOMER) ne sont pas accessibles.

Modifier le Temps Intervalle

Vous pouvez configurer le temps intervalle d'affichage entre deux photos en appuyant sur la touche DELAY (TEMPORISER). Le temps intervalle est défini par défaut via "Setup Menu -> Slideshow Setup -> Interval Time".

Reproduire des Photos

Appuyez sur le bouton REPEAT (RÉPÉTER) pour visualiser des photos à plusieurs reprises.

Lecture d'un Seul Dossier/Fichier

En appuyant sur le Bouton "Photo" du 'Selection Menu' (Menu de Sélection) ou sur la Commande à Distance, le Lecteur Multimédia indexera toutes les photos du Lecteur Multimédia.

Si vous voulez visualiser un seul dossier avec photos du lecteur multimédia, appuyez sur le bouton "File" (Fichier) du 'Selection Menu' (Menu de Sélection) ou sur la Commande à Distance.

Dans le menu File Browser (Navigateur de Fichier), vous pouvez ouvrir le dossier avec les photos que vous désirez visualiser. Sélectionnez une photo et appuyez sur le Bouton ◀ / ENTER (ENTRÉE) pour lancer le diaporama.

5.2 Options du mode de lecture et d'écoute de la musique

Lecture de la Musique

Le CMED3PRO de Conceptronic possède plusieurs modes de lecture de la musique (WAV, MP3 et WMA sont supportés).

Sélectionnez le bouton "Music" (Musique) dans le 'Selection Menu' (Menu de Sélection) ou appuyez sur le Bouton "Music" (Musique) de la Commande à Distance. Le Lecteur Multimédia affichera alors une liste de tous les fichiers musicaux du Lecteur Multimédia.

Sélectionnez un fichier musical et appuyez sur le Bouton ◀ / ENTRÉE pour lancer la lecture.

Lire des Fichiers Musicaux:

Appuyez sur le bouton Menu et sélectionnez le dossier approprié, dans lequel se trouvent les fichiers musicaux à reproduire. La chanson s'affiche alors et vous pouvez choisir le réglage de l'égaliseur musical (en appuyant sur le bouton TRANS de votre commande à distance).

Si vous désirez reproduire une chanson, vous pouvez sélectionner:

FRANÇAIS

- Folder Repeat : All (Relire le Dossier: Tous)* - Lecture Répétée du dossier sélectionné jusqu'à votre interruption
- Repeat : One: (Répéter: Un Seul)* - Lecture Répétée de la chanson sélectionnée jusqu'à votre interruption
- Shuffle: (Mélanger)* - Lire le dossier sélectionné en mode aléatoire
- Folder repeat : Off* - Mode de Lecture Répétée désactivé
- (Lecture Répétée du Dossier: Désactivée)*

Lors de la reproduction de fichiers musicaux, appuyez sur le bouton **▶/◀** pour ajuster la vitesse de lecture et appuyez sur le bouton **PLAY/PAUSE (LECTURE/PAUSE)** pour revenir à la vitesse normale.

Lecture d'un Seul Dossier/Fichier

En appuyant sur le bouton **"Music" (Musique)** du 'Selection Menu' (Menu de Sélection) ou de la Commande à Distance, le Lecteur Multimédia indexera tous les fichiers musicaux du Lecteur Multimédia.

Si vous désirez reproduire un seul dossier musical sur le lecteur Multimédia, appuyez sur le bouton **"File" (Fichier)** du 'Selection Menu' (Menu de Sélection) ou de la Commande à Distance.

Dans le menu File Browser (Navigateur de Fichier), vous pouvez ouvrir le dossier contenant les fichiers musicaux à reproduire. Sélectionnez un fichier musical et appuyez sur le bouton **◀/ENTRÉE** pour lancer la reproduction.

5.3 Options du mode de lecture et de visionnage des films

Visionner des films

Le CMED3PRO supporte plusieurs formats vidéo: MPEG2/1, MPEG 4 (les formats XVID, VOB), y compris ceux utilisés pour la lecture des pistes audios dans les vidéos, du type MP3, AC3, AAC et MPG1/2).

Sélectionnez le bouton **"Video"** dans le 'Selection Menu' (Menu de Sélection) ou appuyez sur le Bouton **"Video"** de la Commande à Distance. Le Lecteur Multimédia affichera des vignettes de tous les fichiers vidéos du Lecteur Multimédia.

Sélectionnez un fichier vidéo du Video Menu (Menu Vidéo) et appuyez sur le Bouton **◀/ENTER (ENTRÉE)** pour débiter le visionnage.

Répéter un intervalle

Pour visionner un intervalle vidéo préalablement sélectionné à plusieurs reprises, appuyez sur le bouton **A/B**.

Canals Audio

Appuyez sur le bouton **R/L (D/G)** de la commande à distance pour activer le Son Mono Gauche, Mono Droit ou Stéréo.

Modifier la Piste Audio

Certains fichiers MPEG2/VOB contiennent deux flux audio voire plus: appuyez sur le bouton **AUDIO** pour naviguer entre 1-1/8-1-8/8, 2-1/8-2-8/8, 3-1/8-3-8/8 (total de 24 flux audio). Lors du visionnage, si une vidéo est sans son, appuyez sur le bouton **AUDIO** pour rechercher le flux audio approprié.

Si vous changez de fichier MPEG2/VOB, vous risquez de perdre le son, s'il se trouve sur un autre flux. Pour empêcher cela, appuyez sur le bouton **SETUP (RÉGLER)** lors du visionnage pour **"Verrouiller"** le flux audio actuel. Cette option conservera le flux audio sélectionné pour tous les fichiers.

FRANÇAIS

Lecture Méthodique des Vidéos (Step Play)

Lors de la visionnage des vidéos, appuyez sur le bouton SLIDE (FAIRE DÉFILER) pour exécuter la lecture méthodique des vidéos (*step-play*).

Dans ce mode, les Photos défileront de façon continue. Lors de la lecture des vidéos, utilisez le bouton ►/◄ pour l'avance/le retour rapide et appuyez sur le bouton ENTER (ENTRÉE) / ◀▶ pour repasser en vitesse normale.

Lire un Seul Dossier/Fichier

En appuyant sur le Bouton "Video" du 'Selection Menu' (menu de Sélection) ou sur la Commande à Distance, le Lecteur Multimédia indexera tous les fichiers vidéo du Lecteur Multimédia.

Si vous voulez lire un DVD de votre Disque Dur ou utiliser les options vidéo complémentaires du Lecteur Multimédia, appuyez sur le bouton "File" (Fichier) du 'Selection Menu' (Menu de Sélection) ou sur la Commande à Distance.

Dans le menu du Navigateur de Fichiers, vous pouvez ouvrir le dossier avec les fichiers vidéo que vous désirez lire. Sélectionnez un fichier vidéo et appuyez sur le Bouton ◀▶ / ENTER (ENTRÉE) pour lancer la lecture.

Options supplémentaires pour le visionnage de vidéos (Seulement accessible à travers le Menu 'File' (Fichier))

Possibilité de lire des vidéos MPEG4 avec sous-titrage

Le CMED3PRO de Conceptronic peut supporter les fichiers de sous-titrage .SMI, .SRT, .SUB ou .SSA.

Si le fichier de sous-titrage a un nom identique à celui du fichier vidéo sélectionné (seule l'extension est différente), le fichier de sous-titrage sera automatiquement chargé lors de la lecture du fichier MPEG4.

Lorsque le fichier de sous-titrage a un nom différent, il vous faut alors sélectionner le fichier de sous-titrage, appuyer sur le bouton SUB-T (SOUS-TITRAGE) de la commande à distance et ensuite sélectionner le fichier du FILM à lire. (Les deux fichiers sont associés). Appuyez sur le bouton ◀▶ / ENTER (ENTRÉE) pour visionner le film.

Remarque: Même si de nombreux Codecs sont supportés par le CMED3PRO (Tels que XviD, AVI, MPEG2, etc.), il est possible que certains fichiers requièrent un Codec non-inclus dans le CMED3PRO.

Si vous essayez de reproduire un fichier avec un Codec non supporté, vous verrez apparaître le message "CODEC NOT SUPPORTED" (CODEC NON SUPPORTÉ).

Reproduction du DVD

Le CMED3PRO peut lire des DVD du Disque Dur comme s'il s'agissait de DVD normaux. Vous pouvez parcourir le Menu du DVD, choisir des sous-titres, changer la langue audio, etc.

Configuration du Dossier

Pour lire des DVD du Disque Dur, il vous faut configurer correctement les dossiers du DVD sur le CMED3PRO.

Créez un dossier sur le Disque Dur du CMED3PRO avec le nom du DVD (c'est-à-dire "My Movie" (Mon Film)).

Copiez le Dossier VIDEO_TS de votre DVD sur le dossier DVD préalablement créé sur le Disque Dur du CMED3PRO. Une fois la copie terminée, vous devez trouver un dossier semblable à celui ci-dessous:

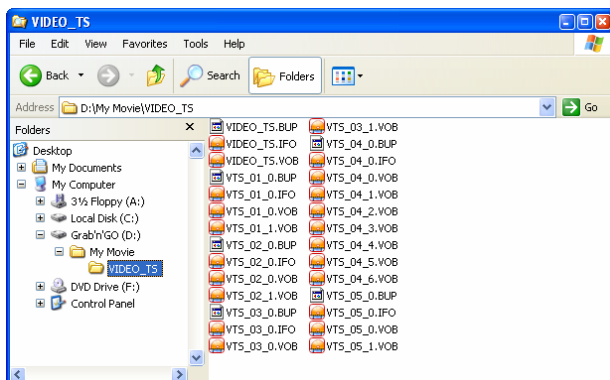

Débranchez le CMED3PRO de votre ordinateur et branchez-le à votre TV. Allumez le CMED3PRO.





Lire le DVD

Sélectionnez le bouton "File" (Fichier) du 'Selection Menu' (Menu de Sélection) ou appuyez sur le Bouton "File" de la Commande à Distance. Le Lecteur Multimédia ouvrira le Menu du Navigateur de Fichiers.

Utilisez les touches de navigation de la commande à distance pour sélectionner le dossier de votre DVD dans le menu (Dans l'exemple : My Movie (Mon Film)).

Appuyez sur le bouton **PLAY/PAUSE (LECTURE/PAUSE)** de la commande à distance pour débiter la lecture du DVD.







Remarque: Ne pas utiliser le bouton  / **ENTER (ENTRÉE)** du Menu du CMED3PRO. Cela afficherait seulement les fichiers/sous-dossiers et ne lancerait pas la Lecture du DVD.

Utilisez les boutons de navigation  /  et le bouton  / **ENTER (ENTRÉE)** pour parcourir le Menu du DVD. Utilisez le bouton  / **STOP (ARRÊT)** pour interrompre la Lecture du DVD.

5.4 Parcourir et Lire tous les fichiers

Sélectionnez le bouton "File" (Fichier) dans le 'Selection Menu' (Menu de Sélection) ou appuyez sur le Bouton "File" (Fichier) de la Commande à Distance. Le Lecteur Multimédia ouvrira alors le File Browser Menu (Menu du Navigateur de Fichiers).

Dans le File Browser Menu (Menu du Navigateur de Fichiers), vous trouverez les options suivantes:

- Utilisez le bouton  /  pour sélectionner un fichier ou un dossier; le bouton  /  (PREV/NEXT) (PRÉCÉDENT/SUIVANT) pour remonter en haut de la page ou redescendre en bas de la page. Lorsqu'une photo ou une vidéo est sélectionnée, son aperçu et son détail sont affichés sur le côté droit de l'écran TV. Lorsqu'un fichier musical est sélectionné, la musique débute tandis que son détail est affiché sur le côté droit de l'écran.
- Vous pouvez appuyer sur le bouton TOP (HAUT) pour déplacer le curseur en haut de la liste des fichiers et ainsi passer facilement à un autre dossier.
- Appuyez sur le bouton  / **ENTER (ENTRÉE)** pour passer en mode plein écran (lors de la lecture de fichiers musicaux, l'écran de l'ÉGALISEUR MUSICAL apparaît). Appuyez sur le bouton  / **STOP** pour sortir du mode plein écran.
- Appuyez sur le bouton REPEAT (RÉPÉTER) pour sélectionner un mode de lecture répétée: Lecture Répétée du Dossier Complet / d'Une Chanson / Mode Aléatoire / Lecture Répétée du Dossier Désactivée.

FRANÇAIS

- En phase STOP (ARRÊT), appuyez sur le bouton **OTB** pour copier le contenu de la Carte Mémoire insérée dans le Disque Dur du CMED3PRO.
- Vous pouvez copier des fichiers d'un emplacement à un autre ou supprimer des fichiers du Lecteur Multimédia. Dans la liste du Navigateur de Fichiers, sélectionnez le fichier que vous désirez copier/supprimer et appuyez sur le bouton **►**. Le menu pop-up vous autorisera à Copier ou Supprimer le fichier sélectionné.

6. Menu de Configuration

En phase Arrêt, appuyez sur le bouton **SETUP (RÉGLER)** pour accéder au Setup Menu (Menu de Configuration).

Appuyez sur le bouton **▲/▼/◀/▶** pour déplacer le curseur et appuyez sur le bouton **←** / **ENTER (ENTRÉE)** pour confirmer votre choix.

Menu de Configuration

Music Setup (Configuration de la Musique) :

Ouvrir la page de Configuration de la Musique

Movie Setup (Configuration des Films):

Ouvrez la page de Configuration des Films

Slideshow Setup (Configuration du Diaporama):

Ouvrez la Page de Configuration du Diaporama

Preferences Setup (Définir les Préférences):

Ouvrir la page de Configuration des Préférences

Exit Setup (Quitter le Menu de Configuration):

Quitter le menu de Configuration.



Page de Configuration des Films

Repeat (Répéter) : Définir le mode de Lecture Répétée.

Lecture Aléatoire d'Un Film / Désactivée / Tous / Aléatoire

Main Page : Revenir au Menu de Configuration (Page Principale)



Page de Configuration de la Musique

Repeat (Répéter) : Définir le mode de Lecture Répétée.

Lecture Aléatoire d'Une Chanson/ Désactivée / Toutes les chansons

Auto Start (Lancement Automatique) : Reproduction automatique lorsqu'un fichier musical est sélectionné dans le menu.

Main Page : Revenir au Menu de Configuration (Page Principale)



FRANÇAIS

Page de Configuration du Diaporama

Folder Repeat (Visualisation Répétée d'un Dossier) : Visualisation Répétée du contenu d'un dossier.
Visualisation Répétée Activée / Désactivée

Interval Time (Temps Intervalle) : Définir le temps intervalle du diaporama.

Transition : Définir une transition standard pour le diaporama.

Main Page (Page Principale) : Revenir au Menu de Configuration (Page Principale)



Page de Réglage des Préférences

TV Display (Affichage TV) : Définir la taille de l'Image TV.

Tv Type (Type de TV) : Définir le Type de système TV: PAL / NTSC.

Video Output (Sortie Vidéo) : Sélectionner la sortie vidéo appropriée pour la TV/Moniteur connecté(e).

OSD Language (Langage OSD) : Définir le Langage OSD du Lecteur Multimédia.

Configuration : Rétablir la Configuration avec les valeurs par défaut.

Main Page (Page Principale) : Revenir au Menu de Configuration (Page Principale)

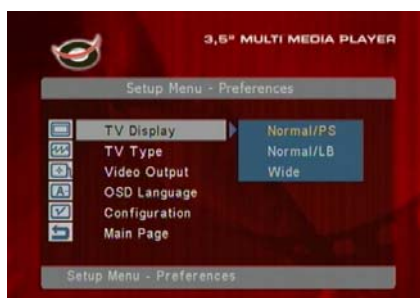

7. Conseils & résolution de possibles dysfonctionnements

Suivez les conseils figurant ci-dessous pour résoudre tout problème en cas de dysfonctionnement de votre CMED3PRO :

Le voyant LED d'alimentation ne s'allume pas.

- Le CMED3PRO n'est pas branché à l'alimentation électrique. Branchez l'alimentation électrique au CMED3PRO.

L'écran n'indique rien.

- Le CMED3PRO est en mode stand-by. Appuyez sur la touche  de la télécommande pour l'allumer.
- Une mauvaise source d'entrée est sélectionnée sur votre TV. Changez de source d'entrée.
- Un mauvais système vidéo est sélectionné. Appuyez sur la touche VGA de votre télécommande pour changer de système vidéo.
- Le câble vidéo n'est pas bien branché. Vérifiez s'il est correctement connecté.

Absence de son.

- Le câble audio n'est pas bien branché. Vérifiez s'il est correctement connecté à votre TV ou à votre amplificateur.
- Le CMED3PRO est connecté à un amplificateur, et ce dernier est éteint. Allumez l'amplificateur.
- Le signal audio du fichier MPEG2 ou VOB n'est pas bien défini. Appuyez sur la touche AUDIO de la télécommande pour l'ajuster en fonction du bon signal audio.
- La fonction de sourdine Mute est activée. Appuyez sur la touche MUTE de la télécommande pour la désactiver.
- Le CMED3PRO fonctionne en mode FF/FR. Appuyez sur la touche PLAY/PAUSE de la télécommande pour revenir en mode normal de lecture.

Distorsion d'image à l'écran.

- Le CMED3PRO fonctionne en mode FF/FR. Appuyez sur la touche PLAY/PAUSE de la télécommande pour revenir en mode normal de lecture.
- Un film en format PAL est reproduit en mode NTSC ou vice-versa. Appuyez sur le bouton P/N de la télécommande pour modifier les paramètres d'affichage.

En appuyant sur la touche SLIDE, le système se fige.

- Le répertoire en lecture contient beaucoup de photographies ou de fichiers musicaux. Le temps de démarrage sera long avant de commencer la présentation sous forme de diapositives avec fond musical. Soyez patient.

La télécommande ne fonctionne pas.

- Orientez directement la télécommande vers le récepteur du CMED3PRO, dans un rayon de +/- 30 degrés.
- Utilisez la télécommande à moins de 5 mètres de l'appareil.
- La batterie de la télécommande doit être substituée.

Les sous-titres du film reproduit ne s'affichent pas.

- Un fichier AVI est reproduit, mais le fichier de sous-titrage a un nom de fichier différent. Voyez le paragraphe 5.3 pour savoir comment afficher les sous-titres.

Lorsque vous essayez de lire une vidéo, le message "CODEC NON SUPPORTÉ" s'affiche.

- Le fichier de film est créé avec un codec non supporté par le CMED3PRO. Consultez le site web www.conceptronic.net pour connaître la liste des codecs supportés par le CMED3PRO.

FRANÇAIS

Le CMED3PRO ne lit pas toutes les partitions / contenus du Disque dur.

- La partition du Disque dur n'est pas primaire. Fragmentez de nouveau le disque dur et vérifiez que toutes les partitions sont bien primaires.
- La partition n'est pas formatée en FAT32. Formatez de nouveau la partition avec le Système de fichier FAT 32.
- AAucun fichier média n'est présent sur la partition sélectionnée.

Quelles Cartes de Mémoire sont supportées par le CMED3PRO ?

- Le CMED3PRO lit toutes les principales familles de Carte de mémoire comme : Memorystick (MS), Secure Digital (SD), Multimedia Card (MMC), Compact Flash (CF), Microdrive (MD). Consultez le site web www.conceptronic.net pour connaître la liste des Cartes de mémoire supportées par le CMED3PRO.

La lecture de DVD ne commence pas lorsque la touche bleue ► est enfoncée.

- Vérifiez que la structure de fichiers est bien correcte. La structure de fichiers est décrite au chapitre 5.3.
- Les Fichiers DVD sont incomplets, corrompus ou endommagés. Dans ce cas, le CMED3PRO ne commence pas à lire le DVD.

Pendant les films intro du DVD, l'écran est vide.

- Le chapitre en cours s'arrête sur un écran vide ou est trop court pour être lu. Appuyez sur ►► / NEXT pour passer au chapitre suivant.

Mon écran de TV affiche une image en noir et blanc et pas en couleurs.

- Votre TV ne supporte pas le Système TV "Multi" du CMED3PRO. Utilisez le menu Setup pour transformer le Système TV en PAL. (Voir chapitre 6).
Après avoir modifié le Système TV, éteignez et rallumez le CMED3PRO.

Manuale d'uso

Vi ringraziamo per aver acquistato il CMED3PRO di Conceptronic.

Questo Manuale d'uso spiega passo a passo come utilizzare il Media Player 3,5" con display e lettore di schede di Conceptronic.

In caso di problemi, vi consigliamo di visitare il nostro **sito di supporto** (collegandovi su www.conceptronic.net e facendo clic su "Support"), dove si trova il database delle FAQ (Risposte alle domande più frequenti).

In caso di domande di altro tipo riguardanti il prodotto, che non appaiono nel nostro sito web, vi preghiamo di mettervi in contatto con noi attraverso l'indirizzo di posta elettronica: support@conceptronic.net

Per ulteriori informazioni sui prodotti Conceptronic, potete visitare il sito web Conceptronic: www.conceptronic.net

1. Introduzione

Prima di rendere operativa l'unità, leggere attentamente questo manuale e conservarlo per futuri dubbi.

1.1 Contenuto della confezione

Prima di collegare il dispositivo alla TV o al computer/monitor verificare che la confezione contenga quanto segue:

- 1 Media Player 3,5" con display e lettore di schede di Conceptronic
- 1 Telecomando con batteria
- 1 Adattatore di corrente (12V DC, 2.0A, 5V DC, 2.0A)
- 1 Cavo audio/video (composito, jack RCA giallo/rosso/bianco)
- 1 Adattatore audio/video SCART (composito)
- 1 Cavo video componente (jack RCA rosso/blu/verde)
- 1 Cavo USB
- 1 Manuale d'uso multilingue
- 1 Supporto per il CMED3PRO

1.2 Caratteristiche

- Commutazione automatica fra la modalità PC e quella di lettore:
 - Quando è collegato a un PC, il dispositivo fungerà da periferica di memoria USB.
 - Quando non è collegato a un PC, il dispositivo fungerà da Media Player.

In modo PC:

- Supporta Plug'n'Play.
- Conforme con USB 2.0/1.1 ad alta velocità, velocità massima di trasferimento dati 480 Mb/s.

In modo lettore:

- Supporta HDD interno e schede di memoria.
- Supporta più lingue:
Inglese, Neerlandese, Spagnolo, Francese, Italiano, Tedesco, Portoghese (Ungherese e Turco con l'aggiornamento del Firmware)
- Supporta molteplici partizioni dell'HDD (fino a quattro partizioni primarie).
- Anteprima file media.
- Supporta sottotitoli testi (.SMI/.SRT/.SSA) per MPEG4 (AVI), risoluzione D1.
- Supporta AVI (MPEG4), MPG (MPEG1, MPEG2), DAT (VCD), VOB (DVD), WAV, WMA, MP3, AC3, JPG (supporta diversi Codec).
- Uscite: Composita video/Componente video/RCA audio/Ottica audio/Digitale Audio/VGA/S-video.
- Conforme con PAL/NTSC.
- Diverse modalità di ripetizione.
- Visualizzazione foto in diversi modi
 - Dispositive (riproduzione con diapositive) con musica di sfondo.
 - 14 modalità di transizione; intervallo display modificabile.
 - Funzioni di zoom, rotazione, spostamento.
- I file si possono elencare per nome/dimensioni/tempo/tipo.

1.3 Precauzioni

- Non cercare di smontare l'adattatore di corrente accluso, altrimenti potrebbero provocarsi lesioni dovute all'alta tensione. Se l'adattatore si deve montare, rivolgersi al distributore o al Centro Informazioni di Conceptronic.
- Mantenere il dispositivo lontano da fonti di umidità.
- Non immergere o esporre il dispositivo a liquidi.
- Scollegare l'adattatore di corrente se non si ha intenzione di usare il dispositivo per un lungo periodo di tempo.
- Evitare di usare il dispositivo in un luogo dove si trovano combustibili.
- Cambiare le batterie del telecomando con altre dello stesso tipo quando sono quasi o del tutto scariche. Gettare le vecchie batterie seguendo i dovuti consigli e riciclarle se possibile. Per evitarne la corrosione, estrarre le batterie se il telecomando non verrà usato per un lungo periodo di tempo.
- Mantenere il telecomando lontano da fonti di umidità, non farlo cadere.
- Non usare il telecomando se esposto a sorgenti di luce intensa.
- Non lanciare, scuotere o scuotere MAI il dispositivo
- Per evitarne il surriscaldamento, non coprire il dispositivo.
- Il CMED3PRO supporta esclusivamente il file system FAT / FAT32 (il sistema NTFS non è supportato).

Nota: se il disco rigido viene formattato in NTFS, questo funzionerà solo come disco rigido removibile del computer. Formattare di nuovo il disco rigido in FAT32 per poter attivare la funzione di Media Player.

- I dati contenuti nel disco rigido interno e/o ai dispositivi connessi, si possono frammentare. Tale operazione avrà ripercussione sulla riproduzione di film. Si consiglia di deframmentare di tanto in tanto il disco rigido e/o i dispositivi connessi al computer.

2. Funzionalità del Media Player

2.1 Spiegazione delle parti del CMED3PRO

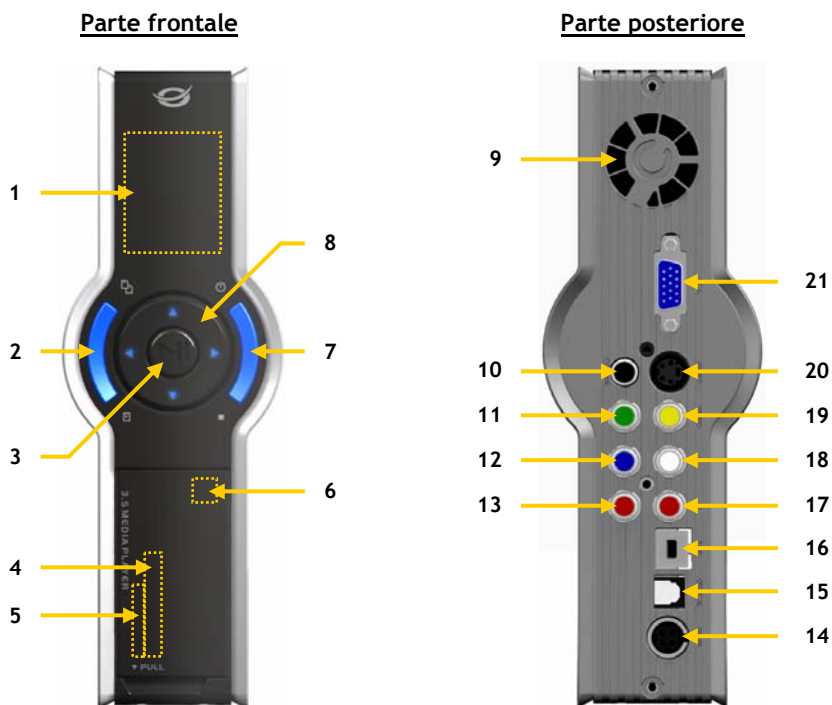

Descrizione dei numeri:

- | | |
|-------------------------------------|----------------------------|
| 1. LED di stato (vedi Capitolo 2.2) | 12. Uscita componente (Pb) |
| 2. Pulsante Menu (principale) * | 13. Uscita componente (Pr) |
| 3. Pulsante Play / Pausa | 14. Ingresso DC |
| 4. Slot schede CF | 15. Uscita digitale ottica |
| 5. Slot schede MMC/MS/SD | 16. Jack USB (a PC) |
| 6. Ricevitore telecomando | 17. Uscita audio (D) |
| 7. Pulsante Acceso (3sec) / Stop * | 18. Uscita audio (S) |
| 8. Pulsanti di navigazione | 19. Uscita video composito |
| 9. Ventilatore | 20. Uscita S-Video |
| 10. Uscita digitale coassiale | 21. Uscita VGA |
| 11. Uscita componente (Y) | |

* Quando il CMED3PRO è acceso, il LED del pulsante del Menu (principale) e quello di Accensione / Stop sarà blu.

Nota: le funzioni dei pulsanti di controllo sono uguali a quelle presenti sul telecomando. Nel Capitolo 4 si offre una spiegazione dettagliata di ogni pulsante presente sul telecomando.

ITALIANO

2.2 Descrizione del display



Descrizione dei numeri:

1. Mostra il sistema TV attivo: PAL o NTSC
 2. Mostra la connessione USB attiva
 3. Mostra l'uscita video attiva: AV, Componente, VGA o S-VIDEO
 4. Mostra la modalità Media Player attiva: FOTO, MUSICA, VIDEO o FILE
 5. Mostra il tempo di riproduzione o lo stato del lettore
 6. Indicatore di riproduzione: l'indicatore di riproduzione si accenderà durante la riproduzione di file media.
-

3. Spiegazione del telecomando

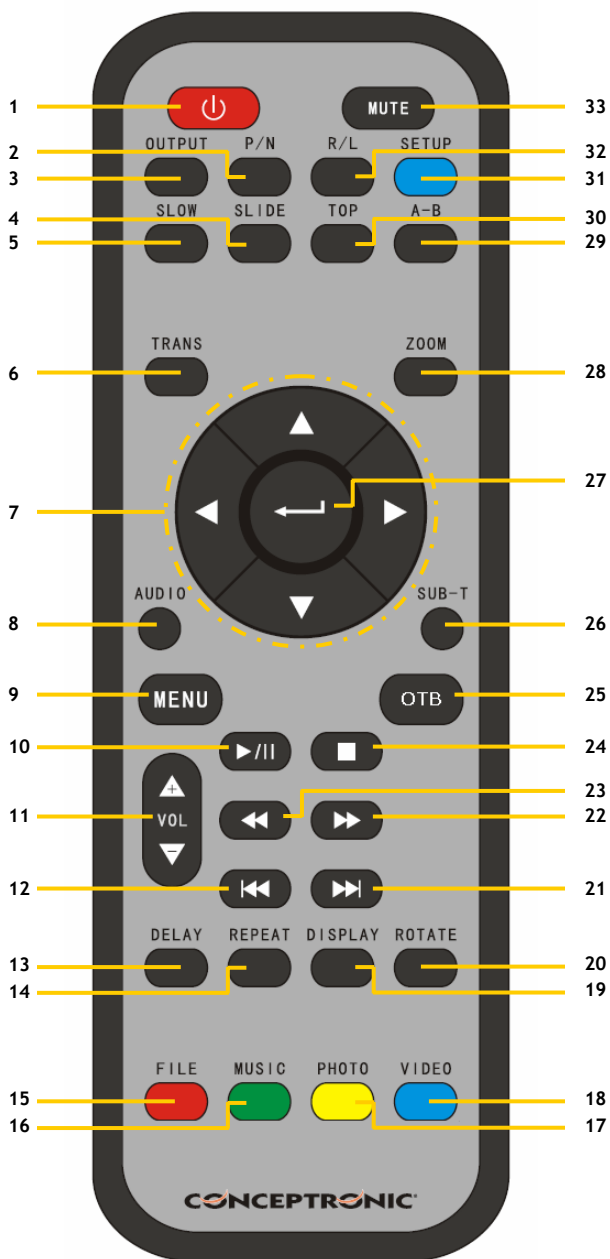

ITALIANO

N.	Descrizione
1	POWER (Accensione) Entra o esce dalla modalità standby (ON/OFF)
2	P/N Serve per selezionare il sistema video (PAL / NTSC)
3	OUTPUT (Uscita) Seleziona il segnale di uscita video.
4	SLIDE (Presentazione) Entra in modalità di presentazione con musica o fermo immagine.
5	SLOW (Lento) La riproduzione viene realizzata lentamente.
6	TRANS Seleziona una modalità di transizione o un tipo di equalizzatore audio.
7	PULSANTI DI DIREZIONE Servono per spostare il cursore.
8	AUDIO Seleziona / Modifica il flusso audio (riproduzione DVD).
9	MENU Mostra l'ELENCO dei DISPOSITIVI o la BIBLIOTECA FILE (nel caso in cui ci sia solo un dispositivo connesso). Torna al Menu DVD (riproduzione DVD).
10	PLAY/PAUSA/RIPRODUZIONE DVD Serve per iniziare la riproduzione di un file o di una cartella DVD; mette in pausa la riproduzione.
11	VOL + / - Aumenta e diminuisce il livello del volume.
12	INDIETRO Passa al file / capitolo precedente o pagina su.
13	DELAY (Intervallo) Seleziona l'intervallo che passa fra una dispositiva e l'altra (incluse presentazione con sfonda audio).
14	REPEAT (Ripetizione) Serve per selezionare una modalità di ripetizione.
15	FILE Mostra la struttura directory del dispositivo.
16	MUSIC Pulsante di accesso diretto alla musica.
17	PHOTO Pulsante di accesso diretto alle foto.

N.	Descrizione
18	VIDEO Pulsante di accesso diretto ai video.
19	DISPLAY Mostra informazioni del file durante la riproduzione.
20	ROTATE (Gira) Serve per voltare le foto.
21	AVANTI Passa al file / capitolo successivo o pagina giù.
22	FF Avanzamento veloce.
23	FR Riavvolgimento veloce.
24	STOP Stop riproduzione.
25	OTB Pulsante di copia One Touch Button. Copia il contenuto di una scheda di memoria sul disco rigido.
26	SUB-T Selezione / modifica il sottotitolo per un film (riproduzione MPEG4 e DVD).
27	INTRO Serve per confermare la selezione / Serve per iniziare la riproduzione di un file.
28	ZOOM Serve per ingrandire o ridurre le foto o il filmato durante la riproduzione del DVD).
29	A - B Riproduce continuamente un intervallo selezionato. Premere una sola volta il pulsante per selezionare il punto di partenza <A>, premerlo di nuovo per selezionare il punto di arrivo ; inizierà la ripetizione dell'intervallo A-B; premere di nuovo il pulsante per cancellare la ripetizione. Valido solo per modo video, no per audio.
30	TOP (Alto) Va all'inizio della directory.
31	SETUP (Configurazione) Configurazione delle funzioni.
32	R / L (Destra / Sinistra) Serve per selezionare l'uscita audio: destra, sinistra e stereo.
33	MUTE Attiva o disattiva l'audio.

Avviso importante:

- Il range operativo massimo del telecomando è di circa cinque metri.
- Dirigere il telecomando verso il ricevitore posto sulla parte frontale del dispositivo.
- L'angolo di ricezione è di circa ± 30 gradi nel range di cinque metri.
- Cambiare le batterie quando sono quasi o del tutto scariche.

ITALIANO

4. Come collegare il Media Player

4.1 Collegamento al Computer

- A. Accendere il computer.
- B. Collegare l'alimentatore di corrente al CMED3PRO e alla presa di corrente.
- C. Collegare il cavo USB al CMED3PRO e al computer.

Il computer rileverà e configurerà automaticamente il dispositivo. Assegnare una nuova lettera di unità, dopo di che usarla come dispositivo di archiviazione di massa (l'unità è preformattata in base al file system FAT32).

Ora è possibile aggiungere film, musica, foto, ecc. al CMED3PRO.

Scollegamento del CMED3PRO dal computer

- A. Fare clic solo una volta sull'icona di "Rimozione sicura" nel vassoio di sistema.
- B. Selezionare "Stop Periferica di archiviazione di massa USB" quando richiesto.
- C. Attendere il messaggio "Rimozione sicura hardware".
- D. Scollegare il cavo USB.

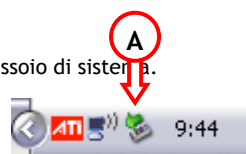

4.2 Collegamento alla TV

Il CMED3PRO di Conceptronic si può usare con una TV o con un monitor, utilizzando una qualsiasi delle seguenti connessioni:

- Composita
- Componente
- S-Video
- VGA

Consultare il manuale della TV/Monitor per selezionare il canale d'ingresso corretto per mostrare l'uscita video del CMED3PRO.

Usare il pulsante di USCITA del telecomando per cambiare il segnale in uscita del VIDEO del CMED3PRO.

Per quel che riguarda l'uscita audio del CMED3PRO di Conceptronic, si possono usare le seguenti connessioni:

- Jack RCA analogici (sinistro e destro)
- Digitale coassiale
- Digitale ottica

Per ottenere un'esperienza audio senza paragoni, collegare il CMED3PRO di Conceptronic con una delle uscite audio digitali al sistema audio surround.

- A. Inserire l'adattatore di corrente a una presa elettrica funzionante e collegare l'altro estremo al Media Player.
- B. Collegare uno dei cavi video in dotazione (Composito, Scart, S-VIDEO) al Media Player e alla TV / Monitor.
- C. Accendere il Media Player mediante il pulsante di accensione posto sulla parte frontale, o con quello del telecomando. Il LED del pulsante di accensione e quello del Menu posti sulla parte frontale del Media Player diventeranno blu quando il dispositivo sarà acceso.

ITALIANO

Nota: assicurarsi che non vi sia nessuna scheda di memoria negli slot delle schede del Media Player durante l'avvio. In caso contrario si potrebbero verificare errori nell'avvio stesso, cosa che renderebbe inutilizzabile il Media Player.
Se ciò accade, spegnere il Media Player, estrarre le schede di memoria e accendere di nuovo il Media Player.

Dopo aver inizializzato il dispositivo, questo sarà pronto per essere usato.

Avviso

- Di solito non è necessario cambiare il sistema video (PAL/NTSC), ma nel caso in cui la TV supporti solo uno dei due sistemi, si dovrà usare il tasto **P/N** per selezionare un sistema cromatico adatto alla TV.
- Premere uno dei pulsanti **▲/▼/◀/▶** per spostare il cursore, e usare il pulsante **↵** / **INTRO** per confermare la selezione (in questo modo è possibile accedere alla biblioteca media, alla cartella file o si può avviare la riproduzione del file).
- Premere il pulsante **■** / **STOP** per interrompere la riproduzione e tornare alla BIBLIOTECA FILE.
- Premere il pulsante **MENU** per mostrare l'ELENCO DISPOSITIVI o il MENU DI SELEZIONE.
- Premere il pulsante di accensione **⏻** / **POWER** per entrare e uscire dalla modalità standby.
- Si consiglia di scollegare il dispositivo dalla corrente se questo non verrà usato per un lungo periodo di tempo.

Menu di selezione

Nel caso in cui non ci sia nessuna scheda di memoria collegata al CMED3PRO (cioè che è presente solo il disco rigido interno), sullo schermo della TV apparirà il MENU DI SELEZIONE ogni volta che verrà acceso il Media Player.

Se invece c'è qualche scheda di memoria connessa, sullo schermo della TV apparirà l'ELENCO DISPOSITIVI invece del MENU DI SELEZIONE. Usare il pulsante **▲/▼** per spostare il cursore, e premendo il tasto **↵** / **INTRO** si accederà al MENU DI SELEZIONE.

Nota: potrebbe essere necessario un certo lasso di tempo per poter consultare il menu. Prima che il menu venga mostrato, i dispositivi collegati verranno indicizzati. Sullo schermo apparirà la scritta: INITIALIZING... (Inizializzazione in corso). Ciò significa che tutti i file idonei verranno indicizzati e mostrati nel menu.



ELENCO PARTIZIONI



MENU DI SELEZIONE

Commutazione dispositivo:

Nel caso in cui vi sia più di una scheda di memoria collegata al CMED3PRO, basta premere il pulsante di Menu per tornare all'ELENCO DISPOSITIVI e selezionare la periferica premendo i pulsanti **▲/▼** dopo di che il tasto **↵** / **INTRO**.

5. Riproduzione di film, brani musicali e foto

Esistono quattro opzioni nel MENU DI SELEZIONE del CMED3PRO di Conceptronic

- **Photo** - Serve per aprire e visualizzare le foto del CMED3PRO
- **Music** - Serve per aprire e ascoltare i brani musicali del CMED3PRO
- **Video** - Serve per aprire e visualizzare i film del CMED3PRO
- **File** - Serve per consultare e aprire tutti i file del CMED3PRO

5.1 Opzioni disponibili per aprire e visualizzare foto

Selezionare il pulsante "Photo" del 'MENU DI SELEZIONE', o premere il pulsante "Photo" sul telecomando. Il Media Player mostrerà le miniature di tutti i file foto contenuti nel Media Player.

Selezionare una foto nel Menu Foto, dopo di che premere il pulsante  / per iniziare la presentazione.

Girare le foto



Durante la riproduzione delle foto, è possibile usare il pulsante ROTATE per voltare le foto.

Cambiare la transizione

Durante la riproduzione delle foto, è possibile usare il pulsante TRANS per modificare la transizione tra foto e foto. La modalità di transizione di default si può impostare aprendo "Setup Menu -> Slideshow Setup -> Transition".

MODO 01: TUTTO SCHERMO	MODO 08: DA DESTRA A SINISTRA
MODO 02: DALL'ALTO IN BASSO	MODO 09: DA SINISTRA/DESTRA AL CENTRO
MODO 03: DAL BASSO IN ALTO	MODO 10: DAL CENTRO A SINISTRA/DESTRA
MODO 04: DALL'ALTO/BASSO AL CENTRO	MODO 11: IMPLOSIONE
MODO 05: DAL CENTRO IN ALTO/BASSO	MODO 12: BLIND: DA SINISTRA A DESTRA
MODO 06: BLIND: DALL'ALTO IN BASSO	MODO 13: DISSOLVENZA INCROCIATA
MODO 07: DA SINISTRA A DESTRA	MODO 14: CASUALE

Zoom foto

Premere il pulsante ZOOM per entrare o uscire dalla modalità ZOOM o per modificare la percentuale di ingrandimento desiderata. Quando una foto viene ingrandita, è possibile usare i pulsanti  /  per spostarsi da un lato all'altro della stessa.

Presentazione con musica (visualizzazione delle foto con musica di fondo)

Selezionare una foto e premere SLIDE per avviare la presentazione.

Le foto verranno così riprodotte sotto forma di presentazione classica con musica di fondo.

Il Media Player caricherà i file MP3 per la musica di fondo partendo dalla prima cartella del disco rigido contenente file di questo tipo.

Si può interrompere la riproduzione delle foto, premendo una sola volta il pulsante PLAY/PAUSA (la musica continuerà). Premere di nuovo il pulsante PLAY/PAUSA per interrompere la musica.

Premere un'altra volta il pulsante PLAY/PAUSA per continuare con la riproduzione.

Nota: nel caso in cui si preferisca un elenco di musica di fondo, si consiglia di creare una cartella nel disco rigido con un nome che inizia per "1" o "a" (ad esempio: "1 - BGM Files") dove verrà messa la musica. In questo modo, questa sarà la prima cartella che contiene il disco rigido.

Nota: in questa modalità le opzioni, ROTATE e ZOOM non sono accessibili.

ITALIANO

Cambiare l'intervallo di tempo

È possibile impostare l'intervallo di tempo fra una foto e l'altra premendo il pulsante DELAY. L'intervallo di default viene configurato entrando in "Setup Menu -> Slideshow Setup -> Interval Time".

Ripetizione foto

Premere il pulsante REPEAT per ripetere ininterrottamente la riproduzione delle foto.

Riproduzione di una sola cartella o file

Quando viene premuto il pulsante "Photo" nel 'MENU DI SELEZIONE' o sul telecomando, il Media Player indicizzerà tutte le foto contenute nel Media Player.

Se si desidera visualizzare solo una cartella con foto sul Media Player, premere il pulsante "File" nel 'MENU DI SELEZIONE' o sul telecomando.

Nel Menu di ricerca file, si può aprire la cartella contenente le foto che si desidera visualizzare. Selezionare una foto e premere il pulsante  / INTRO per dare inizio alla presentazione.

5.2 Opzioni disponibili per aprire e ascoltare brani musicali

Riproduzione musica

Il CMED3PRO di Conceptron dispone di diverse modalità per la riproduzione dei brani audio (sono supportati i sistemi WAV, MP3 e WMA)

Selezionare il pulsante "Music" nel 'MENU DI SELEZIONE', o premere il tasto "Music" del telecomando. Il Media Player mostrerà un elenco di tutti i file audio contenuti nel Media Player.



Selezionare un file audio e premere il pulsante  / INTRO per dare inizio alla riproduzione.

Come riprodurre i file audio:

Premere Menu e selezionare la cartella corretta contenente i file audio che si desiderano ascoltare. Verrà mostrata la canzone e sarà possibile selezionare un equalizzatore (premendo il pulsante TRANS sul telecomando)

Se si desidera ripetere una canzone si può selezionare:

<i>Ripetizione cartella: Tutte</i>	Continua a ripetere la cartella selezionata fino a quando verrà premuto Stop
<i>Ripetizione: Una</i>	Continua a ripetere la canzone selezionata fino a quando verrà premuto Stop
<i>Casuale:</i>	Riproduce la cartella selezionata in ordine casuale
<i>Ripetizione cartella:Spento</i>	La modalità di ripetizione è disattivata

Quando vengono riprodotti i file audio, premere i pulsanti  /  per regolare la velocità di riproduzione e PLAY/PAUSE per tornare alla velocità normale.

Riproduzione di una sola cartella o file

Quando viene premuto il pulsante "Music" nel 'MENU DI SELEZIONE' o sul telecomando, il Media Player indicizzerà tutti i file audio contenuti nel Media Player.

Se si desidera visualizzare solo una cartella con musica sul Media Player, premere il pulsante "File" nel 'MENU DI SELEZIONE' o sul telecomando.

Nel Menu di ricerca file, si può aprire la cartella contenente i brani audio che si desidera ascoltare. Selezionare un file audio e premere il pulsante  / INTRO per dare inizio alla riproduzione.

ITALIANO

5.3 Opzioni disponibili per aprire e visualizzare film

Riproduzione film

Il CMED3PRO di Conceptronic supporta diversi formati video: MPEG2/1, MPEG4 (formato XVID, VOB), compreso il supporto per la riproduzione di tracce audio MP3, AC3, AAC e MPG1/2 all'interno del video).

Selezionare il pulsante "Video" nel 'MENU DI SELEZIONE', o premere il tasto "Video" del telecomando. Il Media Player mostrerà le miniature di tutti i file video contenuti nel Media Player.

Selezionare un file video nel Menu video e premere il pulsante  / INTRO per dare inizio alla riproduzione.

Ripetizione intervallo

Per riprodurre ripetutamente un intervallo del video, premere A/B.

Canali audio

Premere il pulsante R/L del telecomando per riprodurre un modo Mono sinistro, Mono destro o Stereo.



Modificare la traccia audio

Alcuni file MPEG2/VOB contengono due o più flussi audio. Premere il pulsante AUDIO per passare da 1-1/8-1-8/8, 2-1/8-2-8/8, 3-1/8-3-8/8 (24 flussi audio in totale). Se un video non dispone di nessuna traccia audio associata, premere il pulsante AUDIO per localizzare il flusso audio corrispondente.

Se si commuta di file da MPEG2 a VOB, si potrebbe perdere l'audio, nel caso in cui si trovi su un altro flusso. Per evitare ciò, premere il pulsante SETUP durante la riproduzione per "bloccare" il flusso audio in corso. Tale opzione manterrà il flusso audio per tutti i file.

Fermo immagine video

Durante la riproduzione dei video, premere il pulsante SLIDE per ottenere un fermo immagine del video.

In questa modalità le foto verranno riprodotte in maniera continua. Quando viene riprodotto un video, premere il pulsante  /  per avanzare o riavvolgere velocemente, dopo di che premere INTRO /  per tornare alla velocità normale.

Riproduzione di una sola cartella o file

Quando viene premuto il pulsante "Video" nel 'MENU DI SELEZIONE' o sul telecomando, il Media Player indicherà tutti i file video contenuti nel Media Player.

Se si desidera riprodurre un DVD contenuto nel disco rigido o usare alcune delle opzioni video extra del Media Player, premere il pulsante "File" nel 'MENU DI SELEZIONE' o sul telecomando.

Nel Menu di ricerca file, si può aprire la cartella contenente i video che si desidera visualizzare. Selezionare un file video e premere il pulsante  / INTRO per dare inizio alla riproduzione.

Opzioni extra per la riproduzione dei video (disponibile solo attraverso il Menu File)

Supporto per la riproduzione di video MPEG4 con sottotitoli

Il CMED3PRO di Conceptronic può supportare i file sottotitoli .SML, .SRT, .SUB o .SSA.

Se il file sottotitolo possiede lo stesso nome del file video selezionato video file (solo l'estensione è diversa) il file sottotitolo verrà caricato automaticamente ogni volta che il file MPEG4 verrà riprodotto.

ITALIANO

Se invece il file sottotitolo possiede un nome diverso, in tal caso sarà necessario selezionare il file, premendo il pulsante **SUB-T** del telecomando e selezionando il file video da riprodurre (in questo modo vengono associati i due file). Premere il pulsante  / **INTRO** per riprodurre il film.

Nota: sebbene il CMED3PRO supporti la maggior parte dei Codec Video (come XviD, AVI, MPEG2, ecc.) potrebbe darsi che per il file che si desidera aprire sia necessario un Codec non incluso nel CMED3PRO.

Se si cerca di riprodurre un file con un Codec non supportato, apparirà il messaggio **"CODEC NOT SUPPORTED"** (Codec non supportato).

Riproduzione DVD

Il CMED3PRO riproduce i DVD contenuti nel disco rigido come se fossero DVD normali. È possibile sfogliare il Menu DVD, selezionare i sottotitoli, cambiare la lingua dell'audio, ecc.

Configurazione cartella

Per riprodurre un DVD contenuto nel disco rigido, sarà necessario impostare correttamente le cartelle DVD del CMED3PRO.

Creare una cartella nel disco rigido del CMED3PRO con lo stesso nome del DVD (in questo caso **"My Movie"**)

Copiare la cartella **VIDEO_TS** dal DVD nella cartella DVD creata nel disco rigido del CMED3PRO. Dopo averla copiata, dovrebbe apparire quanto segue:

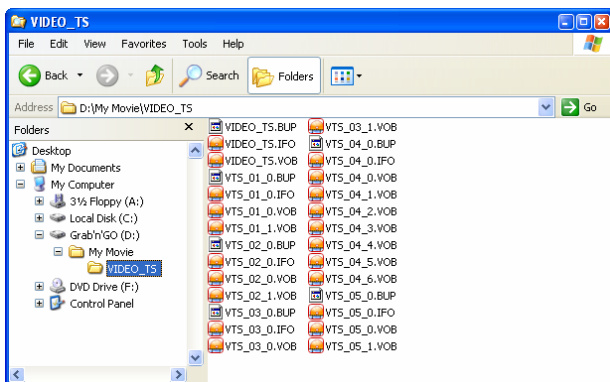

Scollegare il CMED3PRO dal computer e collegarlo alla TV. Accendere il CMED3PRO.







Riproduzione dei DVD

Selezionare il pulsante **"File"** nel **'MENU DI SELEZIONE'**, o premere il tasto **"File"** del telecomando. Il Media Player aprirà il Menu di Selezione File.

Usare i tasti di navigazione del telecomando per selezionare la cartella del DVD nel menu (nell'esempio: **My Movie**).

Premere il pulsante **PLAY/PAUSA** del telecomando per iniziare la riproduzione del DVD.







ITALIANO

Nota: non usare il pulsante  / **INTRO** nel Menu del CMED3PRO, poiché in questo modo verranno solo mostrati i file e le sottocartelle, e non verrà avviata la riproduzione del DVD. Usare i tasti di navigazione  /  /  /  e il pulsante  / **INTRO** per sfogliare il Menu del DVD. Usare il pulsante  / **STOP** per terminare la riproduzione del DVD.

5.4 Sfogliare e riprodurre tutti i file





Selezionare il pulsante "File" nel 'MENU DI SELEZIONE', o premere il tasto "File" del telecomando. Il Media Player aprirà il Menu di Selezione File.

Nel Menu di selezione file esistono le seguenti opzioni:

- Usare il pulsante  /  per selezionare un file o una cartella; il pulsante  /  (INDIETRO/AVANTI) per andare pagina su e pagina giù. Se vengono selezionati una foto o un video, ne verrà mostrata l'anteprima con le informazioni sul lato destro dello schermo TV. Se viene selezionato un file audio, la musica inizierà mentre ne verranno mostrate le informazioni sulla destra dello schermo.
- Si può premere il pulsante TOP per spostare il cursore direttamente all'inizio dell'elenco file e passare così più facilmente a un'altra cartella.
- Premere il pulsante  / **INTRO** per entrare in modalità tutto schermo (se viene riprodotto un file audio, apparirà lo schermo relativo all'EQUALIZZATORE). Premere il pulsante  / **STOP** per uscire dalla modalità a tutto schermo.
- Premere il pulsante REPEAT per selezionare una modalità di ripetizione: Cartella Ripeti tutte / Ripeti una / Casuale / Cancella Cartella ripeti.
- In STOP, premere il pulsante OTB per copiare il contenuto della scheda di memoria introdotta nel disco rigido del CMED3PRO.
- È possibile copiare file da una posizione a un'altra, o cancellarli dal Media Player. Nell'elenco Selezione file, selezionare il file che si desidera copiare/cancellare e premere il pulsante . Il menu a comparsa consentirà di copiare o di cancellare il file selezionato.

6. Menu di configurazione (Setup Menu)

In Stop, premere il pulsante SETUP per accedere al Menu di configurazione.

Premere i pulsanti  /  /  /  per spostare il cursore e il tasto  / **INTRO** per confermare la selezione.

Setup Menu

- Music Setup** : Apre la pagina di conf. Musica
Movie Setup : Apre la pagina di conf. Film
Slideshow Setup : Apre la pagina di conf. Presentaz.
Set Preferences : Apre la pagina di conf. Preferenze
- Exit Setup** : Esce dal Menu di configurazione



ITALIANO

Pagina di configurazione Film

- Repeat** : Imposta il modo di ripetizione.
One (Uno) / Off (Spento)/ All (Tutte) / Shuffle (Casuale)
- Main Page** : Torna al Menu di configurazione

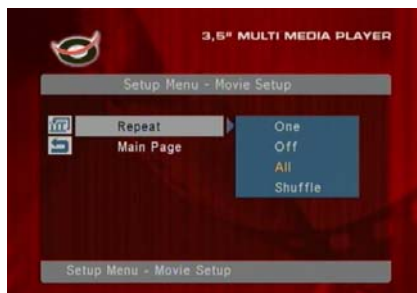

Pagina di configurazione Musica

- Repeat** : Imposta il modo di ripetizione.
One (Uno) / Off (Spento)/ All (Tutte) / Shuffle (Casuale)
- Auto Start** : Riproduzione automatica quando viene selezionato un file audio nel menu
- Main Page** : Torna al Menu di configurazione



Pagina di configurazione Presentazione

- Folder Repeat** : Ripete il contenuto della cartella.
One (Uno) / Off (Spento)/ Shuffle (Casuale)
- Interval Time** : Imposta l'intervallo di tempo della presentazione.
- Transition** : Imposta una transizione standard per la presentazione
- Main Page** : Torna al Menu di configurazione



Pagina di configurazione Preferenze

- TV Display** : Imposta le dimensioni dello schermo TV
- Tv Type** : Imposta il tipo di TV: PAL / NTSC
- Video Output** : Seleziona l'uscita video corretta per la TV/Monitor collegata.
- OSD Language** : Imposta la lingua visualizzata sullo schermo del Media Player
- Configuration** : Riporta la configurazione sui parametri di default
- Main Page** : Torna al Menu di configurazione

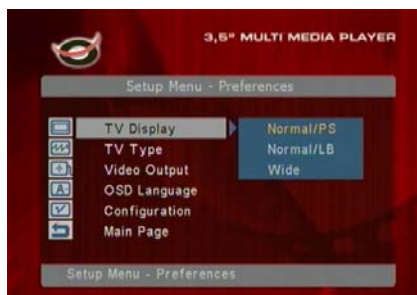

7. Consigli e risoluzione di problemi

SeguitE i consigli riportati qui in basso per risolvere eventuali problemi di funzionamento del CMED3PRO.

Il LED di alimentazione non si accende

- L'alimentazione di corrente non è collegata al CMED3PRO. Ricollegare l'alimentatore di corrente al CMED3PRO.

Non vi è nessun tipo di attività nel display.

- Il CMED3PRO è in standby. Premere il pulsante  del telecomando per attivarlo.
- È stata selezionata la sorgente d'ingresso sbagliata sulla TV. Cambiare la sorgente d'ingresso.
- È stato selezionato il sistema di video sbagliato. Premere il pulsante VGA del telecomando per cambiare di sistema video.
- Il cavo del video potrebbe non essere collegato correttamente. Controllare.

Non si sente niente

- Il cavo audio potrebbe non essere collegato correttamente. Accertarsi che sia ben collegato alla TV o all'amplificatore.
- Il CMED3PRO è connesso a un amplificatore, ma quest'ultimo è spento. Accenderlo.
- Il flusso audio del file MPEG2 o VOB non è valido. Premere il pulsante AUDIO del telecomando per regolare il flusso audio corretto.
- È stata attivata la funzione di Mute. Premere di nuovo il pulsante MUTE del telecomando per disattivarlo.
- Il CMED3PRO sta operando in modalità FF/FR. Premere il pulsante **PLAY/PAUSE** del telecomando per tornare alla riproduzione normale.

Le immagini sul display si vedono distorte

- Il CMED3PRO sta operando in modalità FF/FR. Premere il pulsante **PLAY/PAUSE** del telecomando per tornare alla riproduzione normale.
- Viene visualizzato un film con sistema PAL in modo NTSC o viceversa. Premere il pulsante P/N del telecomando per modificare le impostazioni del display.

Ogni volta che viene premuto il pulsante SLIDE il sistema si blocca.

- Ci sono troppe foto o brani audio nella cartella usata. Ci vorrà molto per aprire la presentazione con musica di fondo. Attendere fino al momento della riproduzione.

Il telecomando non funziona

- Dirigere il telecomando verso il ricevitore del CMED3PRO con uno scarto di ± 30 gradi e direttamente.
- Usare il telecomando entro il range di cinque metri.
- Si devono sostituire le batterie del telecomando.

Impossibile visualizzare i sottotitoli del film visualizzato

- Viene riprodotto un file AVI, pero il file contenente i sottotitoli possiede un nome di file diverso. Vedi capitolo 5.3 su come visualizzare i sottotitoli.
- Viene riprodotto un file VOB. Il CMED3PRO non possiede nessun tipo di supporto per i sottotitoli di file VOB.

Quando si sta cercando di riprodurre un video, appare il messaggio "CODEC NOT SUPPORTED" (CODEC NON SUPPORTATO).

- Il file del filmato è stato creato con un codec non supportato dal CMED3PRO. Consultare la pagina web www.conceptronic.net per ottenere un elenco dei codec supportati dal CMED3PRO.

ITALIANO

Il CMED3PRO non mostra tutte le partizioni o il contenuto dell'unità disco rigido.

- La partizione dell'HDD non è primaria. Realizzare di nuovo la partizione dell'HDD e assicurarsi che tutte le partizioni siano configurate come primarie.
- La partizione non è stata formattata in base al sistema FAT32. Realizzare di nuovo la partizione con questo sistema.
- Non esiste nessun media file nella partizione selezionata.

Quali sono le schede di memoria supportate dal CMED3PRO?

- Il CMED3PRO è in grado di leggere la maggior parte di famiglie di schede di memoria, come ad esempio:
Memory stick (MS), Secure Digital (SD), Schede Multimedia (MMC), Compact Flash (CF), Microdrive (MD). Consultare la pagina web www.conceptronic.net per ottenere un elenco delle schede di memoria supportate dal CMED3PRO.

Il DVD non viene riprodotto quando viene premuto il pulsante blu ►.

- Assicurarsi di usare la struttura di cartella adeguata. Per tale verifica consultare il capitolo 5.3.
- I file DVD sono incompleti, rovinati o rotti. In tal caso il CMED3PRO non inizierà la riproduzione del DVD.

Durante i filmati di introduzione del DVD, il video resta in bianco.

- Il capitolo il corso finisce con una schermata in bianco o è troppo corto per essere riprodotto. Premere ►► / NEXT per passare al capitolo successivo.

La TV mostra immagini in bianco e nero invece di immagini a colori

- La TV potrebbe non supportare il sistema televisivo "Multi" del CMED3PRO. Usare il Menu di Configurazione per impostare il sistema TV su PAL (vedi capitolo 6). Dopo aver cambiato il sistema TV, spegnere e riaccendere il CMED3PRO.

Conceptronic CMED3PRO

Instruções de Uso

Parabéns por ter adquirido o Conceptronic CMED3PRO.

“Estas Instruções de Udo proporcionam uma explicação passo-a-passo de como utilizar o seu Reprodutor Multimédia de 3,5” da Conceptronic com visor e leitor de cartão.

Se tiver algum problema, recomendamos que procure o nosso **sítio web de suporte** (vá a www.conceptronic.net e clique em “Suporte”); aí encontrará uma secção de perguntas e respostas frequentes.

Se tiver outras perguntas sobre o produto e não encontrar a resposta no nosso sítio web, contacte connosco por e-mail: support@conceptronic.net.

Para mais informações a respeito dos produtos da Conceptronic, visite o sítio web da Conceptronic: www.conceptronic.net.

1. Introdução

Antes de pôr a unidade a funcionar, leia este manual atentamente e guarde-o para consultas no futuro.

1.1 Conteúdo da embalagem

Antes de ligar o seu dispositivo ao televisor ou computador/monitor, verifique se estão contidos na embalagem:

- 1 Reprodutor Multimédia de 3,5” da Conceptronic com visor e leitor de cartão
- 1 Controlo remoto com pilhas
- 1 Fonte de alimentação (12 V CC, 2,0 A, 5 V CC, 2,0 A)
- 1 Cabo de Áudio/Vídeo (Composite, Conectores RCA Amarelo/Vermelho/Branco)
- 1 Adaptador de Áudio/Vídeo (Composite) para conectores SCART
- 1 Cabo de Vídeo Componente (Conectores RCA Vermelho/Azul/Verde)
- 1 Cabo USB
- 1 Instruções de Uso multilingues
- 1 Suporte para o CMED3PRO

1.2 Características

- Mudança automática entre PC e Modo Reprodução:
 - Quando está ligado ao PC, o dispositivo funciona como um dispositivo de armazenamento USB.
 - Quando não está ligado ao PC, o dispositivo funciona como um Reprodutor Multimédia.

No Modo PC:

- Suporta Plug-n-Play.
- Compatível com USB de alta velocidade 2.0/1.1, 480 Mb/s de taxa máxima de transferência de dados.

PORTUGUÊS

No Modo Reprodução:

- Suporta disco rígido interno e cartão de memória.
- Suporte multilíngue:
Inglês, Holandês, Espanhol, Francês, Italiano, Alemão e Português (com actualização de firmware, também suporta Húngaro e Turco).
- Suporta múltiplas partições de disco rígido (até 4 partições primárias).
- Pré-visualização de ficheiros multimédia.
- Suporta legendas (.SML/.SRT/.SSA) para MPEG4 (AVI), resolução D1.
- Suporta AVI (MPEG4), MPG (MPEG1, MPEG2), DAT (VCD), VOB (DVD), WAV, WMA, MP3, AC3, JPG (suporta vários codecs).
- Saídas: Vídeo Composite/Vídeo Componente/Áudio RCA /Áudio Óptico /Áudio Digital /VGA/ S-video.
- Compatível com PAL/NTSC.
- Diversos modos de repetição.
- Diversas maneiras de visualização de fotografias
 - Apresentação de diapositivos (visualização de diapositivos) com música de fundo.
 - 14 modos de transição; intervalo de apresentação ajustável.
 - Zoom, rotação, funções de movimentação.
- Os ficheiros podem ser ordenados por nome/tamanho/hora/tipo.

1.3 Precauções

- Não tente desmontar a fonte de alimentação incluída. Isto poderia ocasionar lesões devido à alta voltagem. Se o adaptador necessitar de ser reparado, contacte com o seu revendedor ou o suporte da Conceptronic.
- Mantenha o dispositivo distante de humidade excessiva.
- Não mergulhe nem exponha o dispositivo a líquidos.
- Desligue a fonte de alimentação se não pretender utilizar o dispositivo por um longo período de tempo.
- Evite usar o dispositivo em locais próximos a combustíveis.
- Troque as pilhas do controlo remoto por outras do mesmo tipo quando estiverem fracas ou esgotadas. Descarte as pilhas velhas de modo seguro. Recicle-as quando for possível. Para evitar a corrosão, remova as pilhas se o controlo não for utilizado por um longo período de tempo.
- Mantenha o controlo remoto distante da humidade excessiva. Não o deixe cair.
- Não utilize o controlo sob luz solar intensa.
- NUNCA deixe cair, sacuda ou bata o dispositivo.
- Para prevenir o superaquecimento, não cubra o dispositivo.
- O CMED3PRO suporta apenas os sistemas de ficheiros FAT / FAT32 (NTFS não é suportado).

Nota: Quando o disco rígido é formatado em NTFS, funciona apenas como um disco rígido removível para o computador. Reformate o disco rígido para FAT32 para activar a funcionalidade de Reprodutor Multimédia.

- Os dados contidos no disco rígido interno e/ou nos dispositivos ligados podem estar fragmentados. Isto afecta a reprodução de filmes. É recomendável desfragmentar o disco rígido e/ou os dispositivos ligados ao seu computador de vez em quando.

PORTUGUÊS

2. Funcionalidades do Reprodutor Multimédia

2.1 Partes do CMED3PRO

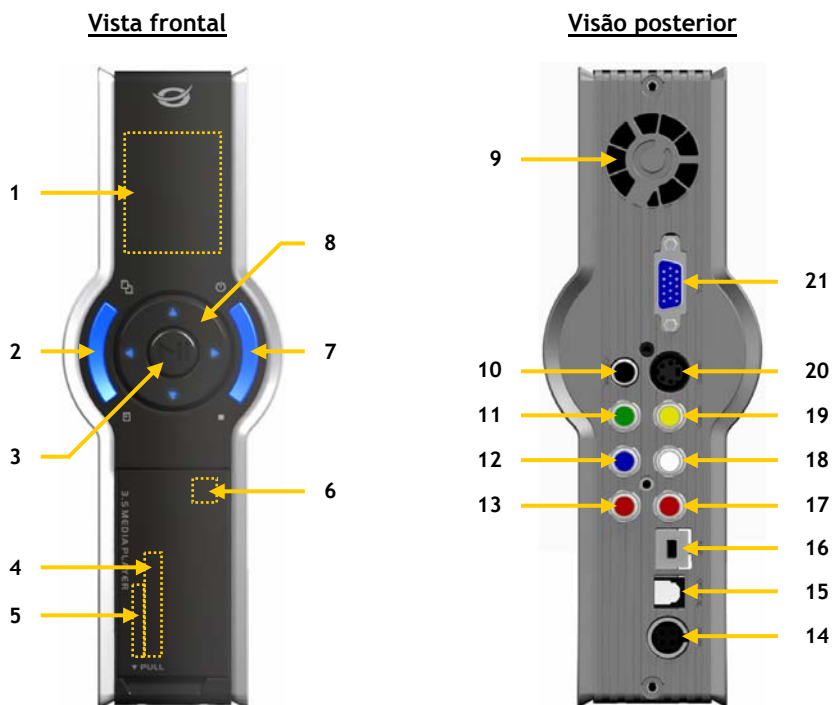

Descrição dos números

- | | |
|---------------------------------------|-------------------------------|
| 1. Visor do estado (ver capítulo 2.2) | 12. Saída Componente (Pb) |
| 2. Botão Menu (Principal)* | 13. Saída Componente (Pr) |
| 3. Botão Reproduzir/Pausa | 14. Entrada alimentação |
| 4. Ranhura para cartão CF | 15. Saída óptica digital |
| 5. Ranhura para cartões MC/MS/SD | 16. Conector USB (para PC) |
| 6. Receptor do controlo remoto | 17. Saída de áudio (Direita) |
| 7. Botão de Ligar(3sec) /Parar * | 18. Saída de áudio (Esquerda) |
| 8. Botões de navegação | 19. Saída de vídeo Composite |
| 9. Ventoinha | 20. Saída S-Video |
| 10. Saída coaxial digital | 21. Saída VGA |
| 11. Saída Componente (Y) | |

* O botão Menu (Principal) e o botão de Ligar /Parar ficarão azuis quando o CMED3PRO estiver ligado.

Nota: As funções dos botões de controlo são as mesmas funções do controlo remoto. Informações pormenorizadas sobre cada botão do controlo remoto podem ser encontradas no capítulo 4.

PORTUGUÊS

2.2 Descrição do visor



Descrição dos números

1. Mostra o modo activo de TV: PAL ou NTSC
 2. Mostra se a ligação USB está activa.
 3. Mostra a saída de vídeo activa: AV, Componente, VGA ou S-VIDEO
 4. Mostra o modo activo do Reprodutor Multimédia: Fotografia, Música, Vídeo ou Ficheiros
 5. Mostra o tempo de reprodução ou o estado do Reprodutor.
 6. Indicador de reprodução: o indicador estará animado durante a reprodução dos ficheiros multimédia.
-

3. Descrição do controlo remoto

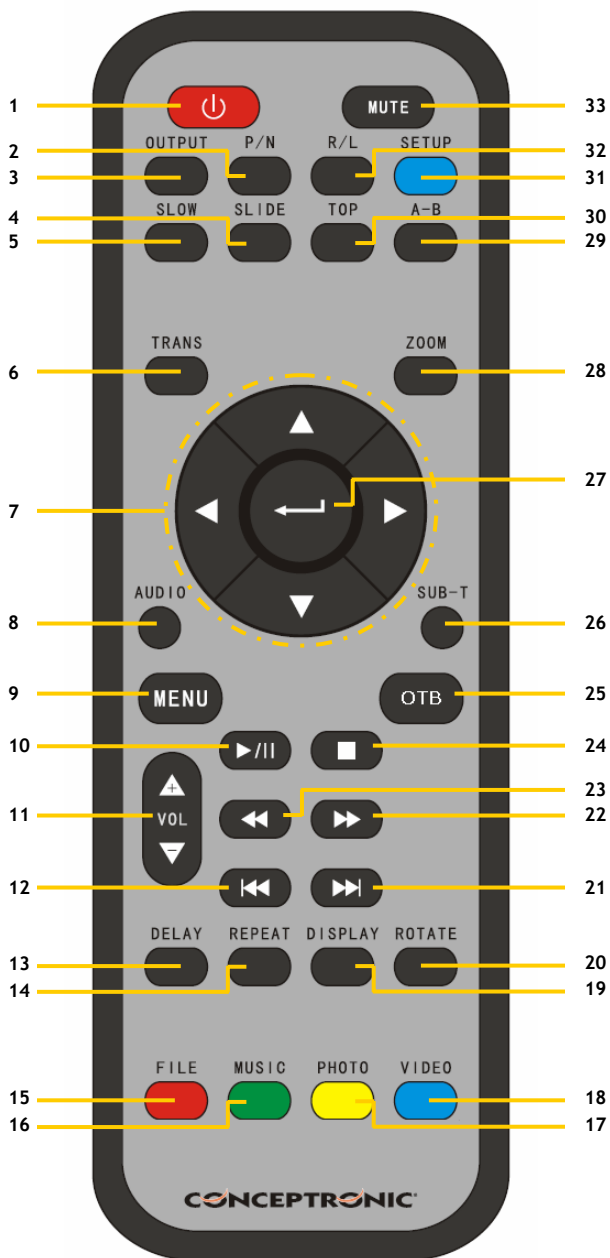

PORTUGUÊS

Nº	Descrição
1	LIGAR/DESLIGAR Entra ou sai do modo de espera (LIGAR/DESLIGAR)
2	P / N Selecciona o sistema de vídeo. (PAL / NTSC)
3	OUTPUT Selecciona o sinal de saída de vídeo.
4	SLIDE Selecciona o modo de reprodução de diapositivos com música ou o modo de reprodução por quadros.
5	SLOW Reprodução lenta.
6	TRANS Selecciona o modo de transição ou um tipo de equalizador de música.
7	BOTÕES DE DIRECÇÃO Movimentam o cursor.
8	AUDIO Selecciona / Muda selecção de áudio (Reprodução de DVD).
9	MENU Mostra a LISTA DE DISPOSITIVOS ou BIBLIOTECA DE FICHEIROS (se houver apenas um dispositivo ligado). Retorna ao menu de DVD (Reprodução de DVD).
10	REPRODUÇÃO/PAUSA/REPRODUÇÃO DVD Inicia a reprodução de um ficheiro ou pasta de DVD; pausa uma reprodução.
11	VOL + / - Aumenta / diminui o nível de volume.
12	ANTERIOR Passa para o ficheiro, capítulo ou página anterior.
13	DELAY Selecciona o tempo de exibição de diapositivos (inclusive exposição de diapositivos com música).
14	REPEAT Selecciona o modo de reprodução.
15	FILE Mostra a estrutura de pastas do dispositivo.
16	MUSIC Botão de acesso directo a música.
17	PHOTO Botão de acesso directo a fotografias.

Nº	Descrição
18	VIDEO Botão de acesso directo a vídeos.
19	DISPLAY Mostra informações do ficheiro durante reprodução.
20	ROTATE Gira as fotografias.
21	SEGUINTE Passa para o ficheiro, capítulo ou página seguinte.
22	AVANÇO RÁPIDO Avanço rápido.
23	RETROCESSO RÁPIDO Retrocesso rápido.
24	PARAR Interrompe a reprodução.
25	OTB Botão de cópia de um toque. Copia o conteúdo do cartão de memória para o disco rígido.
26	SUB-T Selecciona / Muda a legenda do filme (MPEG4 e DVD).
27	ENTER Confirmar selecção / Inicia a reprodução de um ficheiro.
28	ZOOM Aproxima / Afasta (Fotografias e DVD).
29	A - B Reproduz repetidamente um intervalo seleccionado. Prima o botão uma vez para seleccionar o ponto de início <A>; Prima o botão novamente para seleccionar o ponto final ; O intervalo A-B será repetido; Prima o botão novamente para cancelar. Válido apenas para Modo Vídeo e não para o Modo Música.
30	TOP Ir para o topo do directório.
31	SETUP Função de configuração.
32	R / L Selecciona a saída de áudio: direita, esquerda e estéreo.
33	MUTE Modo Silêncio / Cancelar Modo Silêncio.

Observações importantes

- O alcance máximo do controlo remoto é de 5 metros.
- Apontar o controlo em direcção ao receptor, situado no painel frontal do dispositivo.
- O ângulo de recepção é de aproximadamente ± 30 graus dentro da faixa de 5 metros.
- Mude as pilhas quando estiverem fracas ou esgotadas.

PORTUGUÊS

4. Como Ligar o Reprodutor Multimédia

4.1 Ligar ao computador

- A. Ligue o computador.
- B. Ligue a fonte de alimentação ao CMED3PRO e a uma tomada eléctrica.
- C. Ligue o cabo USB ao CMED3PRO e ao computador.

Automaticamente, o computador irá detectar e configurar o dispositivo, associando a ele uma ou mais letras de drive, e então utilizará o dispositivo como dispositivo de armazenamento em massa. O seu drive está pré-formatado no sistema de ficheiros FAT32.

Agora pode adicionar filmes, músicas, fotografias, etc. ao CMED3PRO.

Desligar o CMED3PRO do seu computador

- A. Clique uma vez no ícone "Remover com segurança" da barra de tarefas.
- B. Seleccione "Parar dispositivo USB de armazenamento em massa" quando este aparecer.
- C. Aguarde a mensagem "Seguro para remover o hardware".
- D. Desligue o cabo USB.

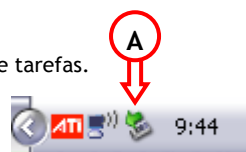

4.2 Ligar ao televisor

O Conceptronic CMED3PRO pode ser usado com uma televisão ou um monitor.

Pode-se ligar o dispositivo ao televisor ou monitor das seguintes formas:

- Composite
- Componente
- S-Video
- VGA

Veja no manual do seu televisor ou monitor qual é o canal de entrada de vídeo correcto para ver a saída de vídeo do CMED3PRO.

Use o botão **OUTPUT** do controlo remoto para mudar o sinal de saída de vídeo do CMED3PRO.

Para a saída de som do Conceptronic CMED3PRO, pode-se utilizar as seguintes conexões:

- Conectores RCA analógicos (Esquerda/Direita)
- Coaxial Digital
- Óptica Digital

Para obter um som melhor, ligue o Conceptronic CMED3PRO mediante uma das saídas de som digitais ao seu sistema de som surround.

- A. Ligue a fonte de alimentação a uma tomada eléctrica e ligue a outra extremidade ao Reprodutor Multimédia.
- B. Ligue um dos cabos de vídeo fornecidos (Composite, Scart, S-VIDEO) ao Reprodutor Multimédia e ao televisor ou monitor.
- C. Ligue o Reprodutor Multimédia mediante o botão Ligar / Desligar, situado na parte frontal, ou o botão Ligar / Desligar do controlo remoto. O botão Ligar / Desligar e o botão Menu da frontal do Reprodutor Multimédia ficarão azuis quando o dispositivo estiver ligado.

PORTUGUÊS

Nota: Assegure-se de que não há cartões de memória nas ranhuras de cartões do Reprodutor Multimédia durante a inicialização. Isto pode causar uma falha na inicialização que pode tornar o Reprodutor Multimédia inutilizável. Se isso acontecer, desligue o Reprodutor Multimédia, remova o(s) cartão(ões) de memória e ligue o reprodutor novamente.

Após a inicialização o dispositivo estará pronto para ser utilizado.

Notas

- Normalmente, não é necessário mudar o sistema de vídeo (PAL/NTSC), mas se o televisor suportar apenas NTSC ou PAL, utilize o botão **P/N** para seleccionar o sistema de cores compatível com o sistema do televisor.
- Prima algum dos botões de deslocação **▲/▼/◀/▶** para movimentar o cursor e use o botão **←/→** / **ENTER** para confirmar a selecção (entrar na biblioteca multimédia, entrar na pasta de ficheiros ou iniciar reprodução de ficheiros).
- Prima o botão **■** / **PARAR** para parar a reprodução e voltar a BIBLIOTECA MULTIMÉDIA.
- Prima o botão **MENU** para mostrar a LISTA DE DISPOSITIVOS ou o MENU DE SELECÇÃO.
- Prima o botão **🔌** / **LIGAR 7 DESLIGAR** para entrar ou sair do modo de espera.
- É recomendável desligar o dispositivo da fonte de alimentação quando o mesmo não for utilizado por um longo período de tempo.

Menu de Selecção

Se não houver cartões de memória no CMED3PRO (apenas o disco rígido interno), o MENU DE SELECÇÃO aparecerá no ecrã do televisor quando o Reprodutor Multimédia for ligado.

Se houver cartões de memória no CMED3PRO, a LISTA DE DISPOSITIVOS aparecerá no ecrã do televisor ao invés do MENU DE SELECÇÃO. Use os botões **▲/▼** para mover o cursor e, ao premir o botão **←/→** / **ENTER**, aparecerá o MENU DE SELECÇÃO.

Nota: É possível que demore alguns instantes até que se possa navegar através do menu. Antes de aparecer o menu, o(s) dispositivo(s) ligado(s) será(ão) indexado(s). No ecrã, aparecerá: A INICIALIZAR... Isto significa que todos os ficheiros compatíveis serão indexados e mostrados no menu.



LISTA DE PARTIÇÕES



MENU DE SELECÇÃO

Mudar de dispositivo

Se houver mais cartões de memória ligados ao CMED3PRO, poderá premir o botão **MENU** para voltar a LISTA DE DISPOSITIVOS e seleccionar o dispositivo premindo os botões **▲/▼** e o botão **←/→** / **ENTER**.

PORTUGUÊS

5. Reprodução de filmes, música e fotografias

Há 4 opções no MENU DE SELECÇÃO do Conceptronic CMED3PRO

- **Fotografia** - Reproduzir e visualizar fotografias no CMED3PRO
- **Música** - Reproduzir e ouvir música no CMED3PRO
- **Vídeo** - Reproduzir e assistir filmes no CMED3PRO
- **File** - Navegar e reproduzir qualquer ficheiro no CMED3PRO

5.1 Opções de reprodução e visualização de fotografias

Selecione o botão “**Fotografia**” do “Menu de Seleção”, ou prima o botão “**Photo**” do controlo remoto. O Reprodutor Multimédia mostrará miniaturas de todos os ficheiros de fotografias que estão no Reprodutor Multimédia.

Selecione uma fotografia no menu de fotografias e prima o botão  / ENTER para uma visualização de diapositivos.

Girar fotografias

Enquanto está a reproduzir fotografias, pode usar o botão ROTATE para girar as fotografias.

Mudar a forma de transição

Enquanto está a reproduzir fotografias, pode usar o botão TRANS para alterar as transições entre as fotografias. Uma transição padrão pode ser configurada através de “Menu de Configurações -> Configuração de Diapositivos -> Transições”.

MODO 01: ECRÃ COMPLETO

MODO 02: DE CIMA PARA BAIXO

MODO 03: DE BAIXO PARA CIMA

MODO 04: DE CIMA/DE BAIXO P/ O CENTRO

MODO 05: DO CENTRO PARA CIMA/BAIXO

MODO 06: CORTINA: CIMA PARA BAIXO

MODO 07: ESQUERDA PARA DIREITA

MODO 08: DIREITA PARA ESQUERDA

MODO 09: ESQUERDA/DIREITA PARA O CENTRO

MODO 10: CENTRO PARA ESQUERDA/DIREITA





MODO 11: IMPLOÇÃO

MODO 12: CORTINA: ESQUERDA PARA DIREITA

MODO 13: DESAPARECIMENTO/APARECIMENTO

MODO 14: ALEATÓRIO

Aproximação de fotografias

Prima o botão ZOOM para entrar ou sair do modo de aproximação ou para modificar a taxa de aproximação. Quando uma fotografia é ampliada, pode ser movimentada mediante os botões  /  /  / .

Apresentação de diapositivos com música (ver fotografias com música de fundo)

Selecione uma fotografia e prima SLIDE para iniciar.

As fotografias serão mostradas numa apresentação de diapositivos normal, com música de fundo.

O Reprodutor Multimédia carregará ficheiros MP3 para música de fundo da primeira pasta do disco rígido que contiver este tipo de ficheiro.

Pode parar a visualização de fotografias premindo o botão **REPRODUÇÃO/PAUSA** uma vez (a música continuará a tocar). Premindo **REPRODUÇÃO/PAUSA** uma vez mais, a música irá pára. Prima o botão **REPRODUÇÃO/PAUSA** para continuar a reprodução.

Note: Se preferir uma lista de música de fundo, é recomendável criar uma pasta no disco rígido com um nome que comece por “1” ou “a” (por exemplo: “1 - Ficheiros BGM”) com as suas músicas preferidas. Assim, esta será a primeira pasta contida no seu disco rígido.

Note: Neste modo não estão disponíveis as opções de girar e aproximar fotografias.

PORTUGUÊS

Mudar o tempo de intervalo

Pode-se configurar o intervalo de tempo entre duas fotografias premindo o botão DELAY. O intervalo padrão pode ser configurado por "Menu de Configurações -> Configuração de Diapositivos -> Tempo de Intervalo".

Repetir fotografias

Prima o botão REPEAT para mostrar as fotografias de forma repetida.

Visualizar uma única pasta ou um único ficheiro

Quando se prime "Photo" no "Menu de Selecção" ou o botão do controlo remoto, o Reprodutor Multimédia indexa todas as fotografias.

Se quiser ver uma única pasta com fotografias no Reprodutor Multimédia, prima "Ficheiro" no "Menu de Selecção" ou o botão "File" do controlo remoto.

No menu de visualização de ficheiros, pode abrir a pasta com as fotografias que pretende ver. Selecciona uma fotografia e prima o botão  / ENTER para iniciar a apresentação.

5.2 Opções para reproduzir e ouvir música

Reproduzir música

O Conceptronic CMED3PRO possui vários modos de reprodução de música (WAV, MP3 e WMA são suportados).

Selecione "Música" no "Menu de Selecção", ou prima o botão "Music" do controlo remoto. O Reprodutor Multimédia mostrará uma lista de todos os ficheiros do Reprodutor Multimédia.

Selecione um ficheiro de música e prima o botão  / ENTER para iniciar a reprodução.

Reproduzir ficheiros de música

Prima Menu e selecione a pasta que contém os ficheiros de música que pretende reproduzir. As músicas são mostradas e pode-se seleccionar uma configuração de equalizador mediante o botão TRANS de controlo remoto.

Se quiser repetir as músicas, poderá seleccionar uma das seguintes opções:

- Repetição de pasta: Todas* - Repete a pasta seleccionada até haver um comando para parar
- Repetição: Única:* - Repete a música seleccionada até haver um comando para parar
- Aleatório:* - Repete a pasta seleccionada em ordem aleatória
- Repetição de pasta: Desligado* - Modo de repetição desactivado

Quando estiverem a ser reproduzidos ficheiros de música, prima os botões  /  para estabelecer a velocidade de reprodução. Prima o botão REPRODUÇÃO/PAUSA para retornar à velocidade normal.

Reproduzir uma única pasta ou um único ficheiro

Quando se prime "Música" no "Menu de Selecção" ou o botão "Music" do controlo remoto, o Reprodutor Multimédia indexa todos os ficheiros de música.

Se quiser reproduzir uma única pasta com música no Reprodutor Multimédia, prima "Ficheiro" no "Menu de Selecção" ou o botão "File" do controlo remoto.

No menu de visualização de ficheiros, pode abrir a pasta que contém os ficheiros de música que pretende reproduzir. Selecciona um ficheiro de música e prima o botão  / ENTER para iniciar reprodução.

PORTUGUÊS

5.3 Opções para reproduzir e assistir filmes

Reproduzir filmes

O CMED3PRO suporta vários formatos de vídeo: MPEG2/1, MPEG 4 (incluindo formatos XVID, VOB) e também suporte para reproduzir trilhas sonoras MP3, AC3, AAC e MP3/2 que acompanham o vídeo.

Selecione “**Vídeo**” no “Menu de Selecção” ou prima o botão “**Vídeo**” do controlo remoto. O Reprodutor Multimédia mostrará miniaturas de todos os ficheiros de vídeo nele contidos.

Selecione um ficheiro de vídeo no menu de vídeo e prima o botão  / ENTER para iniciar a reprodução.

Intervalo de repetição

Para reproduzir um intervalo seleccionado de um vídeo repetidamente, prima A/B.

Canais de som

Prima o botão R/L do controlo remoto para reproduzir Mono esquerdo, Mono direito ou som estéreo.

Mudar a faixa de áudio



Alguns ficheiros MPEG2/VOB contêm duas ou mais faixas de áudio. Prima o botão AUDIO para circular entre 1-1/8-1-8/8, 2-1/8-2-8/8, 3-1/8-3-8/8 (total de 24 faixas de áudio). Se um vídeo não tem som ao ser reproduzido, prima o botão AUDIO para localizar a faixa de áudio adequada.

Se trocar de ficheiro MPEG2/VOB, poderá perder o áudio, caso este esteja em outra faixa. Para prevenir isto, prima o botão SETUP durante a reprodução para “bloquear” a faixa de áudio. Esta opção manterá a faixa de auto seleccionada para todos os ficheiros.

Reproduzir quadros de vídeo

Quando estiver a reproduzir um vídeo, prima o botão SLIDE para reproduzir o vídeo quadro por quadro.

Neste modo os quadros do vídeo serão reproduzidos um após o outro.

Quando estiver a reproduzir um vídeo, prima os botões  /  para avançar ou retroceder rapidamente. Prima o botão ENTER /  para retornar a velocidade normal.

Reproduzir uma única pasta ou um único ficheiro

Quando se prime “**Vídeo**” no “Menu de Selecção” ou o botão “**Vídeo**” do controlo remoto, o Reprodutor Multimédia indexa todos os ficheiros de vídeo.

Se quiser reproduzir um DVD a partir do seu disco rígido ou usar as opções extras de vídeo do Reprodutor Multimédia, prima “**Ficheiro**” no “Menu de Selecção” ou o botão “**File**” do controlo remoto.

No menu de visualização de ficheiros, pode abrir a pasta que contém os ficheiros de vídeo que pretende reproduzir. Selecione um ficheiro de vídeo e prima o botão  / ENTER para iniciar a reprodução.

Opções extras para reprodução de vídeo (disponíveis apenas através do menu “Ficheiro”)

Suporte à reprodução de vídeo MPEG4 com legendas de texto

O Conceptronic CMED3PRO suporta ficheiros de legenda de texto .SMI, .SRT, .SUB e .SSA .

Se o ficheiro de legenda tiver o mesmo nome do ficheiro de vídeo seleccionado (apenas a extensão é diferente), o ficheiro de legenda será carregado automaticamente quando o ficheiro MPEG4 for reproduzido.

PORTUGUÊS

Quando o ficheiro de legenda tem um nome diferente, então é preciso seleccionar um ficheiro de legenda. Prima o botão **SUB-T** do controlo remoto e então seleccione o ficheiro de VÍDEO a ser reproduzido (os dois ficheiros são associados). Prima o botão  / ENTER para reproduzir o filme.

Nota: O CMED3PRO suporta a maioria dos codecs de vídeo (como XviD, AVI, MPEG2, etc.) mas é possível que alguns ficheiros requeiram um codec que não está incluído no CMED3PRO. Se tentar reproduzir um ficheiro com um codec não suportado, aparecerá a mensagem "CODEC NÃO SUPORTADO".

Reprodução de DVD

O CMED3PRO reproduz um DVD armazenado no seu disco rígido como se fosse um DVD normal. Pode-se navegar através do menu de DVD, escolher legendas, mudar o idioma de áudio, etc.

Configuração de pasta

Para reproduzir um DVD armazenado no seu disco rígido, é necessário configurar correctamente a pasta de DVD no CMED3PRO.

Crie uma pasta no disco rígido do CMED3PRO com o nome do DVD (por exemplo, "Meu filme") Copie a pasta **VIDEO_TS** do seu DVD para a pasta criada no disco rígido do CMED3PRO. Após o término da cópia deve estar semelhante a imagem abaixo:

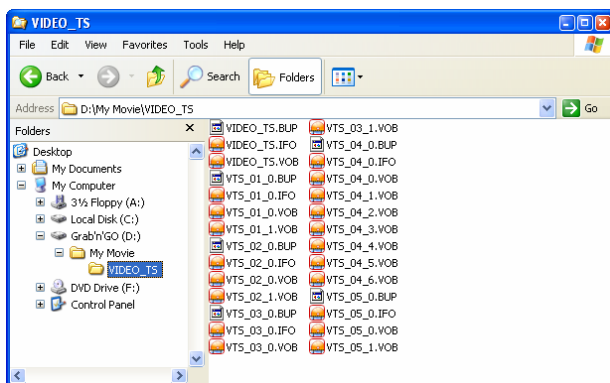

Desligue o CMED3PRO do computador e ligue-o no televisor. Ligue o CMED3PRO.





Reproduzir o DVD

Selecione "Ficheiro" no "Menu de Selecção", ou prima o botão "File" do controlo remoto. O Reprodutor Multimédia abrirá o menu de visualização de ficheiros.

Use as teclas de navegação do seu controlo remoto para seleccionar a pasta do seu DVD no menu (no exemplo: Meu filme).

Prima o botão **REPRODUÇÃO/PAUSA** do controlo remoto para iniciar a reprodução do DVD.

Nota: Não use o botão  / ENTER do menu do CMED3PRO. Isto apenas mostraria as pastas/subpastas e não iniciaria a reprodução do DVD.

Use os botões de navegação  /  /  e o botão  / ENTER para navegar no menu do DVD. Use o botão  / **PARAR** para parar a reprodução do DVD.

PORTUGUÊS

5.4 Visualizar e reproduzir todos os arquivos

Selecione "Ficheiro" no "Menu de Selecção", ou prima o botão "File" do controlo remoto. O Reprodutor Multimédia abrirá o menu de visualização de ficheiros.

O menu de visualização de ficheiros apresenta as seguintes opções:

- Use os botões ▲/▼ para seleccionar um ficheiro ou uma pasta; e os botões ◀◀ / ▶▶ (ANTERIOR/SEGUINTE) para subir ou descer páginas. Ao seleccionar uma fotografia ou um vídeo, a sua pré-visualização e informações serão mostradas ao lado direito do ecrã do televisor. Se for seleccionado um ficheiro de música, a música começará a ser reproduzida enquanto aparece a respectiva informação ao lado esquerdo do ecrã.
- Pode-se premir o botão TOP para mover o cursor directamente ao início da lista de ficheiros e passar para outra pasta rapidamente.
- Prima o botão ◀ / ENTER para entrar no modo ecrã completo (se estiver a ser reproduzido um ficheiro de música, aparecerá o EQUALIZADOR DE MÚSICA). Prima o botão ■ / PARAR para sair do modo ecrã completo.
- Prima o botão REPEAT para seleccionar o modo de repetição: Repetição -Todas / Repetição -Única / Aleatório / Repetição de pasta - Desligado.
- No estado PARADO, prima o botão OTB para copiar o conteúdo dos cartões de memória inseridos para o disco rígido do CMED3PRO.
- Pode-se copiar ficheiros de um local para outro local, ou eliminar ficheiros do Reprodutor Multimédia. Na lista de visualização de arquivos, destaque o ficheiro que pretende copiar/eliminar e prima o botão ▶. O menu de contexto permitirá copiar ou eliminar o ficheiro seleccionado.

6. Menu de configuração

No estado PARADO, prima o botão SETUP para entrar no menu de configuração.

Prima os botões de deslocação ▲/▼/◀/▶ para mover o cursor e prima o botão ◀ / ENTER para confirmar a sua selecção.

Menu de configuração

- Configuração de música** : Abre a página de configuração de música.
- Configuração de filmes** : Abre a página de configuração de filmes
- Configuração de apresentação de diapositivos** : Abre a página de configuração de apresentação de diapositivos
- Ajustar preferências** : Abre a página de configuração de preferências
- Sair de configurações** : Sai do menu de configurações.



PORTUGUÊS

Página de configuração de filmes

- Repetir** : Configurar modo de repetição.
Único / Desligado / Todos / Aleatório
- Página principal** : Retorna ao Menu de Configurações



Página de configuração de música

- Repetir** : Configurar modo de repetição.
Único / Desligado / Todos / Aleatório
- Início automático** : Inicia a reprodução automaticamente quando um ficheiro é seleccionado no menu.
- Página principal** : Retorna ao Menu de Configurações



Página de configurações de apresentação de diapositivos

- Repetição de pasta** : Repete o conteúdo de uma pasta.
Ligado / Desligado / Aleatório
- Tempo de intervalo** : Determina o tempo de intervalo de uma apresentação de diapositivos.
- Transição** : Configura uma transição padrão para a apresentação de diapositivos.
- Página principal** : Retorna ao Menu de Configurações



Página de configuração de preferências

- Visualização em TV** : Configura o tamanho da visualização no televisor.
- Tipo de TV** : Configura PAL / NTSC.
- Saída de Vídeo** : Selecciona a saída correcta de vídeo para o televisor/monitor ligado.
- Idioma OSD** : Selecciona o idioma OSD do Reprodutor Multimédia.
- Configuração** : Devolve a configuração inicial de fábrica.
- Página principal** : Retorna ao Menu de Configurações

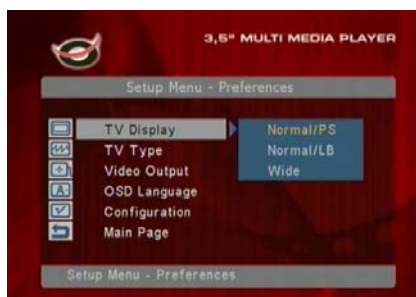

7. Sugestões e Resolução de problemas

Use as sugestões seguintes para resolver problemas quando o seu CMED3PRO não estiver a funcionar devidamente:

A luz de Alimentação não acende

- A fonte de alimentação não está ligada ao CMED3PRO. Volte a ligar a fonte de alimentação ao CMED3PRO.

Não há qualquer actividade no visor.

- O CMED3PRO está no modo de standby. Carregue no botão  do comando para activá-lo.
- Está seleccionada uma entrada errada na sua televisão. Altere a entrada.
- Está seleccionado o sistema de vídeo errado. Carregue no botão VGA do comando para alterar o sistema de vídeo.
- O cabo de vídeo não está devidamente ligado. Verifique se o cabo de vídeo está bem ligado.

Não há som

- O cabo de áudio não está devidamente ligado. Certifique-se de que o cabo está devidamente ligado à sua televisão ou amplificador.
- O CMED3PRO está ligado com um amplificador, mas o amplificador está desligado. Ligue o amplificador.
- A corrente de áudio do ficheiro MPEG2 ou VOB não é válida. Carregue no botão AUDIO do comando para ajustar a corrente de áudio adequada.
- A função de Silêncio está ligada. Carregue novamente no botão MUTE (Silêncio) do comando para cancelar essa função.
- O CMED3PRO está a funcionar no modo FF/FR. Carregue no botão PLAY/PAUSE do comando para regressar à reprodução normal.

O visor está distorcido

- O CMED3PRO está a funcionar no modo FF/FR. Carregue no botão PLAY/PAUSE do comando para regressar à reprodução normal.
- Um filme PAL é exibido no modo NTSC ou vice-versa. Carregue no botão P/N do comando para alterar as definições de visualização.

Ao carregar no botão SLIDE o sistema congela.

- Existem demasiadas fotografias ou músicas na pasta actual. Vai demorar bastante a começar a Apresentação de Slides ou Música. Aguarde o início da reprodução.

O comando não funciona

- Aponte o comando para o receptor do CMED3PRO a cerca de ± 30 graus e directamente.
- Use o comando dentro de um alcance de 5 metros.
- A pilha do comando deve ser substituída.

As legendas do filme exibido não aparecem

- É reproduzido um ficheiro AVI, mas o ficheiro das legendas tem um nome de ficheiro diferente. Consulte o Capítulo 5.3 para saber como visualizar as legendas.

Quando tentar reproduzir um vídeo, aparece a mensagem "CODEC NOT SUPPORTED" (CODEC NÃO SUPORTADO).

- O ficheiro de filme foi criado com um codec não suportado pelo CMED3PRO. Entre na página web www.conceptronic.net para obter uma lista dos codecs suportados pelo CMED3PRO.

PORTUGUÊS

O CMED3PRO não mostra todas as partições/conteúdo do HDD.

- A partição do HDD não é a principal. Volte a fazer a repartição do HDD e assegure-se de que todas as partições são definidas como principais.
- A partição não está formatada com o sistema de ficheiros FAT32. Reformate a partição com o sistema de ficheiros FAT32.
- Não existem ficheiros multimédia na partição seleccionada.

Que tipos de Placa de Memória são suportados pelo CMED3PRO?

- O CMED3PRO lê todas as principais Placas de Memória, como por exemplo:
- Memorystick (MS), Secure Digital (SD), Multimedia Card (MMC), Compact Flash (CF), Microdrive (MD).
- Entre na página web www.conceptronic.net para obter uma lista das Placas de Memória suportadas pelo CMED3PRO.

A reprodução do DVD não começa quando o botão azul ► estiver pressionado.

- Assegure-se de que usa a estrutura de pastas correcta. A estrutura de pastas descreve-se no capítulo 5.3.
- Os ficheiros de DVD estão incompletos, corrompidos ou danificados. Quando isto acontece, o CMED3PRO não inicia a reprodução do DVD.

Durante os filmes de introdução do DVD, o ecrã fica em branco.

- O capítulo actual termina com um ecrã em branco ou é demasiado pequeno para reproduzir. Carregue em ►► / NEXT para passar ao capítulo seguinte.

A minha televisão mostra uma imagem a preto e branco em vez de a cores.

- A sua televisão não suporta o "Multi" TV-System do CMED3PRO. Use o menu Setup para mudar o Sistema de TV para PAL. (Ver capítulo 6)
Depois de alterar o Sistema de TV, desligue e volte a ligar o CMED3PRO.

Conceptronic CMED3PRO
Felhasználói útmutató

**Köszönjük, hogy a
Conceptronic CMED3PRO-t választotta.**

Ez a felhasználói útmutató lépésről-lépésre elmagyarázza, miként kell a kijelzővel és kártyaolvasóval felszerelt Conceptronic 3,5-colos médialejátszót használnia.

Ha probléma jelentkezne, azt tanácsoljuk, hogy keresse fel a **terméktámogatást nyújtó webhelyünket** (látogasson el a www.conceptronic.net honlapra, majd ott kattintson a „Support”-ra). Itt található ugyanis a gyakran ismétlődő kérdések (GYIK) adatbázisa.

Ha a termékkel kapcsolatban további kérdése volna és arra választ webhelyünkön nem talál, e-mailben is fordulhat hozzánk: support@conceptronic.net.

A Conceptronic termékekkel kapcsolatos további tájékozódás végett látogasson el a Conceptronic webhelyére: www.conceptronic.net.

1. Bevezető

A berendezés üzemeltetése előtt gondosan olvassa el ezt a kézikönyvet, majd őrizze meg, mert később szüksége lehet rá.

1.1 A csomag tartalma

Mielőtt az eszközt tévéhez vagy számítógéphez/monitorhoz csatlakoztatná, ellenőrizze, vajon a csomag tartalmazza-e a következőket:

- 1x kijelzővel és kártyaolvasóval felszerelt Conceptronic 3,5-colos médialejátszó
- 1x távirányító, elemmel
- 1x hálózati adapter (12 V egyenáram, 2,0 A, 5 V egyenáram, 2,0 A)
- 1x audio-/videókábel (összetett, sárga/piros/fehér RCA-csatlakozó)
- 1x audió/videó (összetett) SCART-adapter
- 1x komponensvideó-kábel (piros/kék/zöld RCA-csatlakozó)
- 1x USB-kábel
- 1x többnyelvű felhasználói útmutató
- 1x állvány a CMED3PRO-hoz

1.2 Jellemzők

- Automatikus kapcsolás a PC- és a lejátszós üzemmód között:
 - Ha a PC-hez van csatlakoztatva, az eszköz USB-tárolóeszközként működik.
 - Ha nincs a PC-hez csatlakoztatva, az eszköz médialejátszóként működik.

PC-üzemmódban:

- Támogatja a Plug-n-Play-t.
- Megfelel a nagy sebességű USB 2.0/1.1 szerinti, 480 Mb/s maximális adatátviteli sebességnek.

Lejátszós üzemmódban:

- Támogatja a belső merevlemez-meghajtót és a memóriakártyákat.
- Többnyelvű támogatás:
angol, holland, spanyol, francia, olasz, német, portugál
(magyar és török, firmware-frissítéssel)
- Támogatja a merevlemez-meghajtónál a többszörös partíciót (akár négy elsődleges partíció is lehet).
- Médiafájlok előnézete.
- Támogatja a szövegfeliratozást (.SMI/.SRT/.SSA) az MPEG4- (AVI), D1-felbontáshoz.
- Támogatja az AVI-t (MPEG4), az MPG-t (MPEG1, MPEG2), a DAT-ot (VCD), a VOB-t (DVD), a WAV-ot, a WMA-t, az MP3-t, az AC3-t és a JPG-t (különböző kodekek támogatottak).
- Kimenetek: Összetett videó/komponens videó/RCA videó/optikai audió/digitális audió/VGA/S-
videó.
- Megfelel a PAL/NTSC-nek.
- Különböző ismétlési módok.
- A fényképek különbözőképpen tekinthetők meg:
 - Diavetítés (diafelvételek lejátszása), háttérzenével.
 - 14 átmeneti üzemmód; a megjelenítési időköz változtatható.
 - Nagyítási, forgatási és mozgatási funkció.
- A fájlok rendezhetők név/méret/idő/típus szerint.

1.3 Óvintézkedések

- Ne próbálkozzon a mellékelt hálózati adapter szétszerelésével. Ez ugyanis – a nagyfeszültség miatt – sérülést okozhat. Ha az adaptert javítani kell, forduljon a kereskedőhöz vagy a Conceptronic sűgőjához.
- Tartsa távol az eszközt a túlzott nedvességtől.
- Ne merítse az eszközt folyadékba, illetve ne tegye ki folyadék hatásának.
- Húzza ki a hálózati adaptert, ha huzamosabb ideig nem használja az eszközt.
- Ne használja az eszközt olyan helyen, ahol gyúlékony anyag van a közelben.
- A távirányító elemeit, ha lemerülőben vannak vagy már lemerültek, ugyanolyan típusúra cserélje ki. A régi elemeket biztonságos körülmények között ártalmatlanítsa. Ha lehet, hasznosítsa azokat újra. A korrózió megelőzése érdekében vegye ki az elemeket, ha a távirányítót hosszabb ideig nem használja.
- Tartsa távol a távirányítót a túlzott nedvességtől; ne ejtse le.
- Ne használja a távirányítót olyan helyen, ahol erős a napfény.
- SOHA NE ejtse le, rázogassa, illetve ütögesse bárminek az eszközt.
- A felmelegedés megelőzése érdekében ne takarja le az eszközt.
- A CMED3PRO kizárólag az FAT-/FAT32-es fájlrendszert támogatja (az NTFS nem támogatott).

Megjegyzés: Ha a merevlemez NTFS-re formázza, az kizárólag a számítógép kivehető merevlemezeként fog működni. Formázza újra FAT32 szerint a merevlemez, hogy a médialejátszó célkalkulmasságát aktiválhassa.

- A belső merevlemezen és/vagy a csatlakoztatott eszköz(ök)ön lévő adatok töredezettes is lehetnek. Mindez befolyásolja a filmek lejátszást. Azt javasoljuk, hogy időnként végezze el a számítógéphez tartozó merevlemez és/vagy a csatlakoztatott eszköz(ök) töredezettség-mentesítését.

2. A médialejátszó célalkalmassága

2.1 A CMED3PRO alkatrészeinek azonosítása

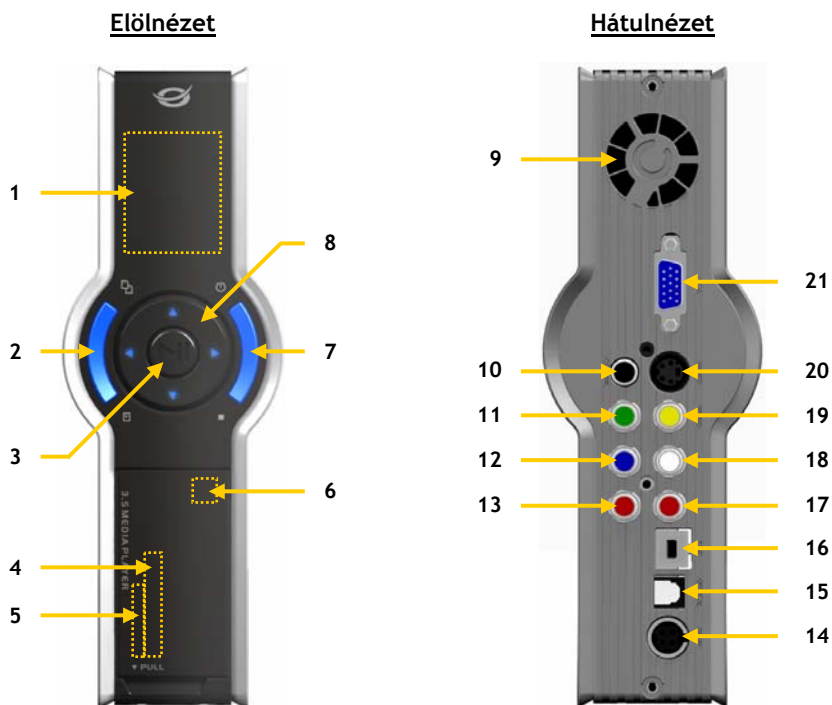

A számokkal jelzettek ismertetése:

- | | |
|---|---------------------------------|
| 1. Állapotkijelző (lásd a 2.2. fejezetet) | 12. Komponens (Pb) kimenet |
| 2. (Fő) menügomb* | 13. Komponens (Pr) kimenet |
| 3. Lejátszás/szünet gomb | 14. Egyenáramú bemenet |
| 4. CF-kártya bővítőhelye | 15. Digitális optikai kimenet |
| 5. MMC/MS/SD kártyabővítőhely | 16. USB-csatlakozó (a PC felé) |
| 6. A távirányító vevőkészüléke | 17. Audió (jobb oldali) kimenet |
| 7. Bekapcsoló- (3sec) /Állj gomb* | 18. Audió (bal oldali) kimenet |
| 8. Navigációs gombok | 19. Összetett videó kimenet |
| 9. Ventilátor | 20. S-vidéo kimenet |
| 10. Digitális koaxiális kimenet | 21. VGA-kimenet |
| 11. Komponens (Y) kimenet | |

* A (fő) menügomb és a bekapcsoló-/állj gomb kéken világít, ha a CMED3PRO áram alatt van.

Megjegyzés: A gombok vezérlőfunkciói ugyanazok, mint a távirányítónál. A távirányító egyes gombjaival kapcsolatos részletes tájékoztatást megtalálja a 4. fejezetben.

MAGYAR

2.2 A kijelző ismertetése



A számokkal jelzettek ismertetése:

1. Az aktív tévékészülék típusát mutatja: PAL vagy NTSC
 2. Az aktív USB-csatlakozást mutatja
 3. Az aktív videokimenetet mutatja: AV, komponens, VGA vagy S-VIDEO
 4. Az aktív médialejátszós üzemmódot mutatja : PHOTO, MUSIC, VIDEO vagy FILE
 5. A lejátszási időt vagy a lejátszó állapotát mutatja.
 6. Lejátszáskijelző: A lejátszáskijelző a médiafájlok lejátszása alatt rajzfilmszerű mozgást utánoz.
-

3. A távirányító magyarázata

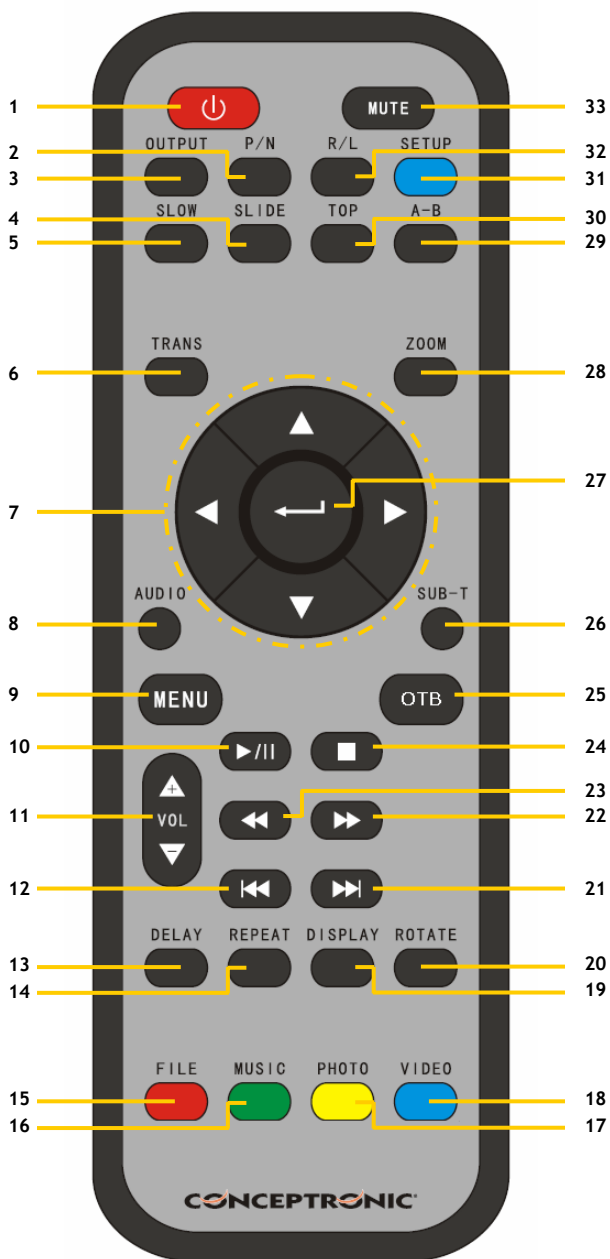

MAGYAR

Sz.	Leírás
1.	POWER Be-, illetve kilépés készenléti üzemmódból. (ON/OFF – BE/KI)
2.	P / N Videorendszer kijelölése (PAL/NTSC)
3.	OUTPUT A kimenő videojel kijelölése.
4.	SLIDE Belépés zenés diavetítés üzemmódba, illetve lépésenként történő lejátszási üzemmódba.
5.	SLOW Lassú lejátszás.
6.	TRANS Az átmeneti üzemmódnak vagy a zenei hangszínszabályzó típusának a kijelölése.
7.	IRÁNYJELZŐ GOMBOK A kurzor mozgatásához.
8.	AUDIO Audió adatfolyam kijelölése/megváltoztatása (DVD lejátszása).
9.	MENU ESZKÖZLISTA vagy FÁJLKÖNYVTÁR megjelenítése (ha csak egy eszköz van csatlakoztatva). Visszatérés a DVD-menühöz (DVD lejátszásánál).
10.	PLAY/PAUSE/DVD-PLAY Fájl vagy DVD-mappa lejátszásának indítása, lejátszás szüneteltetése.
11.	VOL + / - Hangerő növelése/csökkentése.
12.	PREV Ugrás az előző fájlhoz/fejezethez, illetve egy oldallal vissza.
13.	DELAY Diavetítés (beleértve a zenés diavetítést is) időintervallumának kijelölése.
14.	REPEAT Ismétlési üzemmód kijelölése.
15.	FILE Az eszköz könyvtárstruktúrájának megjelenítése.
16.	MUSIC A zene közvetlen elérését biztosító gomb.
17.	PHOTO A fényképek közvetlen elérését biztosító gomb.

Sz.	Leírás
18.	VIDEO A videofelvételek közvetlen elérését biztosító gomb.
19.	DISPLAY Fájladatok megjelenítése a lejátszás alatt.
20.	ROTATE Fényképek forgatása.
21.	NEXT Ugrás a következő fájlhoz/fejezethez, illetve egy oldallal előre.
22.	FF Gyors előrehaladás.
23.	FR Gyors haladás visszafelé.
24.	STOP Lejátszás leállítása.
25.	OTB Egygombos másolás. A memóriakártya tartalmát másolja át a merevlemez-meghajtóra.
26.	SUB-T Filmfelirat kijelölése/megváltoztatása (MPEG4 és DVD lejátszása).
27.	ENTER Kijelölés megerősítése.
28.	ZOOM Nagyítás/kicsinyítés (fényképeknél és DVD lejátszásánál).
29.	A - B Kijelölt időintervallum ismételt lejátszása. Nyomja meg a gombot egyszer az <A> kezdőpont kijelöléséhez; nyomja meg a gombot még egyszer a végpont kijelöléséhez; az A-B intervallum ismétlődik; törléshez ismét nyomja meg a gombot. Csak videó üzemmódnál érvényes, zeneinél nem.
30.	TOP Ugrás a könyvtár tetejéhez.
31.	SETUP Funkció beállítása.
32.	R / L Az audiokimenetet jelöli ki: jobb oldali, bal oldali és sztereó.
33.	MUTE Elnémítás vagy az elnémítás törlése.

MAGYAR

Fontos megjegyzések:

- A távirányító maximális hatótávolsága mintegy 5 m.
- Irányítsa a távirányítót az eszköz előlapján lévő vevőkészülék felé.
- A vételi szög körülbelül ± 30 fok, 5 m hatótávolságon belül.
- Cserélje ki az elemeket, ha lemerülőben vannak vagy már lemerültek.

4. A médialejátszó csatlakoztatása

4.1 Csatlakoztatás számítógéphez

- A. Kapcsolja be a számítógépet.
- B. Csatlakoztassa a tápegységet a CMED3PRO-hoz, valamint falicsatlakozóhoz.
- C. Csatlakoztassa az USB-kábelt a CMED3PRO-hoz, valamint a számítógéphez.

A számítógép az eszközt automatikusan érzékeli, majd konfigurálja, ezután új meghajtóbetűjel(ek)et rendel hozzá, végül pedig háttértárként használja. (Meghajtója előre FAT32-es fájlrendszerben van formálva.)

Innentől fogva filmet, zenét, fényképeket stb. adhat hozzá a CMED3PRO-hoz.

A CMED3PRO leválasztása a számítógépről

- A. Kattintson egyszer a „Safe Removal” ikonra a tálcán.
- B. Jelölje ki a „Stop USB Mass Storage Device”-t, ha a gép ezt kéri.
- C. Várjon a „Safe to remove Hardware” üzenetre.
- D. Húzza ki az USB-kábelt.



4.2 Csatlakoztatás tévékészülékhez

A Conceptronic CMED3PRO tévékészülékkel, illetve monitorral egyaránt használható.

Tévékészülékhez, illetve monitorhoz a következő csatlakozások kialakításával csatlakoztathatja:

- Összetett
- Komponens
- S-videó
- VGA

Ellenőrizze a kijelölendő tévékészülék/monitor kézikönyvét, ha – a CMED3PRO videokimenetének megjelenítéséhez – helyesbíteni kívánja a bemeneti csatornát.

A távirányító OUTPUT gombját használja a CMED3PRO VIDEO kimenőjelének megváltoztatásához.

A Conceptronic CMED3PRO hangkimenetéhez a következő csatlakozásokat használhatja:

- Analóg RCA-csatlakozók (bal oldali/jobbs oldali)
- Digitális koaxiális
- Digitális optikai

Hangzás szempontjából a lehető legjobb élmény biztosítása érdekében a digitális audiokimenetek valamelyikével csatlakoztassa a Conceptronic CMED3PRO-t a Surround Sound rendszerhez.







MAGYAR

- A. Dugja be a hálózati adaptert működő falicsatlakozóba, majd csatlakoztassa az adapter másik végét a médialejátszóhoz.
- B. Csatlakoztassa az eszközzel együtt szállított videokábelek (összetett, Scart, S-VIDEO) valamelyikét a médialejátszóhoz, valamint a tévékészülékhez/monitorhoz.
- C. Kapcsolja be a médialejátszót az előlapján lévő bekapcsológombbal, vagy a távirányítón lévő bekapcsológomb segítségével. A médialejátszó előlapján lévő bekapcsológomb és menügomb – az eszköz bekapcsolásakor – kék színnel világít.

Megjegyzés: Ügyeljen arra, hogy ne legyen egyáltalán memóriakártya a médialejátszó kártyabővítő helyein a rendszerindítás során. Ez ugyanis hibás inicializálást okozhat, amitől a médialejátszó használhatatlanná válik.
Ha erre mégis sor kerülne, kapcsolja ki a médialejátszót, vegye ki a memóriakártyá(ka)t, majd kapcsolja be a médialejátszót.



Inicializálás után az eszköz használatkész.

Figyelmeztetések

- Redszerint nincs szükség a videorendszerek közötti átváltásra (PAL/NTSC), de ha a tévé csak az NTSC-t vagy a PAL-t támogatja, a színrendszernek a tévérendszer szempontjából megfelelő kijelölése érdekében használja a P/N gombot.
- A kurzor mozgatásához nyomja meg a /// gombok valamelyikét, majd a  / ENTER gomb segítségével erősítse meg a kijelölést (ennek segítségével beléphet a műsörtárba, beléphet a fájlmappába vagy elindíthatja a fájlok lejátszását).
- A lejátszás leállításához nyomja meg a  / STOP gombot, majd menjen vissza a FÁJLKÖNYVTÁRHOZ (FILE LIBRARY).
- A eszközlista (DEVICE LIST) vagy a kijelölési menü (SELECTION MENU) megjelenítéséhez nyomja meg a MENU gombot.
- A készenléti üzemmódba történő be-/kilépéshez nyomja meg a  / POWER gombot.
- Azt tanácsoljuk, hogy - ha huzamosabb ideig nem használja - válassza le az eszközt a tápellátásról.

Kijelölési menü

Ha a CMED3PRO-hoz nincs csatlakoztatva memóriakártya (vagyis kizárólag belső merevlemez-meghajtója van), a médialejátszó bekapcsolásakor SELECTION MENU jelenik meg a tévé képernyőjén.

Ha viszont vannak csatlakoztatva memóriakártyák, az eszközlista (DEVICE LIST) jelenik meg a tévé képernyőjén a SELECTION MENU helyett. A kurzor mozgatásához használja a / gombokat, a /ENTER gomb megnyomásával pedig a SELECTION MENU-höz ugorhat.

Megjegyzés: Lehet, hogy eltart egy ideig, amíg a menüben böngészik. Mielőtt a menü megjeleníthető volna, csatlakoztatott eszköze(i) indexálódnak. A képernyőn a következő látható: INITIALIZING... (INICIALIZÁLÁS...). Ez azt jelenti, hogy minden alkalmas fájl indexálódik és meg is jelenik majd a menüben.



PARTÍCIÓLISTA



KIJELÖLÉSI MENÜ

MAGYAR

Eszközváltás:

Ha több memóriakártya csatlakozik a CMED3PRO-hoz, a MENU gomb lenyomásával visszaléphet az eszközlistán (DEVICE LIST), magát az eszközt pedig a ▲/▼ gomb, valamint a ◀/ENTER gomb megnyomásával jelölheti ki.

5. Filmek, zene és fényképek lejátszása

Négy választási lehetőség kínálkozik a Conceptronic CMED3PRO kijelölési menüjén (SELECTION MENU)

- **Photo** - Fényképek lejátszása és megtekintése a CMED3PRO-n
- **Music** - Zene lejátszása és hallgatása a CMED3PRO-n
- **Video** - Filmek lejátszása és megtekintése a CMED3PRO-n
- **File** - Böngészés az összes fájlban, illetve az összes fájl lejátszása a CMED3PRO-n

5.1 Választási lehetőségek a fényképek lejátszásakor és megtekintésekor

Jelölje ki a „Photo” gombot a „Selection Menu”-n vagy nyomja meg a „Photo” gombot a távirányítón. A médialejátszó a rajta lévő összes fénykép-fájl miniatűrjét megjeleníti.

Jelöljön ki egy fényképet a Photo menün, majd – diavetítéshez – nyomja meg a ◀/ENTER gombot.

Fényképek forgatása

Fényképek lejátszásakor a fényképek forgatásához használhatja a ROTATE gombot.

Átmenetváltás

Fényképek lejátszásakor a TRANS gombot használhatja a fényképek közötti átmenet megváltoztatásához. Az alapértelmezés szerinti átmeneti üzemmód a „Setup Menu -> Slideshow Setup -> Transition” segítségével beállítható.

MODE 01: FULL SCREEN (TELJES KÉPERNYŐ)	MODE 08: RIGHT TO LEFT (JOBBRÓL BALRA)
MODE 02: TOP TO BOTTOM (FENTRŐL LEFELÉ)	MODE 09: LEFT/RIGHT TO CENTER (BALRÓL/ JOBBRÓL KÖZÉPRE)
MODE 03: BOTTOM TO TOP (ALULRÓL FELFELÉ)	MODE 10: CENTER TO LEFT/RIGHT (KÖZÉPRŐL BALRA/ JOBBRA)
MODE 04: TOP/BOTTOM TO CENTER (FELÜLRŐL/ALULRÓL KÖZÉPRE)	MODE 11: IMplode (TÖMÖRÍTÉS)
MODE 05: CENTER TO TOP/BOTTOM (KÖZÉPRŐL FELÜLRE/ALULRA)	MODE 12: BLIND: LEFT TO RIGHT (VAKON: BALRÓL JOBBRA)
MODE 06: BLIND: TOP TO BOTTOM (VAKON: FELÜLRŐL LEFELÉ)	MODE 13: CROSS FADE (ÁTÚSZTATÁS)
MODE 07: LEFT TO RIGHT (BALRÓL JOBBRA)	MODE 14: RANDOM (VÉLETLEN SORREND)

Fényképek nagyítása

Nyomja meg a ZOOM gombot, ha be vagy ki akar lépni a zoom üzemmódból, illetve változtatni kíván a nagyítás mértékén. Kinagyított fénykép esetén ▲/▼/◀/▶ gombokat használhatja annak mozgatására.

Zenés diavetítés (fényképek megtekintése háttérzene mellett)

Jelöljön ki egy fényképet, majd az indításhoz nyomja meg a SLIDE-ot.

A fényképek – háttérzene mellett – a megszokott diavetítés keretében jelennek meg.

A médialejátszó az MP3-fájlokat tartalmazó merevlemezen lévő első mappából betölti a háttérzenéhez szükséges MP3-fájlokat.

MAGYAR

A fénykép megtekintése leállítható a **PLAY/PAUSE** gomb egyszeri megnyomásával (a zene lejátszása nem áll le). Nyomja meg ismét a **PLAY/PAUSE**-t, ekkor a zene is leáll. A lejátszás folytatásához pedig nyomja meg a **PLAY/PAUSE** gombot.

Megjegyzés: Ha jobban kedvére való egy a háttérzenéről kialakított lista, tanácsos olyan mappát előállítania a merevlemezen, amelynek neve „1”-gyel vagy „a”-val kezdődik (például: „1 - BGM Files”), amely mappa egyébként saját zenéjét tartalmazza, tehát a szóban forgó mappa lesz a merevlemezen az első mappa.

Megjegyzés: Ebben az üzemmódban a ROTATE/ZOOM nem hozzáférhető.

Időintervallum megváltoztatása

A két fénykép közötti megjelenítési időintervallum beállítható a DELAY (KÉSLELTETÉS) gomb megnyomásával. Az alapértelmezés szerinti időintervallumot a „Setup Menu -> Slideshow Setup -> Interval Time” segítségével lehet beállítania.

Fényképek ismételt megjelenítése

A fényképek ismételt megjelenítéséhez nyomja meg a REPEAT gombot.

Egyetlen mappa/fájl lejátszása

Ha megnyomja a „Photo” gombot a „Selection Menu”-n vagy a távirányítón, a médialejátszó minden, a médialejátszón található fényképet indexelni fog.

Ha fényképeket tartalmazó egyetlen mappát kíván a médialejátszón megtekinteni, nyomja meg a „File” gombot a „Selection Menu”-n, vagy a távirányítón.

A File Browser (fájlböngésző) menüen megnyithatja a megtekinteni kívánt fényképeket tartalmazó mappát. Jelölje ki a fényképet, majd nyomja meg a diavetítés megkezdéséhez a /ENTER gombot.

5.2 Választási lehetőség zene lejátszásához és hallgatásához

Zene lejátszása

A Conceptronic CMED3PRO esetében különböző üzemmódban lehet zenét lejátszani (a WAV, az MP3 és a WMA a támogatott)

Jelölje ki a „Music” gombot a „Selection Menu”-n, vagy nyomja meg a „Music” gombot a távirányítón. A médialejátszó megjelenít egy listát a médialejátszón lévő összes zenei fájlról.

Jelöljön ki egy zenei fájlt, majd nyomja meg a lejátszás elindításához a /ENTER gombot.

Zenei fájlok lejátszása:

Nyomja meg a menüt, majd jelölje ki a megfelelő mappát, ahonnan zenei fájlokat kíván lejátszani. Megjelenik a dal, ezután pedig kijelölheti a hangszínszabályzó beállítását (a távirányító TRANS gombjának megnyomásával).

Ha ismételni kíván egy dalt, kijelölheti a következőket:

- Folder Repeat : All* - A kijelölt mappa ismétlése leállításig
- Repeat : One:* - A kijelölt dal ismétlése leállításig
- Shuffle:* - A kijelölt mappa lejátszása véletlen sorrendben
- Folder repeat :Off* - Ismétlési mód letiltva

Zenei fájlok lejátszásakor nyomja meg a  gombot a lejátszási sebesség beállításához, majd nyomja meg a **PLAY/PAUSE** gombot, ha vissza kíván térni a normál sebességhez.

Egyetlen mappa/fájl lejátszása

MAGYAR

Ha megnyomja a „Music” gombot a „Selection Menu”-n vagy a távirányítón, a médialejátszó a médialejátszón lévő összes zenei fájl indexeli.
Ha a médialejátszón egyetlen, zenét tartalmazó mappát kíván lejátszani, nyomja meg a „File” gombot a „Selection Menu”-n vagy a távirányítón.

A File Browser (fájlböngésző) menün megnyithatja a mappát, amely a lejátszani kívánt zenei fájlokat tartalmazza. Jelöljön ki zenei fájlt, majd nyomja meg a lejátszás elindításához a /ENTER gombot.

5.3 Választási lehetőségek film lejátszásához és megtekintéséhez

Filmek lejátszása

A CMED3PRO különböző videoformátumokat támogat: MPEG2/1, MPEG 4, beleértve (az XVID- , VOB-formátumot), beleértve az MP3-, AC3-, AAC-, illetve MPG1/2 audiosávok támogatását is a videón belül.

Jelölje ki a „Video” gombot a „Selection Menu”-n, majd nyomja meg a „Video” gombot a távirányítón. A médialejátszó megjeleníti a médialejátszón lévő összes videofájl miniatűrjét.

Jelöljön ki videofájlt a Video menün, majd nyomja meg a lejátszás elindításához a /ENTER gombot.

Ismétlési intervallum

Kijelölt videointervallum ismételt lejátszásához nyomja meg az A/B-t.

Hangsatornák

Nyomja meg az R/L gombot a távirányítón, ha azt akarja, hogy a lejátszás bal oldali monóban, jobb oldali monóban vagy sztereóhangzással történjen.



Akusztikus sáv megváltoztatása

Bizonyos MPEG2-/VOB-fájlok két vagy több audio-adatfolyamot tartalmaznak; nyomja meg az AUDIO gombot, ha ciklikusan végig akar menni az 1-1/8-1-8/8, 2-1/8-2-8/8, 3-1/8-3-8/8-on (összesen 24 audio-adatfolyam van). Ha egy videofelvételnek lejátszáskor nincs hangja, nyomja meg az AUDIO gombot a megfelelő audio-adatfolyam megkereséséhez.

Ha MPEG2-, illetve VOB-fájl között vált, az audio - amennyiben másik adatfolyamon van - elveszhet. Ennek megelőzésére lejátszáskor nyomja meg a SETUP gombot, hogy az aktuális audio-adatfolyamot a „Lock” segítségével zárolhassa. Ez a választási lehetőség minden fájl esetében megőrzi a kijelölt audio-adatfolyamot.

Videofelvétel lépésről-lépésre történő lejátszása

Videofelvetelek lejátszásakor a videofelvétel lépésről-lépésre történő lejátszásához nyomja meg a SLIDE gombot.

Ebben az üzemmódban a fényképek lejátszására folyamatosan kerül sor. Videofelvetelek lejátszásakor pedig a /◀ gomb segítségével kerülhet sor a gyorsan előre/hátra történő lejátszásra, végül pedig – a normál sebességhez történő visszatérés érdekében – nyomja meg az ENTER/  gombot.

Egyetlen mappa/fájl lejátszása

Ha megnyomja a „Video” gombot a „Selection Menu”-n vagy a távirányítón, a médialejátszó a médialejátszón lévő összes videofájl indexeli.

Ha merevlemezéről kíván DVD-t lejátszani, vagy a médialejátszó extra videoopcióit kívánja használni, nyomja meg a „File” gombot a „Selection Menu”-n vagy a távirányítón.

A File Browser (fájlböngésző) menün megnyithatja a mappát, amely a lejátszani kívánt videofájlokat tartalmazza. Jelöljön ki egy videofájlt, majd a lejátszás elindításához nyomja meg a /ENTER gombot.

MAGYAR

Extra választási lehetőség videó lejátszásakor (csak a „File” menün keresztül hozzáférhető)

MPEG4-videó lejátszásának támogatása feliratozással

A Conceptronic CMED3PRO a .SMI, .SRT, .SUB vagy .SSA feliratfájlokat támogathatja.

Ha a feliratfájlnak ugyanaz a neve, mint a kijelölt videofájlnak (kizárólag a kiterjesztése más), a feliratfájl az MPEG4-fájl lejátszásakor automatikusan betöltődik.

Ha a feliratfájlnak más neve van, mint amire a feliratfájl kijelöléséhez szükség van, nyomja meg a SUB-T gombot a távirányítón, majd jelölje ki a lejátszandó MOVIE (film-) fájl. (A két fájl társítva van.) A film lejátszásához pedig nyomja meg a /ENTER gombot.

Megjegyzés: A legtöbb videokodeket a CMED3PRO támogatja (például XviD, AVI, MPEG2 stb.), de az is lehet, hogy olyan fájljai vannak, amelyek a CMED3PRO-n nem található kodeket igényelnek.

Ha egy nem támogatott kodekű fájl próbál lejátszani, a következő üzenet jelenik meg: „CODEC NOT SUPPORTED” (a kodek nem támogatott).

DVD lejátszása

A CMED3PRO a DVD-eket a merevlemezről úgy játssza le, mintha azok normál DVD-k volnának. Navigálni lehet a DVD-menüben, ki lehet választani a feliratozást, meg lehet változtatni az audio nyelvet stb.

Mappa telepítése

Ahhoz, hogy merevlemezéről DVD-eket játszhasson le, a DVD-mappákat a CMED3PRO-n megfelelően kell telepítenie.

Állítson elő mappát a CMED3PRO merevlemezén a DVD nevével (azaz „My Movie”). Másolja át a VIDEO_TS mappát DVD-jéről a CMED3PRO merevlemezén előállított DVD-mappába. A másolás befejezése után a következőket kell látnia:

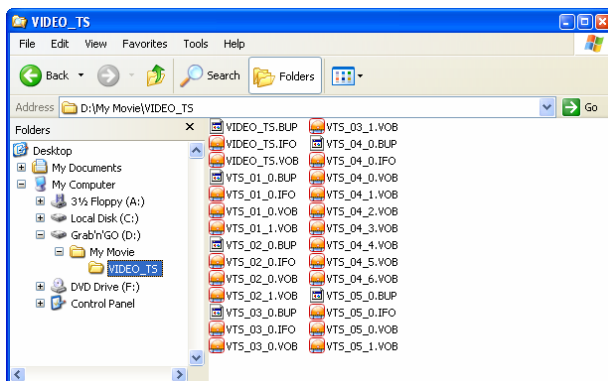

Válassza le a CMED3PRO-t a számítógépről, majd csatlakoztassa tévékészülékhez. Kapcsolja be a CMED3PRO-t.

MAGYAR





DVD lejátszása

Jelölje ki a „File” gombot a „Selection Menu”-n, vagy nyomja meg a „File” gombot a távirányítón. A médialejátszó megnyitja a File Browser (fájlböngésző) menüt.

Használja a távirányító navigációs billentyűit a DVD-iről készült mappa kijelölésére a menün (például: My Movie).

Nyomja meg a távirányítónak a **PLAY/PAUSE** gombját, ha el akarja indítani a DVD lejátszását.







Megjegyzés: Ne használja a /ENTER gombot a CMED3PRO menüjénél. Ezzel ugyanis csak a fájlokat/almappákat jelenítheti meg, viszont a DVD lejátszását nem indítja el.

Használja a // navigációs gombokat, valamint a /ENTER gombot, ha navigálni kíván a DVD-menün. A DVD lejátszásának befejezéséhez használja a /STOP gombot.

5.4 Böngészés az összes fájlban, illetve ezek lejátszása

Jelölje ki a „File” gombot a „Selection Menu”-n, vagy nyomja meg a „File” gombot a távirányítón. A médialejátszó megnyitja a File Browser (fájlböngésző) menüt.

A fájlböngésző menün a következő lehetőségek adóttak:

- A / gombot használja fájl vagy mappa kijelöléséhez; a  /  (PREV/NEXT) gombot használja a felfelé/lefelé való lapozáshoz. Ha kijelölt már egy fényképet vagy egy videofelvételt, annak előnézete és a hozzá tartozó adatok a tévé képernyőjének jobb oldalán jelennek meg. Ha kijelölt már egy zenei fájlt, elindul a zene lejátszása, miközben az ahhoz tartozó adatok a képernyő jobb oldalán jelennek meg.
- Megnyomhatja a TOP gombot, ha a kurzort egyenesen a fájllista elejére kívánja vinni és egyszerűen kíván mappát váltani.
- Nyomja meg a /ENTER gombot, ha teljes képernyős üzemmódba kíván belépni (ha éppen zenei fájlok lejátszása történik, a MUSIC EQUALIZER képernyő jelenik meg). A teljes képernyős üzemmódból való kilépéshez nyomja meg a /STOP gombot.
- Nyomja meg a REPEAT gombot, ha ismétlési üzemmódot kíván kijelölni: Folder Repeat All / Repeat One / Shuffle / Folder Repeat Off (egész mappa ismétlése/egy ismétlése/véletlenszerű lejátszás/mappa ismétlésének kikapcsolása).
- STOP állapotban nyomja meg az OTB gombot, ha a behelyezett memóriakártya tartalmát át kívánja másolni a CMED3PRO merevlemezére.
- Fájlok átmásolhatók egyik helyről a másikra, illetve a médialejátszóról fájlok törölhetők is. A File Browser (fájlböngésző) menün emelje ki az átmásolni/törölni kívánt fájlt, majd nyomja meg a  gombot. Az előugró menü révén lehetővé válik a kiemelt fájl átmásolása, illetve törlése.

MAGYAR

6. Beállítások menü

Leállított állapotban nyomja meg a SETUP gombot, ha be kíván lépni a beállítások menüjébe. Nyomja meg a ▲/▼/◀/▶ gombot, ha a kurzort kívánja mozgatni, és nyomja meg a ◀/ENTER gombot, ha a kijelölést kívánja megerősíteni.

Setup menu (beállítások menü)

- Music Setup** : A zenei beállítások oldalának megnyitása
- Movie Setup** : A filmbeállítások oldalának megnyitása
- Slideshow Setup** : A diavetítés beállítások oldalának megnyitása
- Set Preferences** : A felhasználói beállítások oldalának megnyitása

Exit Setup : Kilépés a beállítások menüből



Movie Setup (filmbeállítások) oldal

Repeat : Ismétlési mód beállítása
Egy/ki/összes/véletlenszerű

Main Page : Visszatérés a beállítások menüjéhez

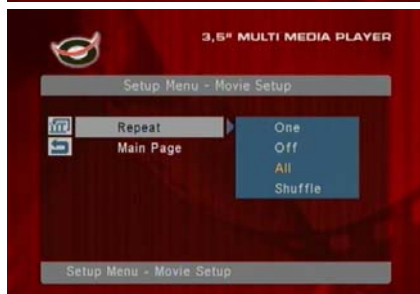

Music Setup (zenei beállítások) oldal

Repeat : Ismétlési mód beállítása.
Egy/ki/összes/véletlenszerű.

Auto Start : Lejátszás automatikus indítással, ha ki van emelve egy zenei fájl a menün.

Main Page : Visszatérés a beállítások menüjéhez.



Preferences Setup (felhasználói beállítások megnyitása) oldal

- TV Display** : A tévékészülék megjelenítési méretének beállítása.
 - Tv Type** : A tévétípus beállítása: PAL/NTSC.
 - Video Output** : Jelölje ki a megfelelő videokimenetet a csatlakoztatott tévéhez/monitorhoz.
 - OSD Language** : A médialejátszó OSD-nyelvének beállítása.
 - Configuration** : A konfiguráció visszaállítása a gyári alapértelmezés szerinti beállításokra.
- Main Page** : Visszatérés a beállítások menüjéhez.

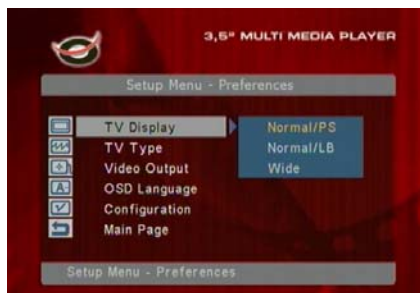

7. Ötletek és hibaelhárítás

Az alábbiakat akkor használja hibaelhárításra, ha a CMED3PRO nem működik megfelelően:

Az áramellátást jelző LED nem világít

- A tápegység nincs a CMED3PRO-hoz csatlakoztatva. Csatlakoztassa újból a tápegységet a CMED3PRO-hoz.

Nincs semmilyen tevékenység a képernyőn

- A CMED3PRO készenléti állapotban van. Aktiválásához nyomja le a távirányítón a  gombot.
- Képernyőjén rossz bemeneti forrást jelölt ki. Változtassa meg a bemeneti forrást.
- Rossz videorendszert választott. A videorendszer megváltoztatásához nyomja le a távirányítón a VGA gombot.
- A videokábel nincs megfelelően csatlakoztatva. Ellenőrizze, vajon a videokábel megfelelően csatlakozik-e.

Nincs hang

- Az audiokábel nem megfelelően csatlakozik. Bizonyosodjon meg arról, hogy a kábel megfelelően csatlakozik a TV-hez vagy az erősítőhöz.
- A CMED3PRO csatlakozik ugyan erősítőhöz, de az erősítő ki van kapcsolva. Kapcsolja be az erősítőt.
- Az MPEG2 vagy VOB fájl audio-adatfolyama érvénytelen. A megfelelő audio-adatfolyamra történő átálláshoz nyomja le a távirányítón az AUDIO gombot.
- Be van kapcsolva a némító funkció. A némítás visszavonásához ismét nyomja le a távirányítón a MUTE gombot.
- A CMED3PRO FF/FR módban működik. Ha normál lejátszásra kíván visszatérni, nyomja le a távirányítón az **PLAY/PAUSE** gombot.

Torz megjelenítés

- A CMED3PRO FF/FR módban működik. Ha normál lejátszásra kíván visszatérni, nyomja le a távirányítón az **PLAY/PAUSE** gombot.
- Viene visualizzato un film con sistema PAL in modo NTSC o viceversa. Premere il pulsante P/N del telecomando per modificare le impostazioni del display.

A SLIDE gomb lenyomásakor a rendszer lefagy

- Túl sok fényképfelvétel vagy zene van az adott mappában. Sok időbe telik a zenei aláfestésű diavetítés elindítása. Várjon a lejátszásra.

A távirányító nem működik

- Irányítsa a távirányítót körülbelül $\pm 30^\circ$ -ban a CMED3PRO vevőkészüléke felé anélkül, hogy bármilyen tárgy volna a két készülék között.
- A távirányítót 5 méteres körzetben használja.
- A távirányító elemét cserélni kell.

Impossibile visualizzare i sottotitoli del film visualizzato

- Viene riprodotto un file AVI, pero il file contenente i sottotitoli possiede un nome di file diverso. Vedi capitolo 5.3 su come visualizzare i sottotitoli.

MAGYAR

Amikor videofelvétel lejátszásával próbálkozik, a „CODEC NOT SUPPORTED” (A KODEK NINCS TÁMOGATVA) üzenet jelenik meg.

- A filmfájlt a CMED3PRO szempontjából nem támogatott kodekekkel állították elő.
A CMED3PRO-re nézve támogatott kodekek listáját illetően lásd a következő webhelyet: www.conceptronic.net.

A CMED3PRO nem jelenít meg minden partíciót/tartalmat a merevlemez meghajtóról.

- A merevlemez meghajtón lévő partíció nem elsődleges. Particionálja át ismét a merevlemez meghajtót, majd gondoskodjon arról, hogy minden partíció elsődleges beállítású legyen.
- A partíció nincs FAT32 szerint formázva. Formázza át a partíciót az FAT32 fájlrendszer szerint.
- A kijelölt partíción nincsenek médiafájlok.

A CMED3PRO mely memóriakártyákat támogatja?

- A CMED3PRO minden jelentősebb memóriakártya-családot olvasni tud: Memorystick (MS), Secure Digital (SD), Multimedia Card (MMC), Compact Flash (CF), Microdrive (MD). A CMED3PRO szempontjából támogatott memóriakártyák listáját illetően lásd a következő webhelyet: www.conceptronic.net.

A DVD lejátszása nem indul, amikor a kék ► gombot lenyomja.

- Ügyelni kell arra, hogy a megfelelő mappastruktúrát használja. A mappastruktúrát az 5.3 fejezet ismerteti.
- A DVD-fájlok nem teljesek vagy sérültek. Ha ilyen helyzet áll elő, a CMED3PRO nem indítja el a DVD lejátszását.

A DVD bemutatófilmjeinek vetítése alatt a képernyő üres.

- Az aktuális fejezet üres képernyővel ér véget, vagy túl rövid a lejátszáshoz. Ha a következő fejezethez kíván ugrani, nyomja le a ►► / NEXT-et.

Szín helyett a tévé fekete/fehér képet mutat.

- A tévé nem tudja a CMED3PLU-nak a „Multi” tévérendszerét kezelni. A tévérendszernek PAL-ra történő átállításához használja a Setup (telepítő) menüt. (lásd a 6. fejezetet). A tévérendszer átállítása után kapcsolja ki, majd újra vissza a CMED3PRO-t.

Conceptronic CMED3PRO Kullanıcı Kılavuzu

Conceptronic CMED3PRO ürününü Satın Aldığınız İçin Tebrikler

Bu Kullanıcı Kılavuzu, Conceptronic 3,5" Ekranlı ve Kart Okuyuculu Ortam Oynatıcısının (Media Player) adım adım nasıl kullanılacağı konusunda bilgi içermektedir.

Problem ortaya çıktığında, **destek sitemize** gitmenizi (www.conceptronic.net adresine gidiniz ve 'Support' sayfasına tıklayınız) tavsiye ederiz. Burada Sıkça Sorulan Sorular Veritabanını bulacaksınız.

Ürününüz ile ilgili başka sorularınız olduğunda ve bunların yanıtlarını web sitemizde bulamadığınız takdirde bize e-posta gönderin: support@conceptronic.net

Conceptronic ürünleri ile ilgili daha fazla bilgi için lütfen Conceptronic Web Sitesini ziyaret edin: www.conceptronic.net.

1. Giriş

Üniteyi çalıştırmadan önce lütfen bu kılavuzu baştan sona okuyun ve gelecekte başvurmak üzere muhafaza edin.

1.1 Paket içeriği

Cihazı TV ya da bilgisayar/monitöre bağlamadan önce lütfen paket içeriğinin aşağıdaki gibi olup olmadığını kontrol edin:

- 1x Conceptronic 3,5" Ekranlı ve Kart Okuyuculu Ortam Oynatıcısı
- 1x Pili Uzaktan Kumanda
- 1x Güç adaptörü (12V DC, 2.0A, 5V DC, 2.0A)
- 1x Ses/Video Kablosu (Kompozit, Sarı/Kırmızı/Beyaz RCA Jak)
- 1x Ses/Video (Kompozit) - SCART Adaptör
- 1x Bileşen Video Kablosu (Kırmızı/Mavi/Yeşil RCA Jakları)
- 1x USB Kablo
- 1x Çok Dilli Kullanıcı Kılavuzu
- 1x CMED3PRO için Ayak

1.2 Özellikler

- PC ve Oynatıcı Modu arasında Otomatik Geçiş:
 - PC bağlantısı yapıldığında, cihaz, USB Depolama Aygıtı olarak çalışır.
 - PC bağlantısı yapılmadığında cihaz Ortam Oynatıcısı olarak çalışır.

PC modunda:

- Tak-çalıştır desteği vardır.
- Yüksek Hızlı USB 2.0/1.1, 480Mb/s maksimum veri aktarım hızı ile uyumludur.

TÜRKÇE

Oynatıcı modunda:

- Dahili Sabit Disk (HDD) ve bellek kartlarını destekler.
- Çoklu dil desteği vardır:
İngilizce, Hollandaca, İspanyolca, Fransızca, İtalyanca, Almanca, Portekizce (Ürün bilgisinin yükseltilmesi ile Macarca ve Türkçe)
- Çoklu Sabit Disk bölümlerini destekler (en fazla 4 adet Birincil Disk Bölümü).
- Ortam dosyaları ön-izlemesi yapılır.
- MPEG4 (AVI) için metin alt yazısı (.SMI/.SRT/.SSA), D1 çözünürlük desteği vardır.
- AVI (MPEG4), MPG (MPEG1, MPEG2), DAT (VCD), VOB (DVD), WAV, WMA, MP3, AC3, JPG'yi destekler (Çeşitli Codec'ler desteklenir).
- Çıkışlar: Kompozit video/Bileşen video/RCA ses/Optik ses/Dijital Ses/VGA/S-video.
- PAL/NTSC uyumlu.
- Çeşitli tekrar modları.
- Çeşitli fotoğraf görüntüleme yolları
 - Arka plan müziği eşliğinde slayt gösterisi (slayt fotoğraf oynatma).
 - 14 geçiş modu; ekran aralığı değiştirilebilir.
 - Yakınlaştırma, döndürme, taşıma fonksiyonları.
- Dosyalar ad/boyut/tarih/türe göre sıralanabilir.

1.3 Uyarılar

- Birlikte verilen güç adaptörünü parçalara ayırmaya çalışmayın. Yüksek voltaj yaralanmalarına neden olabilir. Adaptörün tamir edilmesi gerekirse lütfen bayinizle ya da Conceptronic yardım masası ile temasa geçin.
- Cihazı aşırı nemden uzak tutun.
- Cihazı sıvı maddelere batırmayın ya da sıvı maddelere maruz bırakmayın.
- Cihazı uzun süre kullanmayı planlamıyorsanız güç adaptörünü çıkarın.
- Cihazı kolay tutuşan maddelerin yakınında kullanmaktan kaçının.
- Uzaktan kumanda pilleri zayıflamış ya da bitmiş ise aynı tip piller ile değiştirin. Eski pilleri güvenli bir şekilde bertaraf edin. Mümkün olduğunda geri dönüşümlerini sağlayın. Kumanda uzun bir süre kullanılmayacaksa korozyonu önlemek için pillerini çıkarın.
- Kumandayı aşırı nemden uzak tutun; yere düşürmeyin.
- Kumandayı aşırı güneş ışığı altında çalıştırmayın.
- Cihazı ASLA düşürmeyin, sallamayın ya da çarpmayın.
- Aşırı ısınmayı önlemek için cihazın üzerini örtmeyin.
- CMED3PRO sadece FAT / FAT32 Dosya sistemini destekler (NTFS desteklenmez).

Not: Sabit disk, NTFS ile biçimlendirilirse, bilgisayarınız için sadece çıkarılabilir Sabit disk olarak işlev görür. Ortam Oynatıcısı işlevselliğini kazandırmak için Sabit diski FAT32 olarak yeniden biçimlendirin (formatlayın).

- Dahili Sabit disk ve/veya bağlı cihaz(lar)daki veri bölümlendirilebilir. Bu işlem filmlerin oynatılmasını etkiler. Bilgisayarınızdaki Sabit disk ve/veya bağlı cihaz(lar)ı ara sıra birleştirmeniz (defragment) tavsiye edilir.

TÜRKÇE

2. Ortam Oynatıcısının Fonksiyonları

2.1 CMED3PRO parçalarının tanıtımı

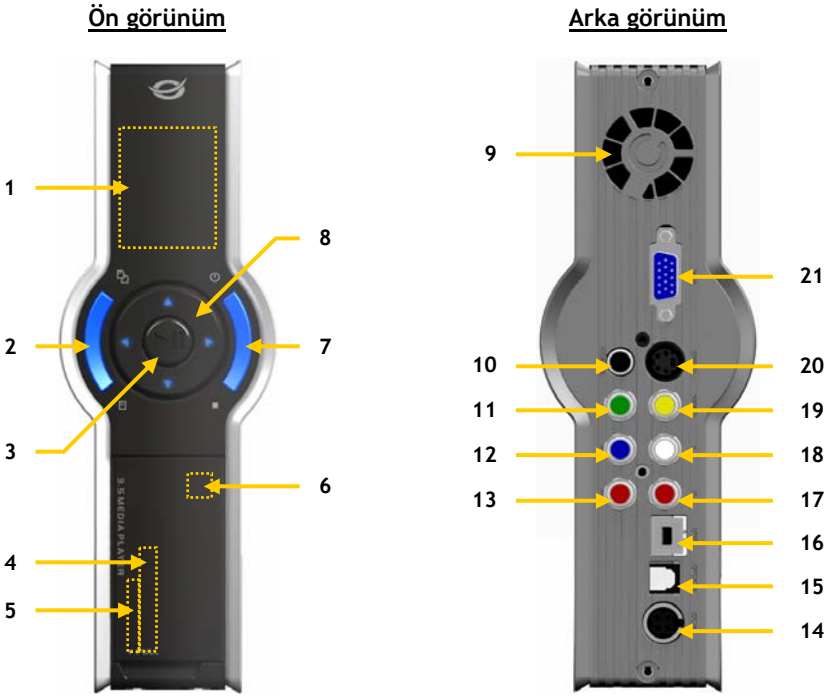

Rakamların açıklaması:

- | | |
|------------------------------------|---------------------------|
| 1. Durum Ekranı (Bkz. Bölüm 2.2) | 12. Bileşen (Pb) Çıkışı |
| 2. (Ana) Menü Düğmesi * | 13. Bileşen (Pr) Çıkışı |
| 3. Oynatım / Duraklatma Düğmesi | 14. DC Giriş |
| 4. CF Kart Yuvası | 15. Dijital Optik Çıkış |
| 5. MMC/MS/SD Kart Yuvası | 16. USB Jak (Bilgisayara) |
| 6. Uzaktan Kumanda Alıcısı | 17. Ses (Sağ) Çıkış |
| 7. Güç (3sec) / Durdurma Düğmesi * | 18. Ses (Sol) Çıkış |
| 8. Gezinti Düğmeleri | 19. Kompozit Video Çıkışı |
| 9. Fan | 20. S-Video Çıkışı |
| 10. Dijital Koaksiyel Çıkış | 21. VGA Çıkışı |
| 11. Bileşen (Y) Çıkışı | |

* CMED3PRO çalıştırıldığında (Ana) Menü Düğmesi ve Güç/Durdurma Düğmesi mavi renkte yanar.

Not: Düğme kumanda fonksiyonları Uzaktan Kumanda Fonksiyonları ile aynıdır. Uzaktan kumandada bulunan düğmeler hakkında ayrıntılı bilgi bölüm 4'te bulunabilir.

TÜRKÇE

2.2 Ekran Tanıtımı



Rakamların açıklaması:

1. Aktif TV Türünü gösterir: PAL ya da NTSC
2. Aktif USB bağlantısını gösterir
3. Aktif Video Çıkışı gösterir: AV, Bileşen, VGA ya da S-VIDEO
4. Aktif Ortam Oynatıcısı Modunu gösterir: FOTOĞRAF, MÜZİK, VIDEO ya da DOSYA
5. Oynatım süresi ya da Oynatıcı durumunu gösterir.
6. Oynatım Göstergesi: Oynatım Göstergesi ortam dosyalarının çalınması sırasında hareket eder.

TÜRKÇE

3. Uzaktan Kumandanın Açıklaması

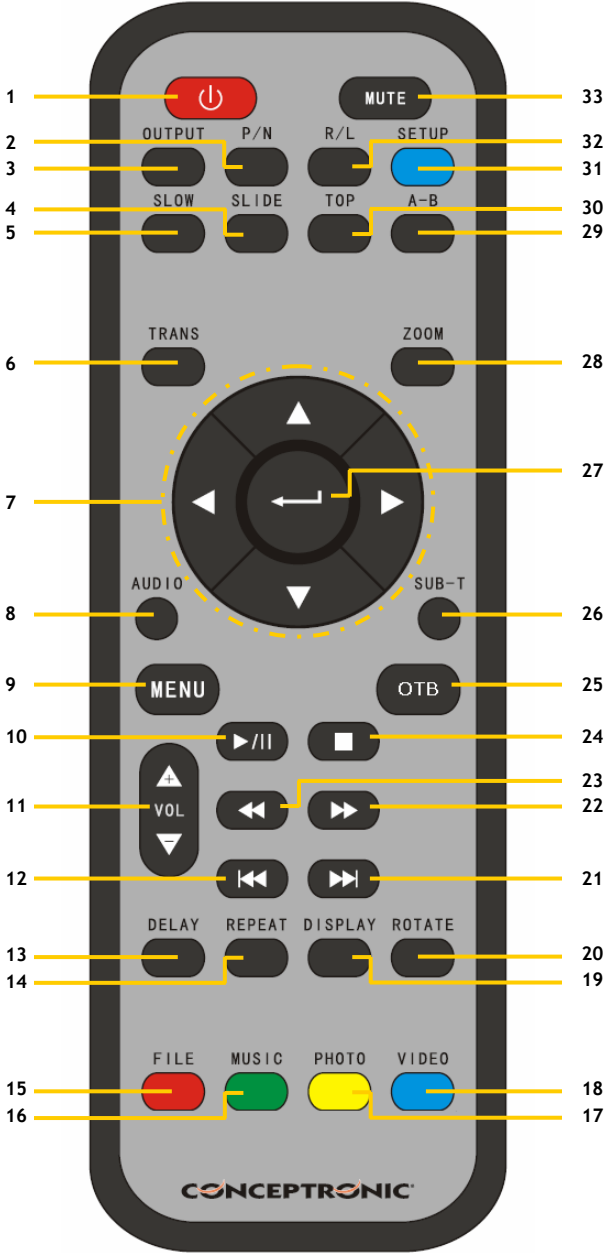

TÜRKÇE

Nr.	Tanım
1	POWER (GÜÇ-AÇMA/KAPAMA) Hazırda bekleme moduna girer ya da çıkar. (AÇIK/KAPALI)
2	P / N Video sistemini seçer. (PAL / NTSC)
3	OUTPUT (ÇIKIŞ) Video Çıkış Sinyalini seçer.
4	SLIDE (SLAYT) Müzik slayt gösterisi moduna girer ya da adım adım oynatır.
5	SLOW (YAVAŞ) Yavaş oynatım yapar.
6	TRANS Bir geçiş modu ya da müzik ekolayzır türü seçer.
7	YÖN DÜĞMELERİ İmleci hareket ettirir.
8	AUDIO (SES) Akıcı ses Seçme / Değiştirme (DVD Oynatımı).
9	MENÜ AYGIT LİSTESİ ya da DOSYA KÜTÜPHANESİNİ gösterir (Sadece 1 bağlı aygıt varsa). DVD Menüüne döner (DVD Oynatımı).
10	PLAY/PAUSE/DVD-PLAY (OYNATIM/DURAKLATMA/DVD-OYNATIMI) Bir dosya ya da DVD Klasörü oynatımını başlatır, duraklatır.
11	VOL + / - Ses seviyesini artırır / azaltır.
12	PREV Önceki dosya / bölüm ya da yukarı sayfaya geçiş yapar.
13	DELAY (GECİKME) Slayt gösterisi (müzik slayt gösterisi dahil) ara süresini seçer.
14	REPEAT (TEKRAR) Bir tekrar modu seçer.
15	FILE (DOSYA) Aygıtın Dizin Yapısını gösterir.
16	MUSIC Müziğe doğrudan Erişim düğmesi
17	PHOTO Fotoğraflara Doğrudan Erişim düğmesi.

Nr.	Tanım
18	VIDEO Videolara Doğrudan Erişim düğmesi.
19	DISPLAY (EKRAN) Oynatım sırasında dosya bilgilerini gösterir.
20	ROTATE (ÇEVİR) Fotoğrafları çevirir.
21	NEXT (İLERİ) Sonraki dosya / bölüm ya da aşağı sayfaya geçiş yapar.
22	FF İleri sarar.
23	FR Geri Sarar.
24	STOP (DURDUR) Oynatım işlemini durdurur.
25	OTB Dokunmatik Kopyalama Düğmesi. Bir Bellek Kartının içeriğini Sabit Diske kopyalar.
26	SUB-T Film Alt yazısını Seçer / Değiştirir (MPEG4 ve DVD Oynatımı).
27	ENTER Seçimi onaylar.
28	ZOOM (YAKINLAŞTIR) Yakınlaştırma / Uzaklaştırma (Fotoğraf ve DVD Oynatımı).
29	A - B Seçili aralığı tekrar tekrar oynatır. Başlatma <A> Noktasını seçmek için düğmeye bir kez basın; Bitiş Noktasını seçmek için düğmeye tekrar basın; A-B aralığı tekrar edilecektir; İptal etmek için düğmeye tekrar basın. Sadece video modu için geçerlidir, müzik modu için geçerli değildir.
30	TOP (ÜST) Dizinin en üstüne gider.
31	SETUP (AYARLAR) Ayarlar fonksiyonu.
32	R / L Ses çıkışı seçer: sağ (R), sol (L) ve stereo.
33	MUTE (SESSİZ) Sessize alma ya da sessizi iptal etme düğmesi.

Önemli açıklamalar:

- Uzaktan kumandanın maksimum çalışma mesafesi yaklaşık 5 metredir.
- Kumandayı cihazın ön paneli üzerindeki alıcıya yönlendirin.
- Alış açısı 5 metrelik mesafe içinde yaklaşık ±30 derecedir.
- Piller zayıfladığında ya da bittiğinde bunları yenisiyle değiştirin.

TÜRKÇE

4. Ortam Oynatıcı Bağlantısı Nasıl Yapılır

4.1 Bilgisayar Bağlantısı

- Bilgisayarınızı açın.
- Güç kaynağını CMED3PRO ve elektrik prizine takın.
- USB Kabloyu CMED3PRO ve bilgisayara takın.

Bilgisayar otomatik olarak cihazı algılar ve yapılandırır, yeni sürücü harfi atar ve ardından yığın depolama cihazı olarak kullanır. (Sürücünüz FAT32 dosya sistemi ile önceden biçimlendirilmiştir).

Artık CMED3PRO'ya film, müzik, resim vb. ekleyebilirsiniz.

CMED3PRO bilgisayar bağlantısının kesilmesi

- Sistem tepsisinden "Safe Removal (Güvenle Kaldır)" simgesine sağ tıklayın.
- "Stop USB Mass Storage Device (USB Yığın Depolama Aygıtını Durdur)"u seçin.
- "Safe to remove Hardware (Donanımı kaldırmak güvenli)" mesajını bekleyin.
- USB kabloyu çıkarın.



4.2 Televizyon bağlantısı

Conceptronic CMED3PRO bir televizyon ya da monitörle birlikte kullanılabilir. TV ya da monitör bağlantısını aşağıdaki şekillerde yapabilirsiniz:

- Kompozit
- Bileşen
- S-Video
- VGA

Lütfen CMED3PRO'nun video çıkışını görüntülerken doğru giriş kanalını seçmek için TV/Monitör kullanım kılavuzuna başvurun.

CMED3PRO VIDEO çıkış sinyalini değiştirmek için uzaktan kumandanızda bulunan **OUTPUT (ÇIKIŞ)** düğmesini kullanın.

Conceptronic CMED3PRO ses çıkışı için aşağıdaki bağlantıları kullanabilirsiniz:

- Analog RCA Jaklar (Sol/sağ)
- Dijital Koaksiyel
- Dijital Optik

En iyi ses deneyimi için Conceptronic CMED3PRO dijital ses çıkışlarından birini surround ses sisteminize bağlayın.

- Güç adaptörünü çalışan bir elektrik prizine ve adaptörün diğer ucunu Ortam Oynatıcısına takın.
- Birlikte verilen video kablolarından (Kompozit, Scart, S-VIDEO) birini Ortam Oynatıcısı ve TV / Monitörünüze bağlayın.
- Ortam Oynatıcısının ön tarafında ya da uzaktan kumandada bulunan Güç Düğmesi ile Ortam Oynatıcısını açın. Cihaz açıldığında ön tarafta bulunan Güç Düğmesi ve Menü Düğmesi mavi renkte yanacaktır.

TÜRKÇE

Not: Açılış sırasında Ortam Oynatıcısının kart yuvalarında Bellek Kartı olmadığından emin olun. Aksi halde açılış işlemi hatalı olabilir ve Ortam Oynatıcısı kullanılamayabilir. Böyle bir durumda Ortam Oynatıcısını kapatın, Bellek Kart(lar)ını çıkarın ve Ortam Oynatıcısını açın.

Açılış işleminden sonra cihaz kullanıma hazır olacaktır.

Uyarılar

- Genellikle video sisteminizi (PAL/NTSC) değiştirmek gerekmez fakat TV sadece NTSC ya da PAL'ı destekliyorsa TV sisteminizle eşleştirmek için bir renk sistemi seçmek üzere P/N düğmesini kullanmanız gerekir.
- İmleci hareket ettirmek için ▲/▼/◀/▶ düğmelerinden birisine basın ve seçimi onaylamak için ◀ / ENTER düğmesini kullanın (ortam kütüphanesine girer, dosya klasörüne girer ya da dosya çalmaya başlar).
- Oynatım işlemi durdurmak ve DOSYA KÜTÜPHANESİNE dönmek için ■ / STOP düğmesine basın.
- AYGIT LİSTESİ ya da SEÇİM MENÜSÜ'nü göstermek için MENU düğmesine basın.
- Hazırda bekleme moduna girmek/çıkarmak için ⏻ / POWER düğmesine basın.
- Cihaz uzun bir süre kullanılmıyacaksa güç bağlantısını kesmenizi tavsiye ederiz.

Seçim Menüsü

CMED3PRO'ya takılı bir Bellek Kartı yoksa (sadece dahili Sabit Disk mevcut) Ortam Oynatıcısı açıldığında TV ekranında SEÇİM MENÜSÜ (SELECTION MENU) görülecektir.

Takılı Bellek Kartları varsa AYGIT LİSTESİ, SEÇİM MENÜSÜ yerine TV ekranında görülecektir. İmleci hareket ettirmek için ▲/▼ düğmelerini kullanın ve ◀ / ENTER düğmesine basarak SEÇİM MENÜSÜ'ne girin.

Not: Menü içine göz atıncaya kadar belli bir süre geçebilir. Menü ekrana gelmeden önce bağlı aygıt(lar) dizinlenecektir. Ekranda: INITIALIZING... (BAŞLATILYOR...) göreceksiniz. Bunun anlamı uygun tüm dosyaların dizinleneceği ve menünüzde gösterileceğidir.



DISK BÖLÜMÜ LİSTESİ



SEÇİM MENÜSÜ

Aygıt Değiştirme:

CMED3PRO'ya bağlı daha fazla Bellek Kartı varsa AYGIT LİSTESİ'ne (DEVICE LIST) dönmek için MENU düğmesine basabilir, ▲/▼ düğmesine ve ◀ / ENTER düğmesine basarak bir aygıt seçebilirsiniz.

TÜRKÇE

5. Film, Müzik ve Resim Oynatımı

Conceptronic CMED3PRO SEÇİM MENÜSÜ'nde 4 seçenek bulunur.

- **Photo (Fotoğraf)** - CMED3PRO'da Fotoğraf görüntüleme
- **Music (Müzik)** - CMED3PRO'da Müzik dinleme
- **Video** - CMED3PRO'da film izleme
- **File (Dosya)** - CMED3PRO'daki tüm dosyalara göz atma ve oynatma

5.1 Fotoğraf oynatma ve görüntüleme seçenekleri

'Selection Menu (Seçim Menüsü)'ndeki "**Photo (Fotoğraf)**" düğmesini seçin ya da Uzaktan Kumandada bulunan "**Photo (Fotoğraf)**" düğmesine basın. Ortam Oynatıcısı üzerinde bulunan tüm fotoğraflar minyatür resim şeklinde gösterilecektir.

Photo Menü (Fotoğraf Menüsü) içinde bir fotoğraf seçin ve Slayt gösterisi için  / ENTER Düğmesine basın.

Fotoğrafları Çevirme



Fotoğraf oynatırken fotoğrafları çevirmek için ROTATE düğmesini kullanabilirsiniz.

Gecişi Değiştirme

Fotoğraf oynatırken fotoğraflar arasındaki geçişi değiştirmek için TRANS düğmesini kullanabilirsiniz. Varsayılan geçiş modunu "Setup Menu -> Slideshow Setup -> Transition" içinden ayarlayabilirsiniz.

MODE 01: TAM EKРАН	MODE 08: SAĞDAN SOLA
MODE 02: YUKARIDAN AŞAĞIYA	MODE 09: SOL/SAĞDAN ORTAYA
MODE 03: AŞAĞIDAN YUKARIYA	MODE 10: MERKEZDEN SOL/SAĞA
MODE 04: YUKARI/AŞAĞIDAN ORTAYA	MODE 11: İÇERİYE DOĞRU ÇEKME
MODE 05: ORTADAN YUKARI/AŞAĞIYA	MODE 12: BLIND: SOLDAN SAĞA
MODE 06: BLIND: YUKARIDAN AŞAĞIYA	MODE 13: ÇAPRAZ GEÇİ
MODE 07: SOLDAN SAĞA	MODE 14: RASTGELE

Fotoğraf yakınlaştırma

ZOOM (YAKINLAŞTIRMA) moduna girmek ya da moddan çıkmak ya da yakınlaştırma oranını değiştirmek üzere ZOOM düğmesine basın. Fotoğraf büyütüldüğünde fotoğrafı hareket ettirmek için  /  /  düğmelerini kullanabilirsiniz.

Müzik-slayt-gösterisi (arka plan müziği ile fotoğraf görüntüleme)

Bir fotoğraf seçin ve başlamak için SLIDE (SLAYT)'a basın.

Fotoğraflar arka plan müziği ile birlikte normal bir Slayt Gösterisi şeklinde görüntülenir. Ortam Oynatıcısı, Sabit Disk üzerinde MP3 dosyaları içeren ilk klasörden arka plan müziklerini yükler.

PLAY/PAUSE (OYNAT/DURAKLAT) düğmesine bir kez basarak fotoğraf görüntülemeyi durdurabilirsiniz (müzik çalmaya devam eder). PLAY/PAUSE (OYNAT/DURAKLAT) düğmesine tekrar bastığınızda müzik duracaktır. Çalma işlemine devam etmek için PLAY/PAUSE (OYNAT/DURAKLAT) düğmesine basın.

Not: Arka plan müziği listesi tercih ederseniz Sabit Disk üzerinde "1" ya da "a" ile başlayan bir klasör oluşturmanız önerilir (örneğin : "1 - BGM Files") bu klasör müzik dosyalarını içerir ve Sabit Disk üzerindeki ilk klasör olur.

Not: Bu modda ROTATE/ZOOM'a erişilemez.

Aralık Süresini Değiştirme

DELAY düğmesine basarak iki fotoğraf arasındaki görüntüleme süresini ayarlayabilirsiniz. Varsayılan aralık süresi "Setup Menu -> Slideshow Setup -> Interval Time" içinden ayarlanır.

TÜRKÇE

Fotoğraf Tekrarlama

Arka arkaya fotoğraf oynatmak için REPEAT (TEKRAR) düğmesine basın.

Tek Klasör/Dosya Oynatma

'Selection menu (Seçim Menüsü)' içinde ya da Uzaktan Kumanda üzerinde "Photo" Düğmesine bastığınızda Ortam Oynatıcısı üzerinde bulunan tüm fotoğraflar dizinlenecektir. Ortam Oynatıcısı üzerinde fotoğraf içeren bir klasör görüntülemek isterseniz, 'Selection Menu (Seçim Menüsü)' ya da Uzaktan Kumandada bulunan "File (Dosya)" düğmesine basın.

File Browser (Dosya Göz Atma) menüsünden, görmek istediğiniz fotoğrafları içeren klasörü açabilirsiniz. Bir fotoğraf seçin ve slayt gösterisini başlatmak için  / ENTER Düğmesine basın.

5.2 Müzik çalma ve dinleme seçenekleri

Müzik Çalma

Conceptronic CMED3PRO müzik çalabileceğiniz çeşitli modlara sahiptir (WAV, MP3 ve WMA desteği vardır)

'Selection Menu (Seçim Menüsü)'ndeki "Music (Müzik)" düğmesini seçin ya da Uzaktan Kumandada bulunan "Music (Müzik)" düğmesine basın. Ortam Oynatıcısı üzerinde bulunan tüm müzik dosyalarının bir listesi gösterilecektir.

Bir müzik dosyası seçin ve çalmaya başlamak için  / ENTER Düğmesine basın.

Müzik dosyaları çalmak için:

Menüye basın ve müzik dosyalarının çalınacağı doğru klasörü seçin. Şarkı görüntülenir ve (uzaktan kumandanın TRANS düğmesine basarak) bir ekolayzır ayarı seçebilirsiniz. Bir şarkıyı tekrarlamak isterseniz aşağıdaki seçenekleri seçebilirsiniz:

Folder Repeat (Klasör Tekrar): Tümü

Tekrar: Bir:

Shuffle (Karışık):



Folder repeat (Klasör tekrar) :Kapalı

- Siz durduruncaya kadar seçilen klasörü tekrarlar

- Siz durduruncaya kadar seçilen şarkıyı tekrarlar

- Seçilen klasörü karışık sırada çalar

- Tekrar Modu devre dışı

Müzik dosyalarını çalarken, çalma hızını ayarlamak için  /  düğmesine basın ve normal hıza dönmek için PLAY/PAUSE (OYNAT/DURAKLAT) düğmesine basın.

Tek Klasör/Dosya Çalma

'Selection menu (Seçim Menüsü)' içinde ya da Uzaktan Kumanda üzerinde "Music" Düğmesine bastığınızda Ortam Oynatıcısı üzerinde bulunan tüm müzik dosyaları dizinlenecektir. Ortam Oynatıcısı üzerinde müzik içeren bir klasör çalmak isterseniz, 'Selection Menu (Seçim Menüsü)' ya da Uzaktan Kumandada bulunan "File (Dosya)" düğmesine basın.

Dosya Göz Atma menüsünden, çalmak istediğiniz müzik dosyalarını içeren klasörü açabilirsiniz. Bir müzik dosyası seçin ve çalmaya başlamak için  / ENTER Düğmesine basın.

TÜRKÇE

5.3 Film oynatma ve izleme seçenekleri

Film oynatma

CMED3PRO çeşitli video biçimlerini destekler: MPEG2/1, MPEG 4 (XVID, VOB biçimi dahil) video içinde MP3, AC3, AAC ve MPG1/2 ses parçalarını çalma desteği dahil.

'Selection Menu (Seçim Menüsü)'ndeki "Video" düğmesini seçin ya da Uzaktan Kumandada bulunan "Video" Düğmesine basın. Ortam Oynatıcısı, üzerinde bulunan tüm video dosyaları minyatür resim şeklinde gösterilecektir.

Video Menüsünden bir video dosyası seçin ve çalmaya başlamak için  / ENTER Düğmesine basın.

Tekrar süresi

Seçilen video aralığının arka arkaya çalınması için A/B'ye basın.

Ses Kanalları



Mono Sol, Mono Sağ ya da Stereo Ses çalmak için uzaktan kumanda üzerindeki R/L düğmesine basın.

Müzik Parçasını Değiştirme

Bazı MPEG2/VOB dosyalarında iki ya da daha fazla akıcı ses olabilir, 1-1/8-1-8/8, 2-1/8-2-8/8, 3-1/8-3-8/8 döngüsü için AUDIO (SES) düğmesine basın (toplam 24 akıcı ses). Videoda ses yoksa, uygun akıcı sesi konumlandırmak için AUDIO düğmesine basın.

MPEG2/VOB dosyasına geçerseniz, ses başka bir akımda ise sesi kaybedebilirsiniz. Bunu önlemek için geçerli ses akımını "Kilitle"mek üzere çalma işlemi sırasında SETUP (AYARLAR) düğmesine basın. Bu seçenek seçili ses akımını tüm dosyalar için muhafaza edecektir.

Video Adım Adım Oynatma

Video oynatırken, adım adım oynatma için SLIDE (SLAYT) düğmesine basın. Bu modda Fotoğraflar sürekli olarak oynatılır. Video oynatırken, hızlı ileri sarma /geri sarma için /  düğmesine ve normal hıza dönmek için ENTER/  düğmesine basın.

Tek Klasör/Dosya Çalma

'Selection Menu (Seçim Menüsü)' içinde ya da Uzaktan Kumanda üzerinde "Video" Düğmesine bastığınızda Ortam Oynatıcısı üzerinde bulunan tüm video dosyaları dinlenecektir. Sabit diskinizden bir DVD oynatmak ya da Ortam Oynatıcısının ek video seçeneklerini kullanmak isterseniz 'Selection Menu (Seçim Menüsü)' ya da Uzaktan Kumandada bulunan "File (Dosya)" düğmesine basın.

Dosya Göz Atma menüsünden, oynatmak istediğiniz video dosyalarını içeren klasörü açabilirsiniz. Bir video dosyası seçin ve oynatmaya başlamak için  / ENTER Düğmesine basın.

Video Oynatma Ek Seçenekleri (Sadece 'File (Dosya)' Menüsünde mevcut)

Metin alt yazılı MPEG4 video oynatma desteği

Conceptronic CMED3PRO; .SML, .SRT, .SUB ya da .SSA alt yazı dosyalarını destekleyebilir.

Alt yazı dosyası, seçilen video dosyası ile aynı ada sahipse (sadece uzantısı farklı) MPEG4 dosyası oynatıldığında alt yazı dosyası otomatik olarak yüklenir.

Alt yazı dosyası farklı bir ada sahipse alt yazı dosyasını seçmeniz gerekir, uzaktan kumanda üzerindeki SUB-T düğmesine basın ve oynatılacak FİLM dosyasını seçin. (İki dosya ilişkilendirilir). Filmi oynatmak için  / ENTER düğmesine basın.

TÜRKÇE

Not: CMED3PRO’da çoğu Video Codec’i desteklenmektedir (XviD, AVI, MPEG2, vb.) fakat CMED3PRO’da mevcut olmayan bir Codec gerektiren dosyalara sahip olabilirsiniz. Desteklenmeyen Codec ile bir dosya çalmaya çalışırsanız “CODEC NOT SUPPORTED (CODEC DESTEKLENMİYOR)” mesajını göreceksiniz.

DVD Oynatımı

CMED3PRO normal bir DVD gibi sabit diskten DVD oynatır. DVD menüsü içinde gezinebilir, alt yazı seçebilir, ses dillerini vb. değiştirebilirsiniz.

Klasör Ayarları

Sabit diskten DVD çalmak için CMED3PRO’daki DVD klasörlerini doğru olarak ayarlamanız gerekir.

CMED3PRO Sabit diski üzerinde DVD’nin adıyla bir klasör oluşturun (örn. “Filmlerim”) DVD’nizdeki VIDEO_TS klasörünü CMED3PRO sabit diski üzerinde oluşturulan DVD klasörüne kopyalayın. Kopyalama bittikten sonra ekran görüntüsü aşağıdaki gibi olmalıdır:

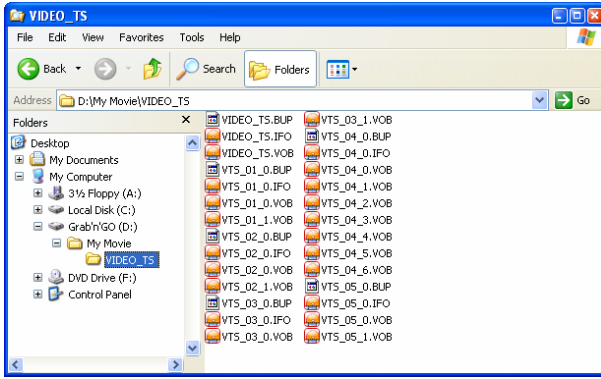

CMED3PRO’yu bilgisayardan çıkarıp TV’ize bağlayın. CMED3PRO’yu açın.





DVD’yi oynatın

‘Selection Menu (Seçim Menüsü)’ndeki “File (Dosya)” düğmesini seçin ya da Uzaktan Kumandada bulunan “File (Dosya)” düğmesine basın. Ortam Oynatıcısı tarafından Dosya Göz Atma Menüsü açılacaktır.

Menüden DVD klasörünü seçmek için uzaktan kumanda üzerindeki gezinme tuşlarını kullanın (Örnekte: My Movie (Filmlerim)).

DVD oynatmaya başlamak için uzaktan kumanda üzerindeki PLAY/PAUSE (OYNAT/DURAKLAT) düğmesine basın.

Not: CMED3PRO Menüdeki  / ENTER düğmesini kullanmayın. Bu sadece dosyaları/alt klasörleri gösterir ve DVD Oynatımını başlatmaz.

DVD Menüde gezinmek için  /  /  gezinti düğmelerini ve  / ENTER düğmesini kullanın. DVD Oynatımını sonlandırmak için  / STOP düğmesini kullanın.

TÜRKÇE

5.4 Tüm dosyalara Göz Atma ve dosyaların Oynatımı

'Selection Menu (Seçim Menüsü)'ndeki "File (Dosya)" düğmesini seçin ya da Uzaktan Kumandada bulunan "File (Dosya)" düğmesine basın. Ortam Oynatıcısı tarafından Dosya Göz Atma Menüsü açılacaktır.

Dosya Göz Atma Menüsünde aşağıdaki seçeneklere sahipsiniz:

- Bir dosya ya da klasör seçmek için ▲/▼ düğmesini; sayfa yukarı/aşağı için ◀◀ / ▶▶ (PREV/NEXT-ÖNCEKİ/SONRAKİ) düğmesini kullanın. Bir fotoğraf ya da video seçili ise TV ekranının sağ tarafında ön-izleme ve bilgiler görüntülenecektir. Bir müzik dosyası seçilirse ekranın sağ tarafında bilgiler gösterilirken müzik çalmaya başlayacaktır.
- İmleci dosyanın en üstüne taşımak için TOP düğmesine basabilir ve kolayca başka bir klasöre geçebilirsiniz.
- Tam ekran moduna girmek için ◀ / ENTER düğmesine basın (Müzik dosyaları çalıyorsa, MUSIC EQUALIZER ekranı gelecektir). Tam ekran modundan çıkmak için ■ / STOP düğmesine basın.
- Bir tekrar modu seçmek için REPEAT (TEKRAR) düğmesine basın: Klasör Tümünü Tekrarla/Birini Tekrarla/Karışık/Klasör Tekrarı Kapalı.
- STOP (DURDURMA) durumunda, takılı Bellek Kartının içeriğini CMED3PRO'nun Sabit diskine kopyalamak için OTB düğmesine basın.
- Bir yerden diğer bir yere dosya kopyalayabilir ya da Ortam Oynatıcısından dosya silebilirsiniz. Dosya Göz Atma listesinde, kopyalamak/silmek istediğiniz dosyayı vurgulayın ve ▶ düğmesine basın. Açılır menu ile vurgulanan dosyayı Kopyalayabilecek ya da Silebileceksiniz.

6. Setup (Ayar) Menüsü

Cihaz çalışmıyorken Ayar Menüsüne giriş için SETUP düğmesine basın.

İmleci hareket ettirmek için ▲/▼/◀/▶ düğmesine basın ve seçiminizi onaylamak için ◀ / ENTER düğmesine basın.

Setup (Ayar) Menüsü

- | | |
|-----------------|---|
| Music Setup | : Müzik Ayarları sayfasını açar |
| Movie Setup | : Film Ayarları sayfasını açar |
| Slideshow Setup | : Slayt gösterisi Ayarları sayfasını açar |
| Set Preferences | : Tercihler Ayar sayfasını açar |
| Exit Setup | : Ayarlar menüsünden çıkar. |



Movie Setup (Film Ayarları) sayfası

- | | |
|-----------|--|
| Repeat | : Tekrar modunu ayarlar. Bir / Kapalı / Tümü / Karışık |
| Main Page | : Ayarlar Menüsüne döner |

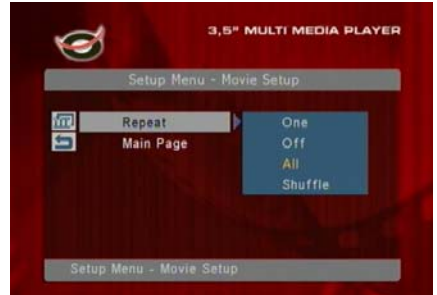

TÜRKÇE

Music Setup (Müzik Ayarları) sayfası

- Repeat** : Tekrar modunu ayarlar. Bir / Kapalı / Tüm / Karışık
- Auto Start** : Menüde bir müzik dosyası vurgulandığında çalmayı otomatik olarak başlatır.
- Main Page** : Ayarlar Menüsüne döner



Slideshow Setup (Slayt Gösterisi Ayarları) sayfası

- Folder Repeat** : Bir klasörün içeriğini tekrar eder. Açık / Kapalı / Karışık
- Interval Time** : Slayt gösterisinin aralık süresini ayarlar.
- Transition** : Slayt gösterisi için standart bir geçiş ayarı yapar.
- Main Page** : Ayarlar Menüsüne döner



Preferences (Tercihler) Ayar sayfası

- TV Display** : Televizyon ekranınızın ölçüsünü ayarlar.
- TV Type** : TV Türünüzü ayarlar: PAL/NTSC.
- Video Output** : Bağlı TV / Monitör için doğru video çıkışını seçer.
- OSD Language** : Ortam Oynatıcısının OSD (Ekran Görüntüsü) dilini ayarlar.
- Configuration** : Yapılandırmayı fabrika varsayılan ayarlarına sıfırlar.
- Main Page** : Ayarlar Menüsüne döner



7. İpuçları ve Sorun Giderme

CMED3PRO düzgün bir şekilde çalışmadığında aşağıdaki sorun giderme ipuçlarını kullanın:

Güç LED'i yanmıyor

- Güç kaynağı CMED3PRO'ye bağlı değil. Güç kaynağını CMED3PRO'ye yeniden bağlayın.

Ekran hareket yok.

- CMED3PRO hazırda bekleme durumunda. Cihazı etkinleştirmek için uzaktan kumanda üzerindeki  düğmesine basın.
- TV üzerinde yanlış giriş kaynağı seçili. Giriş kaynağını değiştirin.
- Yanlış video sistemi seçili. Video sistemini değiştirmek için uzaktan kumanda üzerindeki **OUTPUT** düğmesine basın.
- Video kablosu düzgün bir şekilde bağlı değil. Video Kablosunun doğru bir şekilde bağlı olup olmadığını kontrol edin.

Ses yok

- Ses kablosu düzgün bir şekilde bağlı değil. Kablonun TV ya da amplifikatöre doğru bir şekilde bağlı olduğundan emin olun.
- CMED3PRO amplifikatöre bağlı fakat amplifikatör kapalı. Amplifikatörü açın.
- MPEG2 ya da VOB dosyası ses akışı geçersiz. Uygun ses akışı ayarı için uzaktan kumanda üzerindeki **AUDIO** düğmesine basın.
- Mute (Sessiz) fonksiyonu açık. Sessiz fonksiyonunu iptal etmek için uzaktan kumanda üzerindeki **MUTE** düğmesine basın.
- CMED3PRO, FF/FR modunda çalışıyor. Normal çalmaya dönmek için uzaktan kumanda üzerindeki **PLAY/PAUSE (OYNAT/DURAKLAT)** düğmesine basın.

Ekran şekli bozuk

- CMED3PRO, FF/FR modunda çalışıyor. Normal çalmaya dönmek için uzaktan kumanda üzerindeki **PLAY/PAUSE (OYNAT/DURAKLAT)** düğmesine basın.
- NTSC modunda bir PAL film ya da tersi oynatılıyor. Ekran ayarlarını değiştirmek için kumanda üzerindeki **P/N** düğmesine basın.

SLIDE düğmesine basıldığında sistem kilitleniyor.

- Geçerli klasörde çok sayıda fotoğraf ya da müzik var. Müzik-Slayt-Gösterisini başlatmak çok zaman alacaktır. Lütfen çalmayı bekleyin.

Uzaktan kumanda çalışmıyor

- Uzaktan kumandayı CMED3PRO alıcısına yaklaşık ±30 derece içinde direkt olarak tutun.
- Uzaktan kumandayı 5 metre mesafe içinde kullanın.
- Uzaktan kumanda pillerini değiştirin.

Çalan filmin alt yazısı görüntülenmiyor

- Bir AVI dosyası çalınıyor fakat alt yazı dosyası farklı bir dosya adına sahip. Alt yazıları görüntülemek için bölüm 5.3'e müracaat edin.

Video oynatmaya çalışırken "CODEC NOT SUPPORTED" mesajı çıkıyor.

- Film dosyası, CMED3PRO için desteklenmeyen bir codec ile oluşturulmuştur. CMED3PRO için desteklenen codec listesini www.conceptronic.net web sitemizden bulabilirsiniz.

CMED3PRO tüm Sabit Disk bölümlerini / içeriğini göstermiyor.

- Sabit disk üzerindeki bölüm birincil değil. Sabit diski yeniden bölümlendirin ve tüm bölümlerin birincil olduğundan emin olun.
- Disk bölümü, FAT32 ile biçimlendirilmemiş. FAT32 Dosya sistemi ile disk bölümünü yeniden biçimlendirin (formatlayın).
- Seçilen disk bölümünde ortam dosyası yok.

TÜRKÇE

Hangi Bellek Kartları CMED3PRO tarafından desteklenmektedir?

- CMED3PRO tüm yaygın Bellek Kartlarını okuyabilmektedir: Memorystick (MS), Secure Digital (SD), Multimedia Card (MMC), Compact Flash (CF), Microdrive (MD). CMED3PRO için desteklenen Bellek Kartlarının listesini www.conceptronic.net web sitemizden bulabilirsiniz.

Play/Pause düğmesine basıldığında DVD oynatma işlemi başlamıyor.

- Doğru klasör yapısını kullandığınızdan emin olun. Klasör yapısı bölüm 5.3'de açıklanmıştır.
- DVD dosyaları bitmemiş, bozuk ya da hasarlı. Bu durum olduğunda CMED3PRO, DVD oynatmaz.

DVD giriş filmi sırasında ekran kararıyor.

- Mevcut bölüm siyah ekranla son buluyor ya da çalınamayacak kadar kısa. Sonraki bölüme geçmek için ►► / NEXT'e basın.

TV'de renkli değil siyah beyaz resim görüntüleniyor.

- TV'niz CMED3PRO'nin "Multi" TV Sistemini kullanamıyor. TV Sistemini PAL'a değiştirmek için Setup menüsünü kullanın. (Bkz. Bölüm 6)

TV Sistemini değiştirdikten sonra CMED3PRO'yi kapatıp açın.

SPECIFICATIONS

Specifications

Power	:	100-240VAC, 50/60HZ
Power Consumption	:	20W (max)
Image Resolution	:	720x480 (NTSC), 720x576 (PAL), 640x480 (VGA)
Color System	:	PAL/NTSC
Frequency Response	:	±3dB(20HZ-20KHZ)
Signal/Noise Ratio	:	≥80dB
Audio Cross talk	:	≥70dB
Audio Output	:	2,0±0,2V(rms)
Video Output	:	1,0±0,2Vp-p, 75Ω
USB Data Transfer Rate	:	USB 2.0, Max. 480Mb/s
File Format Supported	:	AVI/MPG/DAT/VOB/WAV/MP3/WMA/JPG
HDD Interface	:	Serial ATA
Supported File System	:	FAT32 (Up to 4 Primary Partitions)
Supported Memory Cards	:	CF Type 1,2, MD, SD, Mini SD (With Converter), Micro SD (With Converter), Memory Stick, Memory Stick Pro, Memory Stick Pro Duo, MMC.

Subject to change without prior notice.

Declaration of CE Conformity

Declaration of CE Conformity

The manufacturer **2L International BV**

Address Databankweg 7
3821 AL Amersfoort, the Netherlands

Hereby declares that the product

Type 3,5" MEDIA PLAYER + DISPLAY
Product CMED3PRO
Brandname Conceptronic

Complies with following directives:

- 2004/108/EEC EMC directive:
Electromagnetic Compatibility
- 73/23/EEC Low Voltage Directive:
Electrical equipment designed for use within certain voltage limits

The following standards were consulted to assess conformity:

- EN55022/9.98 Class B
- EN55024/9.98
- EN 50081-1/1994
- EN 61000-3-2/3/4/1995
- EN 50082-1/1994
- EN 60950/1995

The symbol confirms that this product conforms to the above named standards and regulations.

CE

Place and date of issue: Amersfoort, July 27, 2007

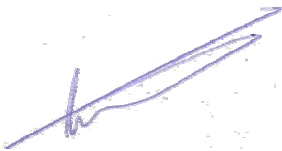

Herman Looijen, Product Marketing Manager