

NEDERLANDS

Conceptronic CLLSPK51  
**Snelstart Handleiding**

**Gefeliciteerd met de aankoop van uw  
Conceptronic Multimedia Speaker Systeem 5.1**

De meegeleverde Snelstart Handleiding geeft u een stap voor stap uitleg hoe u het Multimedia Speaker Systeem 5.1 kunt aansluiten.

Ingeval van problemen adviseren wij u onze **support-site** te bezoeken (ga naar: [www.conceptronic.net](http://www.conceptronic.net) en klik op 'Support'). Hier vindt u een database met veelgestelde vragen waar u hoogstwaarschijnlijk de oplossing voor uw probleem kunt vinden.

Heeft u andere vragen over uw product die u niet op de website kunt vinden, neem dan contact met ons op via e-mail: [support@conceptronic.net](mailto:support@conceptronic.net)

Voor meer informatie over Conceptronic producten kunt u terecht op de Conceptronic website: [www.conceptronic.net](http://www.conceptronic.net).



# NEDERLANDS

## 1. Inhoud van de verpakking

- 1x Subwoofer Luidspreker
- 1x Midden Satelliet Luidspreker (met 3mtr kabel)
- 2x Voor Satelliet Luidspreker (met 3mtr kabel)
- 2x Achter Satelliet Luidspreker (met 7mtr kabel)
- 3x RCA kabel (2x RCA male naar 2x RCA male)
- 3x RCA Conversiekabel (2x RCA 'female' naar 1x 3,5mm connector 'male')
- 1x 3,5mm naar 3,5mm connector kabel.
- 1x afstandsbediening (bedraad, met 3mtr kabel)
- 1x Handleiding

## 2. Gebruik

Dit multimedia luidspreker systeem kan gebruikt worden in samenhang met een:

- Computer;
- Walkman / MP3-Speler;
- Radio;
- TV, DVD, Cd-speler etc.

## 3. Kenmerken

De Conceptronic Multimedia Luidspreker set heeft een subwoofer met 5 satelliet luidsprekers welke magnetisch afgeschermd zijn en een actief gescheiden circuit hebben voor de frequenties.

## NEDERLANDS

### 4. Technische Specificaties

Satelliet Luidspreker:	1.5 inch + 1.5 inch stereo luidspreker
Subwoofer:	5 inch
Frequentiebereik:	50Hz - 160Hz (Subwoofer); 40 watt 120Hz - 20Khz (Satelliet); 5x 10 watt
Afstandsbediening:	Power / Volume / Bass / Line-In
Formaat Satelliet:	45mm(W) * 200mm(H) * 35mm(D)
Formaat Subwoofer:	180mm(W) * 282mm(H) * 285mm(D)

### 5. Let op!

1. De luidsprekers moeten op een vaste & stevige plek neergezet of opgehangen worden.
2. Trek niet aan de kabels wanneer deze afgekoppeld worden. Om de kabels af te koppelen, trek dan aan de connector.
3. Open de behuizing niet. Dit kan een elektrische schok of ander incident veroorzaken.
4. Zet de volume schakelaar uit of beperk deze tot het minimum voordat de stroomschakelaar omgezet wordt. U kunt het volume nadat de spanning op het apparaat staat wijzigen.
5. Voorkom blootstelling aan direct zonlicht en zet de luidsprekers niet op een hete plek.
6. Als u de luidsprekers te lang met een extreem hard volume beluistert dan kan dit uw gehoor beschadigen.

**Let op:** De satelliet luidsprekers zijn uitgerust met een geïntegreerde rotatiebal. U kunt de luidspreker in de door u gewenste positie zetten. Wanneer de elasticiteit minder wordt (de rotatiebal komt losser te zitten) dan kunt u de schroeven aan de onderkant weer steviger vast schroeven.

**Tip:** Voor het verkrijgen van de beste geluidskwaliteit dient u de subwoofer op de grond te plaatsen.

## NEDERLANDS

### 6. Beschrijving van de afstandsbediening

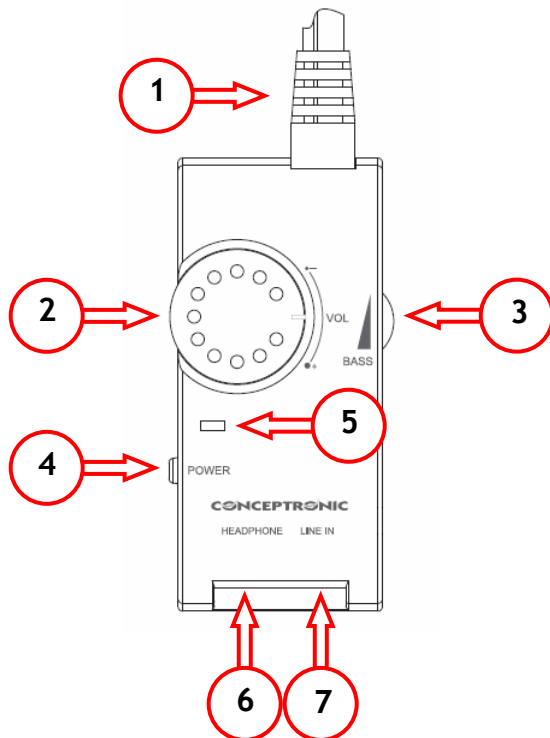

Nummer	Beschrijving
1	Subwoofer aansluitkabel
2	Volume regelaar
3	Bass regelaar
4	Spanningsschakelaar
5	Spannings indicatie LED
6	Hoofdtelefoon aansluiting (De luidsprekers zullen automatisch uitgeschakeld worden als een hoofdtelefoon wordt aangesloten)
7	Line-In aansluiting (Voor bijvoorbeeld een MP3-Speler, I-Pod, Discman, etc.)

## NEDERLANDS

### 7. Installatie en gebruik Instructies

- A. Haal de Subwoofer en Satelliet luidsprekers uit de doos.
- B. Plaats de luidsprekers in een surround omgeving.

De geadviseerde positie voor de luidsprekers is hieronder afgebeeld:

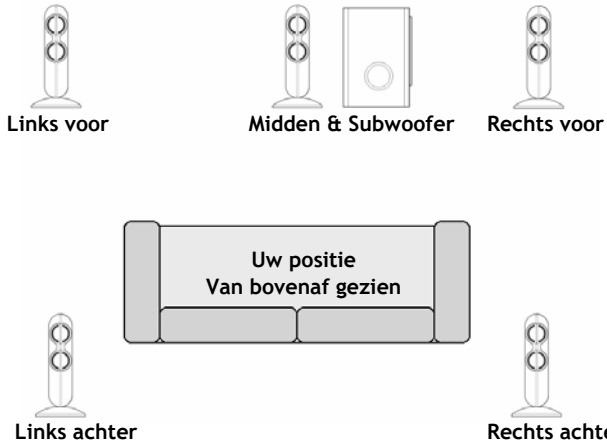

**Tip:**

Plaats de luidsprekers naar eigen smaak in een surround omgeving voor de beste geluidsbelevens.

# NEDERLANDS

**Let op:** De luidsprekers kunnen geïdentificeerd worden met de tekst op de RCA aansluiting.

- C. Sluit de satelliet luidsprekers aan op de subwoofer. De tekst op de RCA aansluitingen moeten overeenkomen met de aansluitingen op de subwoofer.
- D. Sluit de afstandsbediening (Control Out) met Line-In kabel aan op de subwoofer.

Zie onderstaand aansluitschema:

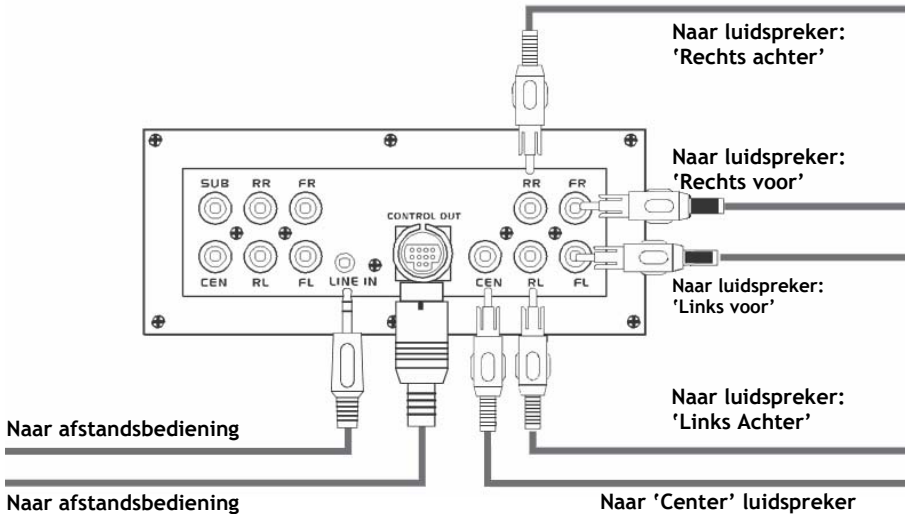

# NEDERLANDS

- E. Sluit de luidsprekereset aan op een geluidsbron:
  - a. Als uw geluidsbron een DVD-Speler, versterker, etc. is met 6x RCA uitgang kunt u onderstaand aansluitschema gebruiken:

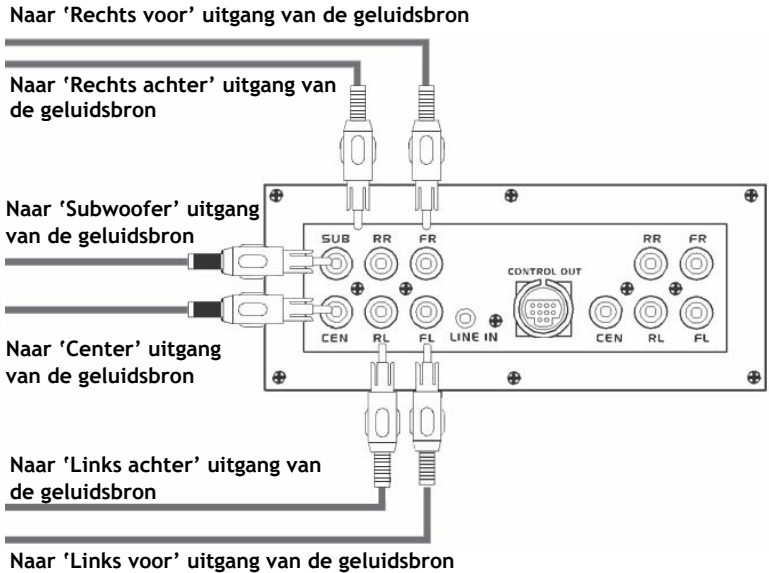

- b. Als de geluidsbron een computer is met 3,5mm plug uitgangen kunt u de meegeleverde kabels zetten de 6xRCA aansluiting om naar 3x 3,5mm plug. De 3x 3,5mm pluggen kunnen vervolgens aangesloten worden op de geluidskaart:

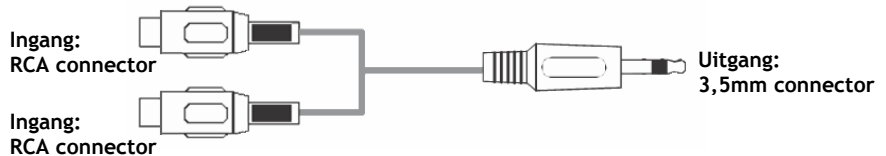

## NEDERLANDS

De volgende RCA connectoren moeten gecombineerd worden op 1 conversiekabel:

- "Rechts voor" en "Links voor" naar 1x 3,5mm connector
  - "Rechts achter" en "Links achter" naar 1x3,5mm connector
  - "Center" en "Subwoofer" naar 1x3,5mm connector
- c. De derde aansluitmethode is via de Line-In aansluiting op de afstandsbediening. Gebruik de meegeleverde 3,5mm Jack naar 3,5mm kabel om uw MP3-Speler, Discman, I-Pod, etc. aan te sluiten op de luidsprekerzet.
- F. Sluit de stroomkabel aan op een vrij stopcontact.
- G. Schakel de aangesloten geluidsbron in.
- H. Controleer of alle volume instellingen op het minimale niveau staan.
- I. Schakel de spanning in met de schakelaar op de achterzijde van de subwoofer. Zet vervolgens de luidsprekerzet aan met de spanningsschakelaar op de afstandsbediening. De LED op de afstandsbediening zal aangaan.
- J. Zet het volume op uw eigen voorkeur. U kunt de BASS instelling wijzigen via de knop op de afstandsbediening om het geluidsniveau aan te passen.

*De Conceptronic Multimedia Speaker Systeem 5.1*  
**is gereed voor gebruik!**



ENGLISH

Conceptronic CLLSPK51  
**Quick installation**

**Congratulations on the purchase of your  
Conceptronic Multimedia Speaker System 5.1**

The enclosed Hardware Installation Guide gives you a step-by-step explanation of how to install the Multimedia Speaker System 5.1

When problems occur, we advise you to go to our **support-site** (go to [www.conceptronic.net](http://www.conceptronic.net) and click 'Support'. Here you will find the Frequently Asked Questions Database.

When you have other questions about your product and you cannot find it at our website, then contact us by e-mail: [support@conceptronic.net](mailto:support@conceptronic.net)

For more information about Conceptronic products, please visit the Conceptronic Web Site: [www.conceptronic.net](http://www.conceptronic.net)



# ENGLISH

## 1. Package Content

- 1x Subwoofer Speaker
- 1x Center Satellite Speaker (with 3mtr cable)
- 2x Front Satellite Speaker (with 3mtr cable)
- 2x Rear Satellite Speaker (with 7mtr cable)
- 3x RCA Cable (2x RCA male to 2x RCA male)
- 3x RCA Converter Cable (2x RCA female to 1x 3,5mm Jack male)
- 1x 3,5mm Jack to 3,5mm Jack Cable.
- 1x Wired Remote Control (with 3mtr cable)
- 1x User's Manual

## 2. Usage

This multimedia speaker system can be used together with a,

- Computer;
- Walkman / MP3-Player;
- Radio;
- TV, DVD, CD-Player etc.

## 3. Features

The Conceptronic Multimedia Speaker set has a Subwoofer speaker with 5 satellite speakers what are magnetically shielded and have an active separated circuit for the frequencies.

# ENGLISH

## 4. Technical Specification

Satellite Speaker:	1.5 inch + 1.5 inch stereo speaker
Subwoofer:	5 inch
Frequency Response:	50Hz - 160Hz (Subwoofer); 40 watt 120Hz - 20Khz (Satellite); 5x 10 watt
Remote Control:	Power / Volume / Bass / Line-In
Size Satellite:	45mm(W) * 200mm(H) * 35mm(D)
Subwoofer:	180mm(W) * 282mm(H) * 285mm(D)

## 5. Precautions

1. The loudspeakers should be placed on a flat and solid surface
2. Do not pull the electric cord to unplug the connectors. You should hold the connector to unplug it.
3. Do not open the housing to avoid electric shock or other accidents
4. Turn the volume knob to the minimum position before turning on the power. You can adjust the volume after turning the power on.
5. Avoid direct sunlight and keep the speakers from a source what can become heat.
6. Do not use the loudspeaker system for long hours under maximum volume. This can damage your ears.

**Note:** The satellite speakers are provided with an integrated rotation ball to make the aiming of the music more flexible. When the elasticity is getting less, please fasten the screws on the bottom of the satellite speaker.

**Tip:** To get the best sound quality out of the speaker set, please put the subwoofer on the ground.

# ENGLISH

## 6. Remote Control explanation

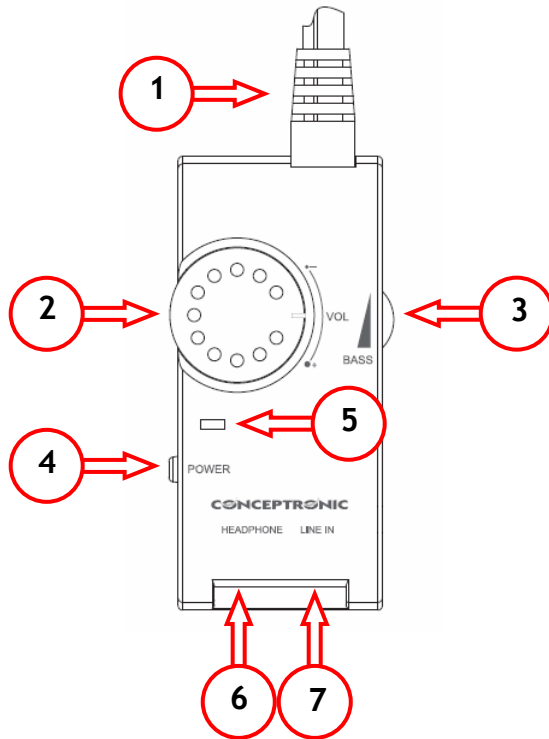

Number	Explanation
1	Cable for connection to the Subwoofer
2	Volume Control
3	Bass Control
4	Power Switch
5	Power LED
6	Headphone Connection (Speakers will be muted when a Headphone is connected)
7	Line-In connection (For e.g. a MP3-Player, I-Pod, Discman, etc.)

## ENGLISH

### 7. Installation and operation guide

- A. Unpack the Subwoofer and Satellite speakers.
- B. Position the speakers in a surround situation.

The advised position is displayed below:

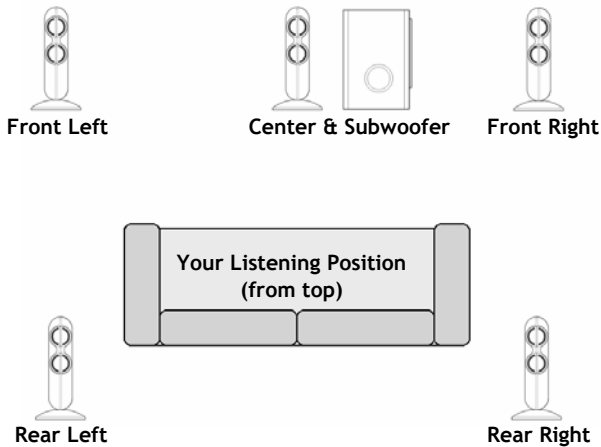

**Note:** You can position the speakers on a distance you prefer for the best sound environment.

# ENGLISH

**Note:** You can identify the speakers with the text on the RCA connector of the speaker.

- C. Connect the satellite speakers to the subwoofer. The text on the RCA connectors must correspond with the input on the subwoofer.
- D. Connect the Remote Control (with Line-In cable) to the subwoofer.

See the Connection Diagram below:

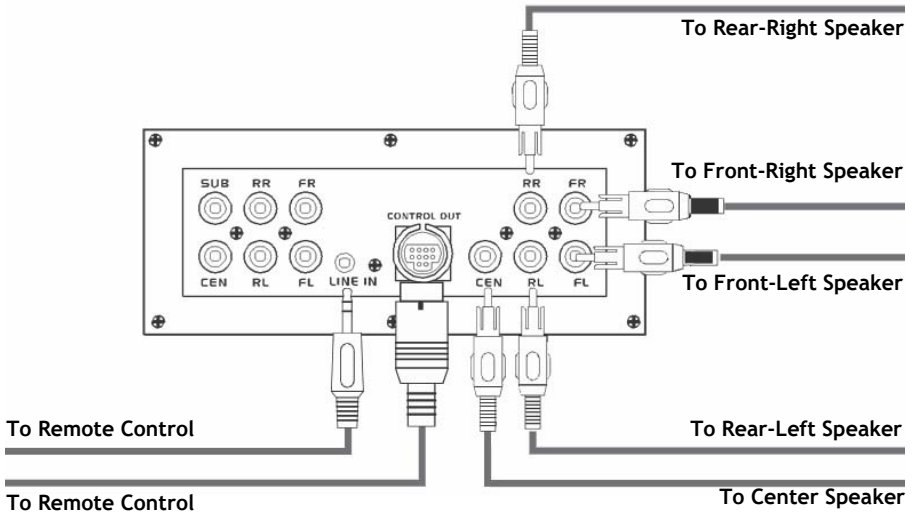

# ENGLISH

- E. Connect the speaker system to an audio source:
  - a. If your Audio Source is a DVD-Player, amplifier, etc. with 6x RCA output, use the connection diagram below:

To Front-Right Output of source

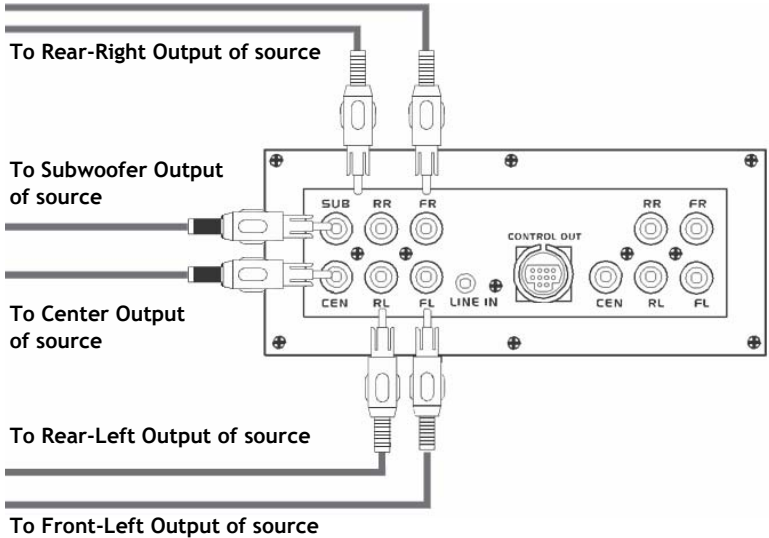

- b. When the source is a computer with 3,5mm Jack input(s), you need to use the adapter cables. The adapter cables will convert the 6x RCA connector to 3x 3,5mm Jack connector. The 3x 3,5mm Jack connectors can be used for your soundcard:



## ENGLISH

The following RCA connectors must be combined in the converter cable:

- "Front-Right" and "Front-Left" to 1x 3,5mm Jack
  - "Rear-Right" and "Rear-Left" to 1x3,5mm Jack
  - "Center" and "Subwoofer" to 1x3,5mm Jack
- c. The third method to connect an audio source is through the Line-In port on the Remote Control.  
Use the 3,5mm Jack to 3,5mm Jack cable supplied with the speaker set to connect your MP3-Player, Discman, I-Pod, etc. to the speaker set.
- F. Plug the power cable to an AC outlet.
- G. Switch on the audio source to which the speaker is connected.
- H. Make sure that all the knobs (Volume) are at the minimum settings.
- I. Put the power switch on at the back of the subwoofer and switch on the speaker system pushing the power button on the remote control. The LED on the remote control will light up.
- J. Adjust the volume knob on the remote control. You can alter the bass knob at the remote control to adjust the sound effect.

*The Conceptronic Multimedia Speaker System 5.1 is now ready to use!*



ESPAÑOL

CLLSPK51 de Conceptronic  
**Guía de instalación rápida**

**Felicidades por la compra de su  
sistema de altavoces multimedia 5.1 de Conceptronic**

Esta guía de instalación le orientará paso a paso sobre cómo instalar el sistema de altavoces multimedia 5.1 de Conceptronic.

Si encuentra problemas, le aconsejamos que se dirija a nuestra página web [www.conceptronic.net](http://www.conceptronic.net) y haga clic en «Support». Aquí encontrará la base de datos de las preguntas más frecuentes o FAQ.

Si tiene otras preguntas sobre su producto y no las encuentra en nuestro sitio web, póngase en contacto con nuestro servicio técnico por correo electrónico: [support@conceptronic.net](mailto:support@conceptronic.net)

Para obtener más información acerca de productos de Conceptronic por favor visite el lugar Web de Conceptronic: [www.conceptronic.net](http://www.conceptronic.net)



# ESPAÑOL

## 1. Contenido del embalaje

- 1x Altavoz Subwoofer
- 1x Altavoz satélite central (con cable de 3 metros)
- 2x Altavoces satélite frontales (con cable de 3 metros)
- 2x Altavoces satélite traseros (con cable de 7 metros)
- 3x Cables RCA (2x RCA macho a 2x RCA macho)
- 3x Cables conversores RCA (2x RCA hembra a 1x clavija macho de 3,5mm)
- 1x clavija de 3,5mm a cable de clavija de 3,5mm.
- 1x Mando a distancia por cable (con cable de 3 metros)
- 1x Manual del Usuario

## 2. Uso

Este sistema de altavoces multimedia puede utilizarse con un

- ordenador,
- walkman / reproductor de MP3,
- radio, y
- TV, DVD, reproductor de CD, etc.

## 3. Características

El sistema de altavoces multimedia de Conceptronic tiene un altavoz para graves (subwoofer) con dos altavoces satélite blindados magnéticamente y con un circuito independiente para las frecuencias.

# ESPAÑOL

## 4. Especificaciones técnicas

Altavoz satélite:	Altavoz de 1,5 pulgadas + altavoz de 1,5 pulgadas estéreo
Subwoofer:	5 pulgadas
Respuesta en frecuencia:	50Hz - 160Hz (Subwoofer); 40 vatios 120Hz - 20Khz (Satellite); 5x 10 vatios
Mando a distancia:	Encendido/Apagado / Volumen / Bajos / Entrada de línea Tamaño de los altavoces
satélite:	45mm(l) * 200mm(H) * 35mm(L)
Subwoofer:	180mm(l) * 282mm(H) * 285mm(L)

## 5. Precauciones

1. Los altavoces deben colocarse sobre una superficie plana y sólida.
2. No tire del cable eléctrico para desenchufar los conectores. Sujete el conector para desenchufarlo.
3. No abra la caja, evitará choques eléctricos u otros accidentes.
4. Gire el control del volumen hasta el mínimo antes de conectar la alimentación. Ajuste el volumen después de conectar la alimentación.
5. Evite el contacto directo con la luz del sol y mantenga los altavoces alejados de fuentes de calor.
6. No utilice el sistema de altavoces al máximo volumen durante un tiempo prolongado, ya que puede dañar su oído.

**Nota:** Los altavoces satélite vienen con un cojinete integrado que permite orientar la música. Cuando la flexibilidad se vaya reduciendo, apriete los tornillos de la parte inferior del altavoz satélite.

**Consejo:** Para obtener la mayor calidad de sonido del sistema de altavoces, coloque el subwoofer en el suelo.

## 6. Descripción del mando a distancia

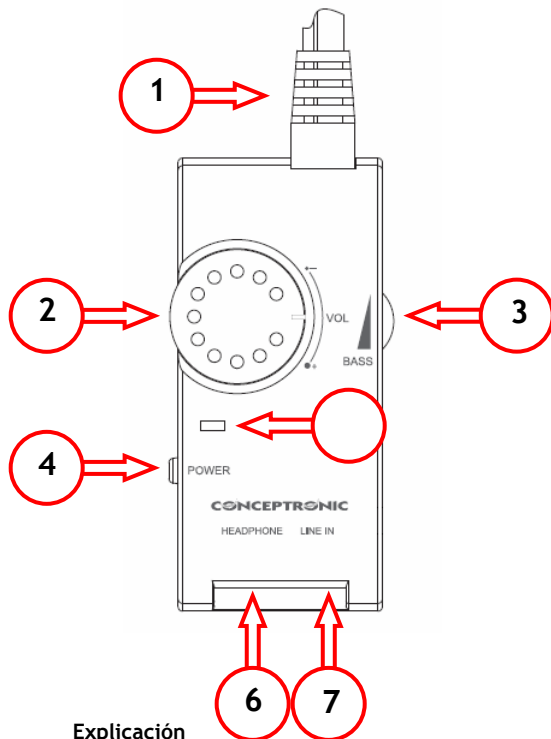

Número	Explicación
1	Cable para la conexión al Subwoofer
2	Control de volumen
3	Control de bajos
4	Interruptor de alimentación
5	Indicador LED de alimentación
6	Conexión a los auriculares (Los altavoces se silenciarán cuando se conecten auriculares)
7	Conector de entrada de línea (Por ejemplo, para un reproductor MP3, iPod, Discman, etc.)

# ESPAÑOL

## 7. Instalación y manual de funcionamiento

- A. Retire el altavoz subwoofer y los altavoces satélite del embalaje.
- B. Coloque los altavoces alrededor de su puesto de escucha.  
Debajo se muestra la colocación recomendada:

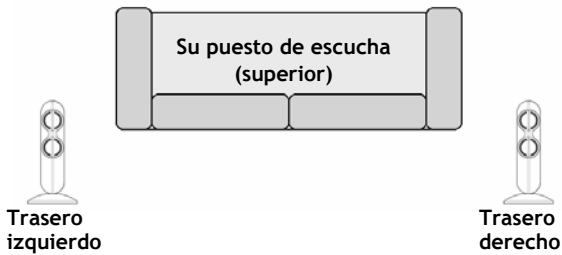
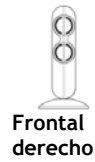
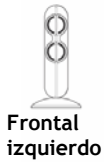

**Nota:** Puede colocar los altavoces a la distancia que prefiera para un entorno de audio óptimo.

## ESPAÑOL

**Nota:** Puede identificar los altavoces mediante el texto sobre el conector RCA del altavoz.

- C. Conecte los altavoces satélite al subwoofer. El texto de los conectores RCA debe corresponderse con la clavija de entrada del subwoofer.
- D. Conecte el Mando a distancia (con el cable de entrada de línea) al subwoofer.

Vea el siguiente Diagrama de conexiones:

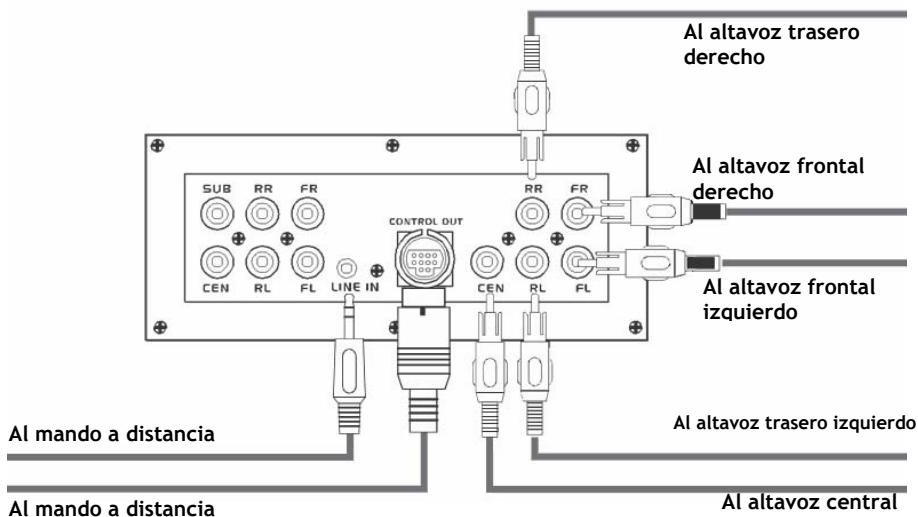

# ESPAÑOL

- E. Conecte el sistema de altavoces a una fuente de audio:
  - a. Si su fuente de audio es un reproductor de DVD, amplificador, etc, con 6 salidas RCA, use el diagrama de conexiones inferior:

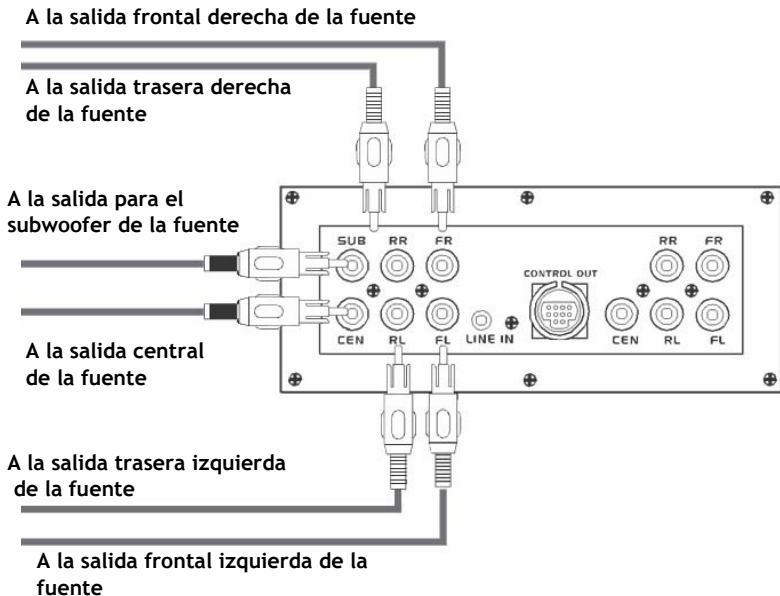

- b. Si la fuente es un ordenador con puerto(s) de entrada para clavijas de 3,5mm, deberá usar los cables adaptadores. Los cables adaptadores convertirán los 6 conectores RCA en 3 conectores para clavijas de 3,5 mm que pueden usarse con su tarjeta de sonido:

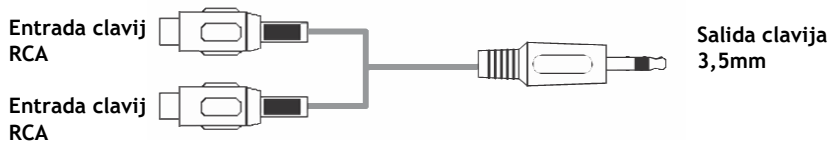

## ESPAÑOL

Deben combinarse los siguientes conectores RCA en el cable conversor:

- “Frontal derecho” y “Frontal izquierdo” a una clavija de 3,5 mm
  - “Trasera derecha” y “Trasera izquierda” a una clavija de 3,5 mm
  - “Central” y “Subwoofer” a una clavija de 3,5 mm
- c. El tercer método para conectar una fuente de audio es a través del puerto de entrada de línea del Mando a distancia.  
Use la clavija de 3,5 mm con el cable de clavija de 3,5 mm proporcionado con los altavoces para conectar su reproductor MP3, Discman, Ipod, etc, al conjunto de altavoces.
- F. Conecte el cable de alimentación a una toma de CA.
- G. Encienda la fuente de audio a la que está conectado el altavoz.
- H. Asegúrese que todos los botones (Volumen) están en posición de mínimo.
- I. Ponga el botón de alimentación de la parte trasera del subwoofer en posición de encendido y encienda el sistema de altavoces pulsando el botón de encendido/apagado del mando a distancia. El indicador LED del mando a distancia se encenderá.
- J. Ajuste el botón de volumen desde el mando a distancia. Puede ajustar los bajos desde el mando a distancia para adecuar los efectos sonoros.

*¡El Sistema de Altavoces Multimedia 5.1 Conceptronic  
ya está listo para usar!*



DEUTSCH

Conceptronic CLLSPK51

## Guide d'installation rapide

### Félicitations pour l'achat de votre Système de haut-parleurs Multimédia 5.1 de Conceptronic

Le guide d'installation du matériel ci-joint vous explique pas à pas comment installer le Système de haut-parleurs Multimédia 5.1.

Sollten irgendwelche Probleme auftreten, empfehlen wir ihnen, auf unsere **Support-Seite** im Internet zu gehen ([www.conceptronic.net](http://www.conceptronic.net)) und auf 'Support' zu klicken. Dort werden sie die "Frequently Asked Questions" Datenbank finden.

Falls sie andere Fragen zu ihrem Produkt haben und sie diese nicht auf unserer Website finden können, kontaktieren sie uns bitte per E-Mail: [support@conceptronic.net](mailto:support@conceptronic.net)

Weitere Informationen zu den Conceptronic Produkte finden Sie auf der Website von Conceptronic: [www.conceptronic.net](http://www.conceptronic.net)



# DEUTSCH

## 1. Packungsinhalt

- 1x Subwoofer Lautsprecher
- 1x Satellite Lautsprecher (mit 3 m Kabel) für Mitte
- 2x Satellite Lautsprecher (mit 3 m Kabel) für vorne
- 2x Satellite Lautsprecher (mit 7 m Kabel) für hinten
- 3x RCA Kabel (2x RCA Stecker an 2x RCA Stecker)
- 3x RCA Konvertierungskabel (2x RCA Buchse an 1x 3,5mm Buchse Stecker)
- 1x 3,5mm Buchse an 3,5mm Buchse Kabel.
- 1x Verkabelte Fernbedienung (mit 3 m Kabel)
- 1x Bedienungsanleitung

## 2. Utilisation

Ce système de haut-parleurs multimédia peut être utilisé avec :

- Ordinateur;
- Baladeur / Reproducteur MP3;
- Radio;
- TV, DVD, Reproducteur CD, etc.

## 3. Caractéristiques

Le jeu de haut-parleurs Multimédia Conceptronic se compose d'un haut-parleur subwoofer et 2 haut-parleurs satellite protégés magnétiquement et disposant d'un circuit indépendant pour les fréquences.

# DEUTSCH

## 4. Technische Merkmale

Satellite Lautsprecher:	1.5 inch + 1.5 inch Stereo Lautsprecher
Subwoofer:	5 inch
Ansprechfrequenz:	50Hz - 160Hz (Subwoofer); 40 Watt 120Hz - 20Khz (Satellite); 5x 10 Watt
Fernbedienung:	Netzanschluss / Lautstärke / Bass / Line-In
Abmessung Satellite:	45mm(Lang) * 200mm(Hoch) * 35mm(Tief)
Subwoofer:	180mm(Lang) * 282mm(Hoch) * 285mm(Tief)

## 5. Vorsichtsmaßnahmen

1. Die Lautsprecher sollten auf eine flache und feste Unterlage gestellt werden.
2. Ziehen Sie nicht am Kabel, um die Verbindung zu trennen. Halten Sie beim Trennen der Verbindung den Stecker fest.
3. Das Gehäuse darf nicht geöffnet werden. Dies könnte Stromschläge oder andere Unfälle zur Folge haben.
4. Drehen Sie die Lautstärkeregelung auf das Minimum, bevor Sie das Gerät einschalten. Sie können die Lautstärke einstellen, nachdem Sie das Gerät eingeschaltet haben.
5. Vermeiden Sie direkte Sonneneinstrahlung und stellen Sie die Lautsprecher nicht in der Nähe von potentiellen Wärmequellen auf.
6. Verwenden Sie das Lautsprecher-System nicht über lange Zeit mit voller Lautstärke. Dies kann schädlich für Ihre Ohren sein.

**Hinweis:** Die Satellitenlautsprecher verfügen über eine integrierte Drehkugel, damit die Lautsprecher flexibel in der Ausrichtung sind. Sollte die Elastizität nachlassen, ziehen Sie bitte die Schrauben auf der Unterseite des Satellitenlautsprechers fest.

**Tipp:** Das Lautsprecher-System erzielt die beste Klangqualität, wenn Sie den Subwoofer auf den Boden stellen.

# DEUTSCH

## 6. Erklärung Fernbedienung

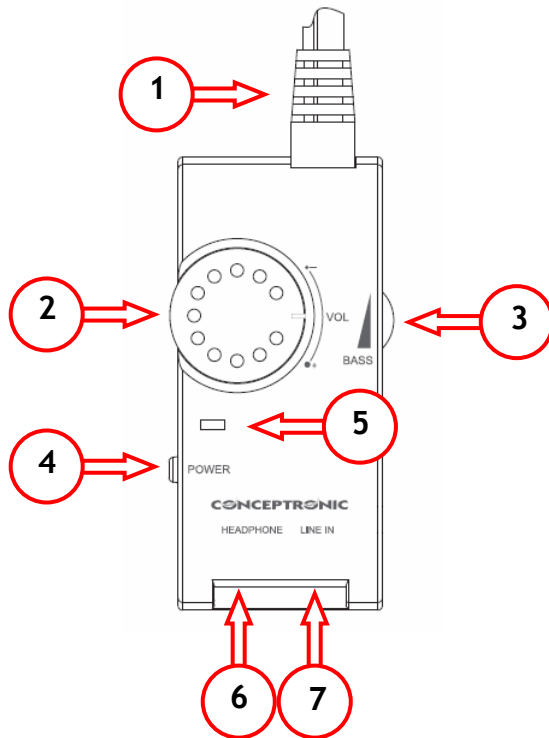

Nummer	Erklärung
1	Kabel für den Anschluss an den Subwoofer
2	Lautstärkenregelung
3	Bass Regelung
4	Ein/Aus-Schalter
5	Betriebs- LED
6	Kopfhöreranschluss (Lautsprecher werden stummgeschaltet, wenn der Kopfhörer angeschlossen ist)
7	Line-In Anschluss (Z.B. Für einen MP3-Player, I-Pod, Discman, etc.)

# DEUTSCH

## 7. Anschluß und Betriebsanleitung

- A. Entnehmen Sie den Subwoofer und die Satellite-Lautsprecher aus der Verpackung.
- B. Stellen Sie die Lautsprecher in eine Surround-Stellung um sich herum.  
Die empfohlene Aufstellung ist unten angegeben:

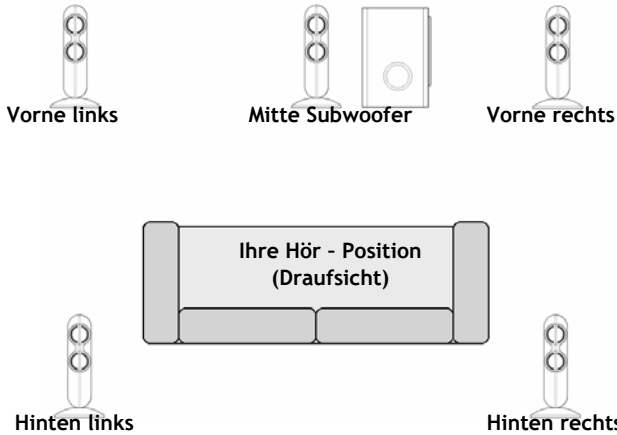

**Anmerkung:**

Stellen Sie die Lautsprecher in der von Ihnen bevorzugten Entfernung auf, um das beste Klangverhältnis zu haben.

# DEUTSCH

**Anmerkung:**

Sie können die Lautsprecher mit dem Text auf dem RCA-Stecker des Lautsprechers identifizieren.

- C. Schliessen Sie die Satellite- Lautsprecher an den Subwoofer an. Der Text an den RCA-Steckern muss mit dem Eingang am Subwoofer übereinstimmen.
- D. Schliessen Sie die Fernbedienung an den (mit dem Line-In kabel) an den Subwoofer an.

Siehe untenstehenden Anschlußdiagramm:

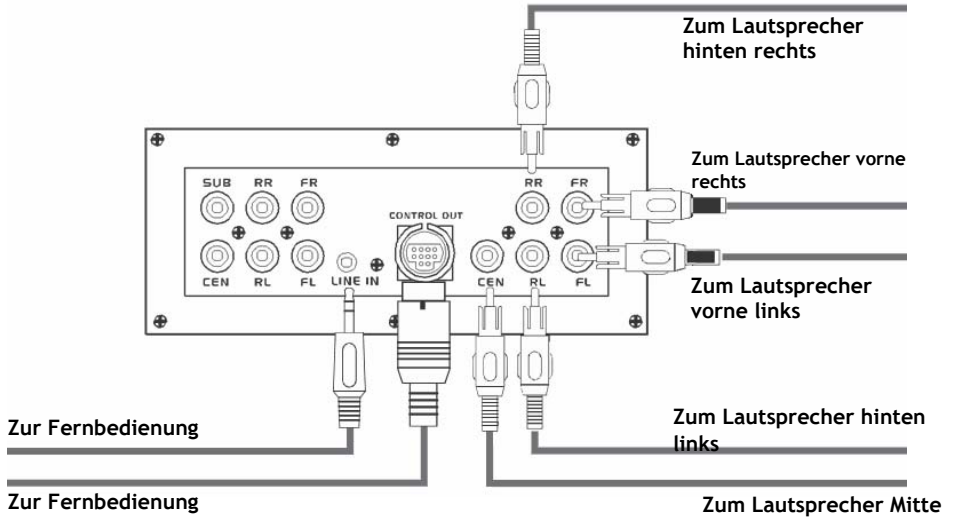

# DEUTSCH

- E. Schließen Sie das Lautsprechersystem an ein Audiogerät an:
  - a. Sollte Ihr Audiogerät ein DVD-Wiedergabegerät, Verstärker, etc. mit 6x RCA Output sein, dann halten Sie sich an das unten abgebildete Anschluß-Diagramm:

Zum Output vorne rechts des Gerätes

Zum Output hinten rechts des Gerätes

Zum Subwoofer Output des Gerätes

Zum Output Mitte des Gerätes

Zum Output hinten links des Gerätes

Zum Output vorne links des Gerätes

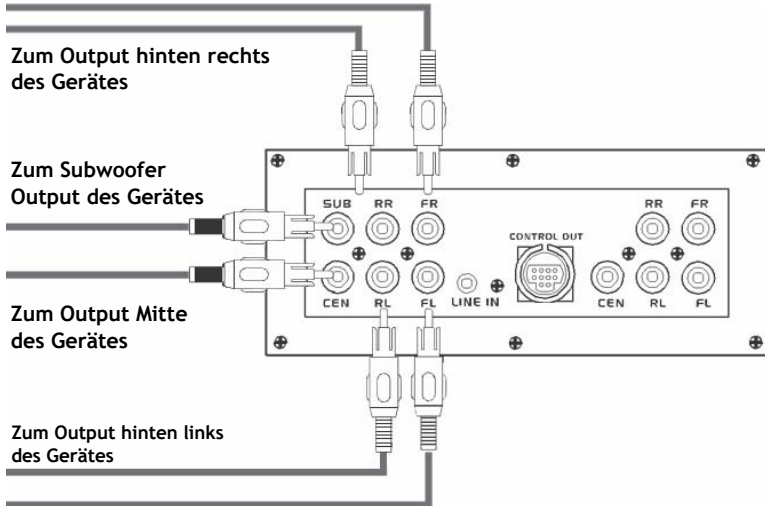

- b. Wenn das Gerät ein PC mit 3,5mm Jack input(s) ist, müssen Sie die Adapterkabel verwenden. Die Adapterkabel werden die 6x RCA Steckverbinder zu 3x 3,5mm Jack-Verbinder machen. Die 3x 3,5mm Jack-Verbinder können für Ihre Soundcard verwendet werden:

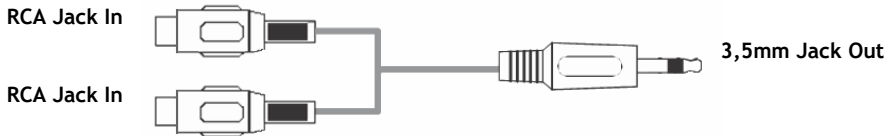

## DEUTSCH

Die nachfolgenden RCA Stecker müssen in das Konvertierungskabel gesteckt werden:

- **“Vorne-Rechts”** und **“Vorne-Links”** in 1x 3,5mm Jack
  - **“Hinten-Rechts”** und **“Hinten-Links”** in 1x3,5mm Jack
  - **“Mitte”** und **“Subwoofer”** in 1x3,5mm Jack
- c. Die dritte Methode ein Audiogerät anzuschließen ist über den Line-In Port an der Fernbedienung.  
Verwenden Sie das mitgelieferte 3,5mm Jack-Kabel, um Ihren MP3-Player, Discman, I-Pod, etc an die Lautsprecheranlage anzuschließen.
- F. Stecken Sie den Netzstecker in eine Steckdose.
- G. Schalten Sie das Audiogerät ein, an dem der Lautsprecher angeschlossen ist.
- H. Vergewissern Sie sich, dass alle Knöpfe (Lautstärke) auf Minimum stehen.
- I. Schalten Sie den Schalter auf der Rückseite des Subwoofers ein und schalten Sie das Lautsprechersystem ein, indem Sie den Netzschalter auf der Fernbedienung betätigen. Die LEDs auf der Fernbedienung werden beleuchtet.
- J. Regulieren Sie den Lautstärkeknopf auf der Fernbedienung. Sie können den Bass-Knopf auf der Fernbedienung verändern, um den Klangeffekt einzustellen.

**Das Conceptronic Multimedia Lautsprecher System 5.1 ist nun betriebsbereit!**



## Guide d'installation rapide

### Félicitations pour l'achat de votre Système de haut-parleurs Multimédia 5.1 de Conceptronic

Le guide d'installation du matériel ci-joint vous explique pas à pas comment installer le Système de haut-parleurs Multimédia 5.1.

En cas de problèmes, nous vous recommandons de vous adresser à notre **service technique** (allez à [www.conceptronic.net](http://www.conceptronic.net) et cliquez sur « support »). Vous trouverez dans cette section la Base de Données des Foires Aux Questions.

Si vous avez d'autres questions concernant votre produit et que vous ne trouvez pas la solution sur notre site web, contactez-nous par e-mail : [support@conceptronic.net](mailto:support@conceptronic.net)

Pour plus d'informations sur les produits de Conceptronic, visitez notre Site Internet Conceptronic: [www.conceptronic.net](http://www.conceptronic.net)



# FRANÇAIS

## 1. Contenu

- 1 haut-parleur subwoofer.
- 1 haut-parleur central satellite (avec câble de 3 m).
- 2 haut-parleurs frontaux satellites (avec câble de 3 m).
- 2 haut-parleurs arrière satellite (avec câble de 7 m).
- 3 câbles RCA (2 câbles mâles RCA vers 2 câbles mâles RCA).
- 3 câbles convertisseurs RCA (2 câbles femelles RCA vers une prise jack mâle de 3,5 mm).
- 1 prise Jack de 3,5 mm vers un câble jack de 3,5 mm.
- 1 télécommande filaire (avec câble de 3 m).
- 1 manuel d'utilisateur.

## 2. Utilisation

Ce système de haut-parleurs multimédia peut être utilisé avec :

- Ordinateur;
- Baladeur / Reproducteur MP3;
- Radio;
- TV, DVD, Reproducteur CD, etc.

## 3. Caractéristiques

Le jeu de haut-parleurs Multimédia Conceptronic se compose d'un haut-parleur subwoofer et 2 haut-parleurs satellite protégés magnétiquement et disposant d'un circuit indépendant pour les fréquences.

# FRANÇAIS

## 4. Caractéristiques techniques

Haut-parleur satellite : Haut-parleur stéréo de 1,5 pouce + 1,5 pouce

Subwoofer : 5 pouces.

Réponse de fréquence : 50 Hz - 160 Hz (subwoofer) ; 40 W.

120 Hz - 20 Khz (satellite) ; 5 x 10 W.

Télécommande : Alimentation / Volume / Basses / Line-In

Taille satellite : 45 mm (largeur) \* 200 mm (hauteur) \* 35 mm (profondeur)

Subwoofer : 180 mm (largeur) \* 282 mm (hauteur) \* 285 mm (profondeur)

## 5. Précautions

1. Les haut-parleurs doivent être placés sur une surface plane et solide
2. Ne tirez pas sur le câble pour débrancher, prenez-le par le connecteur.
3. N'ouvrez pas le boîtier afin d'éviter des chocs électriques ou d'autres accidents.
4. Mettez le volume au minimum avant d'allumer les haut-parleurs. Vous pourrez régler le volume après les avoir mis en marche.
5. Evitez le contact direct avec la lumière du soleil et maintenez les haut-parleurs éloignés des sources de chaleur.
6. N'utilisez pas le système de haut-parleurs pendant plusieurs heures au volume maximum, ceci pourrait entraîner des pertes d'audition.

### Remarque:

Les haut-parleurs satellite sont fournis avec une base rotative qui permet une meilleure flexibilité pour orienter les haut-parleurs. Quand l'élasticité diminuera, resserrez les vis de la partie inférieure du haut-parleur satellite.

**Conseil:** Pour obtenir la meilleure qualité de son, placez le haut-parleur subwoofer à même le sol.

# FRANÇAIS

## 6. Description de la télécommande

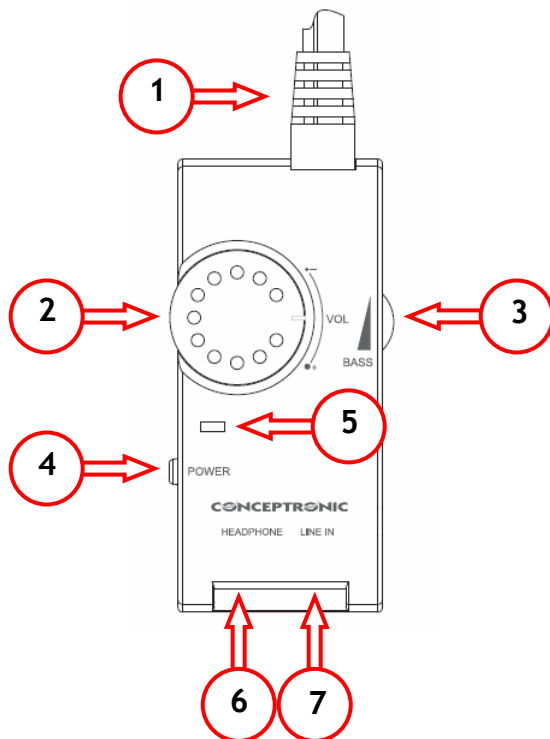

N°	Description
1	Câble de branchement vers le subwoofer
2	Contrôle du volume
3	Contrôle des basses
4	Interrupteur
5	Voyant LED d'alimentation
6	Branchement pour casque (les haut-parleurs n'émettent rien tant qu'un casque est branché).
7	Connexion Line-In (par exemple, pour baladeur MP3, iPod, Discman, etc.)

## 7. Guide d'installation et de fonctionnement

- A. Déballez le haut-parleur subwoofer et les haut-parleurs satellites.
- B. Positionnez les haut-parleurs dans une configuration surround.  
La position recommandée est celle illustrée ci-dessous :

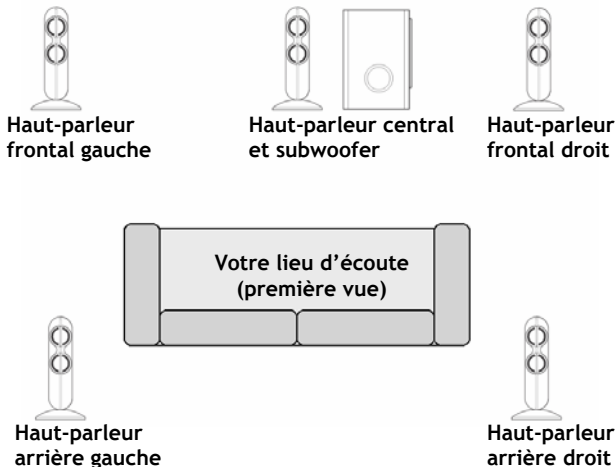

**Remarque** : vous pouvez placer les haut-parleurs à la distance de votre choix pour obtenir un meilleur environnement sonore.

## FRANÇAIS

**Remarque** : les haut-parleurs sont identifiables grâce au texte figurant sur le connecteur RCA de chacun d'entre eux.

- C. Branchez les haut-parleurs satellite au subwoofer. Le texte figurant sur le connecteur RCA doit correspondre à l'entrée du subwoofer.
- D. Branchez la télécommande (avec le câble Line-In) au subwoofer.

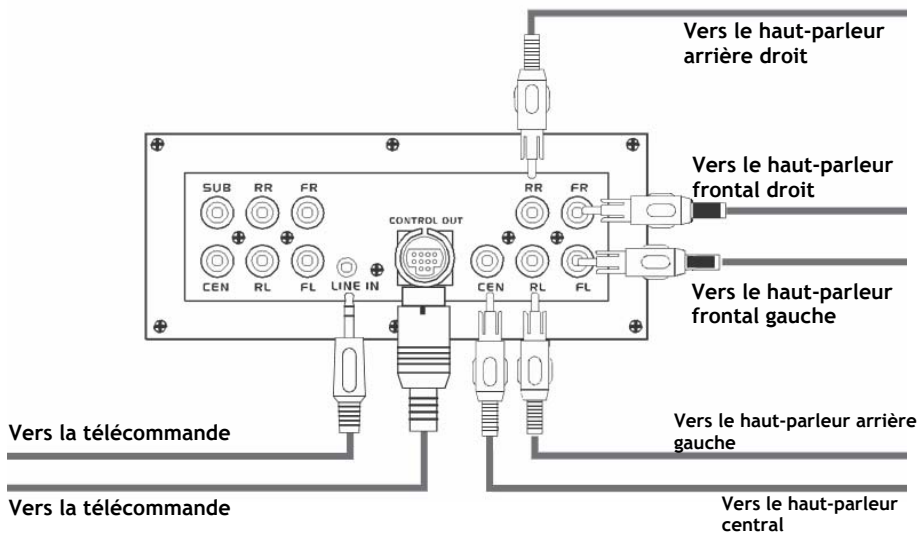

## FRANÇAIS

- E. Connectez le système de haut-parleurs à une source audio :
- Si votre source audio est un lecteur de DVD, un amplificateur, etc. avec 6 sorties RCA, référez-vous au diagramme de branchement ci-dessous :

Vers la sortie frontale droite de la source

Vers la sortie arrière droite de la source

Vers la sortie subwoofer de la source

Vers la sortie centrale de la source

Vers la sortie arrière gauche de la source

Vers la sortie frontale gauche de la source

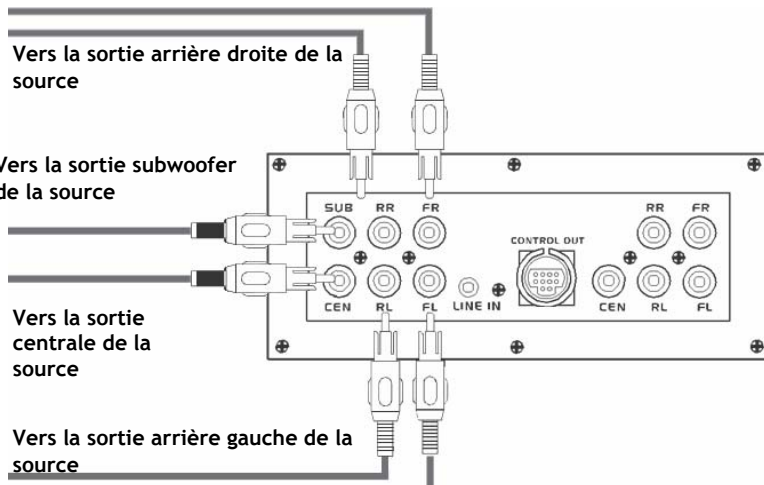

- Lorsque la source audio est un ordinateur équipé de prise(s) jack d'entrée de 3,5 mm, vous devrez utiliser les câbles convertisseurs. Les câbles convertisseurs permettent de convertir les 6 connecteurs RCA en 3 connecteurs Jack de 3,5 mm. Les 3 connecteurs Jack de 3,5 mm peuvent être utilisés pour votre carte-son :

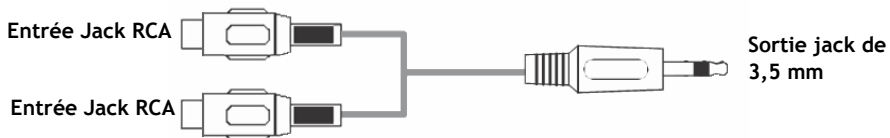

## FRANÇAIS

Les connecteurs RCA doivent être branchés de la manière suivante :

- **Frontal/droit** et **Frontal/gauche** à 1 connecteur Jack 1 de 3,5 mm.
  - **Arrière/droit** et **Arrière/gauche** à 1 connecteur Jack 1 de 3,5 mm.
  - **Central** et **subwoofer** à 1 connecteur Jack 1 de 3,5 mm.
- c. La troisième manière de connecter une source audio consiste à utiliser le port d'entrée Line-In de la télécommande.
- Utilisez le connecteur Jack de 3,5 mm vers le câble Jack de 3,5 mm fourni pour connecter votre baladeur MP3, votre Discman, I-Pod, etc. au système de haut-parleurs.
- F. Branchez le câble d'alimentation à une prise de courant.
- G. Allumez la source audio à laquelle le haut-parleur est connecté.
- H. Vérifiez que tous les boutons (de volume) sont au minimum.
- I. Mettez l'interrupteur situé à l'arrière du subwoofer sur la position ON et allumez le système de haut-parleurs depuis la touche d'alimentation de la télécommande. Le voyant de cette dernière s'allumera.
- J. Ajustez la commande de volume de la télécommande. Vous pouvez jouer sur la commande des basses de la télécommande pour régler l'effet sonore.

*Votre système de haut-parleurs multimédia 5.1  
de Conceptronic est prêt.*



ITALIAN

CLLSPK51 Conceptronic  
**Guida d'installazione rapida**

**Vi ringraziamo per aver acquistato le  
Casse multimediali 5.1 di Conceptronic**

La presente guida per l'installazione dell'hardware spiega come installare passo a passo le casse multimediali 5.1

Se dovessero esserci dei problemi, vi consigliamo di visitare il nostro sito di supporto (andate su [www.conceptronic.net](http://www.conceptronic.net) e cliccate 'support'), dove potrete trovare il Database delle Risposte alle Domande più Frequenti (FAQ).

Se dovete avere altre domande riguardanti il prodotto che non trovate sul nostro sito Web vi preghiamo di contattarci attraverso l'e-mail: [support@conceptronic.net](mailto:support@conceptronic.net)

Per ulteriori informazioni dei prodotti Conceptronic, la preghiamo di visitare il sito Web della Conceptronic: [www.conceptronic.net](http://www.conceptronic.net)



# ITALIAN

## 1. Contenuto della confezione

- 1 subwoofer
- 1 altoparlante satellite centrale (con tre metri di cavo)
- 2 altoparlanti satellite anteriore (con tre metri di cavo)
- 2 altoparlanti satellite posteriore (con sette metri di cavo)
- 3 cavi RCA (2 RCA maschio / 2 RCA maschio)
- 3 convertitori RCA (2 RCA femmina / 1 jack da 3,5 mm maschio)
- 1 cavo jack da 3,5 mm / jack da 3,5 mm
- 1 telecomando cablato (con tre metri di cavo)
- 1 manuale d'uso

## 2. Uso

Le presenti casse multimediali si possono usare congiuntamente con un:

- Computer
- Walkman / lettore MP3
- Radio
- TV, lettore di DVD, di CD, ecc.

## 3. Caratteristiche

Le casse multimediali Conceptronic sono composte da un subwoofer e due casse satelliti schermate magneticamente, dotate di un circuito attivo separato per le frequenze.

# ITALIAN

## 4. Specifiche tecniche

Altoparlante satellite:	altoparlante stereo da 1,5 pollici + 1.5 pollici
Subwoofer:	5 pollici
Risposta in frequenza:	50Hz - 160Hz (subwoofer); 40 watt 120Hz - 20Khz (altoparlanti satellite); 5 x 10 watt
Telecomando:	Accensione / Volume / Bassi / Line-In
Dimensioni satellite:	45 mm (lung.) * 200 mm (alt.) * 35 mm (largh.)
Subwoofer:	180 mm (lungh.) * 282 mm (alt.) * 285 mm (largh.)

## 5. Precauzioni

1. Gli altoparlanti si devono posizionare su una superficie piana e solida
2. Non tirare il cavo elettrico per scollegare i connettori. Si deve tirare direttamente dal connettore per scollegarlo
3. Non aprire la struttura di protezione per evitare shock elettrici o altri incidenti
4. Ruotare la manopola del volume al livello minimo prima di accendere il dispositivo. Il volume si potrà regolare dopo l'accensione
5. Evitare un'esposizione diretta ai raggi solari e mantenere le casse acustiche lontano da sorgenti di calore
6. Non usare le casse acustiche per molte ore al volume massimo, poiché potrebbero causare danni alle orecchie

**Nota:** Le casse satelliti sono provviste di una sfera rotante per rendere più flessibile il risultato audio. Quando l'elasticità diminuisce, stringere le viti poste nella parte inferiore della cassa satellite.

**Consiglio:** Per far sì che le casse acustiche offrano la miglior qualità audio è meglio posizionare il subwoofer sul pavimento.

## 6. Spiegazione del telecomando

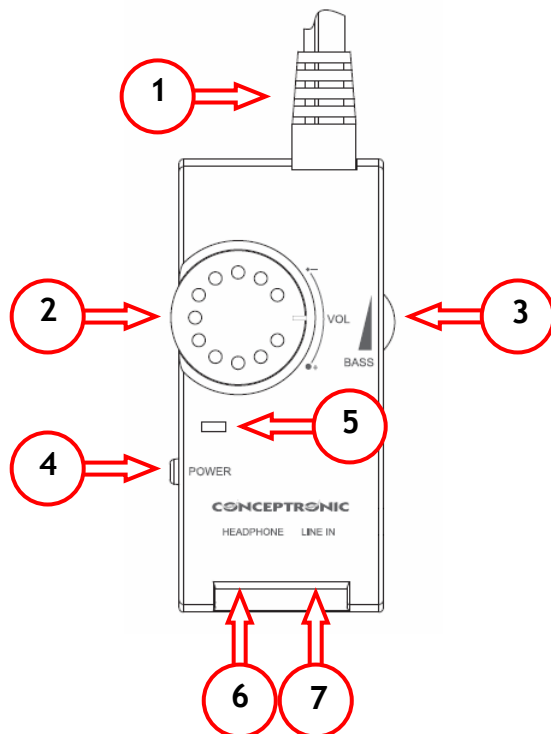

Numero	Spiegazione
1	Cavo per collegamento al subwoofer
2	Controllo volume
3	Controllo bassi
4	Pulsante di accensione e spegnimento
5	LED ON/OFF
6	Collegamento alle cuffie (gli altoparlanti vengono silenziati quando sono collegate le cuffie)
7	Connessione line-in (per, ad esempio, lettori MP3, I-Pod, discman, ecc.)

## 7. Manuale d'installazione e funzionamento

- A. Estrarre dalla confezione il subwoofer e gli altoparlanti satellite.
- B. Posizionare gli altoparlanti in modo tale da circondare l'ambiente.

Qui di seguito appare la distribuzione consigliata:



**Nota:** gli altoparlanti si possono posizionare alla distanza desiderata per ottenere il miglior effetto audio avvolgente nell'ambiente.

## ITALIAN

**Nota:** è possibile identificare gli altoparlanti mediante il nome che appare sul connettore RCA dell'altoparlante stesso.

- C. Collegare gli altoparlanti satellite al subwoofer. Il testo che appare sui connettori RCA deve corrispondere a quello d'ingresso del subwoofer.
- D. Collegare il telecomando (mediante il cavo line-in) al subwoofer.

Qui di seguito appare il diagramma delle connessioni:

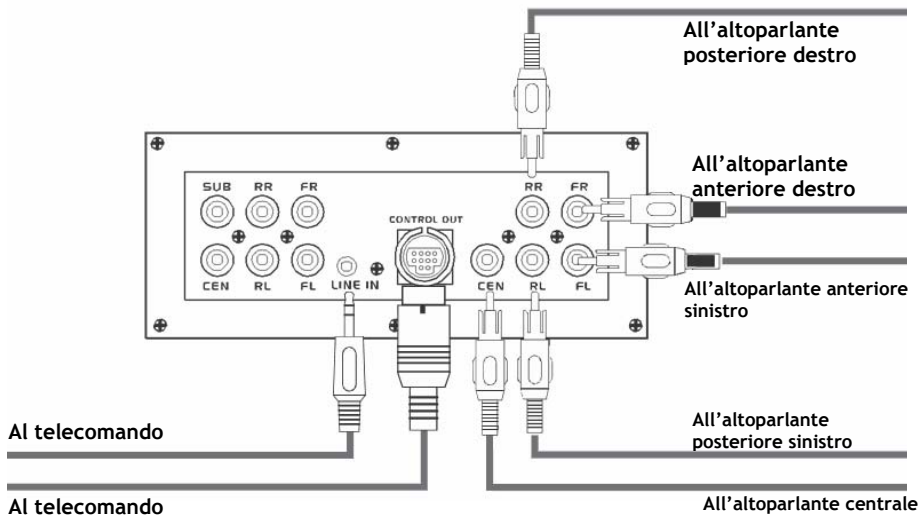

## ITALIAN

- E. Collegare le casse a una sorgente audio:
- Se la sorgente audio è un lettore DVD, un amplificatore, ecc. con un uscita a 6 RCA, usare il diagramma di connessione che appare qui di seguito:

All'uscita di sorgente anteriore destra

All'uscita di sorgente posteriore destra

All'uscita di sorgente del subwoofer

All'uscita di sorgente centrale

All'uscita di sorgente posteriore sinistra

All'uscita di sorgente anteriore sinistra

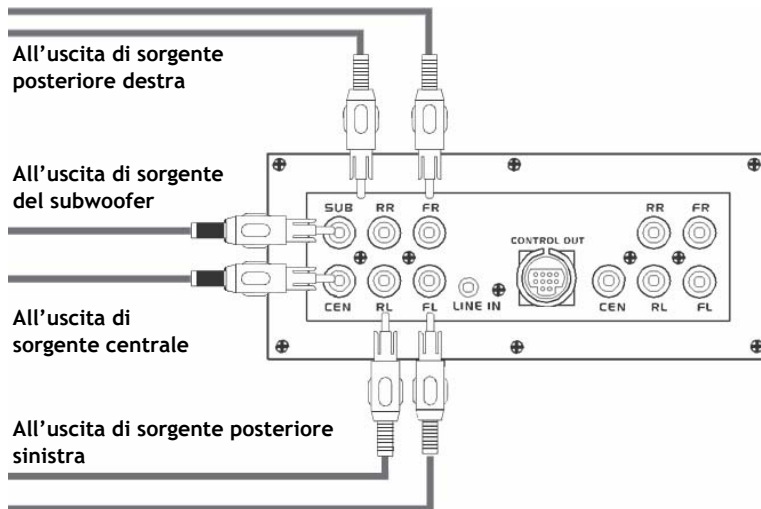

- Nel caso in cui la sorgente sia un computer con una o più uscite jack da 3,5 mm, sarà necessario usare i cavi adattatori che convertiranno il connettore a 6 RCA in 3 connettori jack da 3,5 mm. I 3 connettori jack da 3,5 mm si possono usare per la scheda audio:

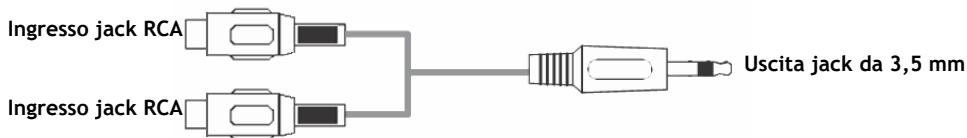

## ITALIAN

È necessario combinare i seguenti connettori RCA nel cavo convertitore:

- “Anteriore destro” e “Anteriore sinistro” a 1 jack da 3,5 mm
  - “Posteriore destro” and “Posteriore sinistro” a 1 jack da 3,5 mm
  - “Centrale” e “Subwoofer” a 1 jack da 3,5 mm
- c. La terza maniera per collegare una sorgente audio è mediante l’ingresso line-in del telecomando.  
Usare il cavo jack da 3,5 mm / jack da 3,5 mm in dotazione con le casse per collegare il lettore MP3, il discman, l’i-Pod, ecc. agli altoparlanti.
- F. Introdurre il cavo di alimentazione a una presa AC.
- G. Accendere la sorgente audio a cui sono collegati gli altoparlanti.
- H. Assicurarsi che tutte le rotelle (volume) si trovino al minimo.
- I. Mettere su ON il pulsante di accensione posto sulla parte posteriore del subwoofer e accendere gli altoparlanti premendo l’apposito tasto ON/OFF del telecomando. Il LED del telecomando si accenderà.
- J. Regolare il volume mediante l’apposita rotella del telecomando. È possibile modificare la rotella dei bassi nel telecomando per regolare l’effetto audio.

*Le casse multimediali 5.1 di Conceptronic sono pronte per essere usate!*



**PORTUGUÊS**

CLLSPK51 Conceptronic  
**Instalação rápida**

**Parabéns por ter adquirido o  
Multimedia Speaker System 5.1 da Conceptronic**

O guia de instalação do hardware incluído explica passo-a-passo como instalar o Multimedia Speaker System 5.1

Se tiver algum problema, aconselhamos consultar o nosso **site de assistência** (vá a [www.conceptronic.net](http://www.conceptronic.net) e clique em 'assistência' Aqui pode encontrar a Base de Dados das Perguntas Mais Frequentes.

Se tiver outras questões relativas ao nosso produto e não as conseguir encontrar no nosso webiste, pode-nos contactar através do e-mail: [support@conceptronic.net](mailto:support@conceptronic.net)

Para mais informações sobre produtos de Conceptronic, por favor visite o Web Site da Conceptronic: [www.conceptronic.net](http://www.conceptronic.net)



# PORTUGUÊS

## 1. Conteúdo da Embalagem

- 1 Coluna subwoofer
- 1 Coluna Satellite Central (com cabo de 3 m)
- 2 Colunas Satellite Frontais (com cabo de 3 m)
- 2 Colunas Satellite Traseiras (com cabo de 7 m)
- 3 Cabos RCA (2 macho RCA para 2 macho RCA)
- 3 Cabos conversores RCA (2 fêmea RCA para 1 ficha macho de 3,5 mm)
- 1 ficha de 3,5 mm para cabo de ficha de 3,5 mm
- 1 comando com fios (com cabo de 3 m)
- 1 Manual do utilizador

## 2. Uso

Este sistema de altifalantes multimédia pode ser usado com:

- computador;
- walkman / reproduutor de MP3;
- rádio;
- TV, DVD, reproduutor de CD, etc.

## 3. Características

O sistema de altifalantes multimédia da Conceptronic é formado por um subwoofer e dois altifalantes satélites que contam com protecção magnética e com a eficácia de um circuito separado para as diferentes frequências.

# PORTUGUÊS

## 4. Especificações técnicas

Coluna Satellite:	Coluna estéreo de 1,5 polegadas + 1,5 polegadas
Subwoofer:	5 polegadas
Resposta em frequência:	50 Hz - 160 Hz (Subwoofer); 40 Watts 120 Hz - 20 Khz (Satélite); 5 x 10 Watts
Comando:	Potência / Volume / Graves / Entrada de linha
Tamanho Satélite:	45 mm (C) * 200 mm (A) * 35 mm (P)
Subwoofer:	180 mm (C) * 282 mm (A) * 285 mm (P)

## 5. Precauções

1. Os altifalantes devem ser postos sobre uma superfície plana e sólida.
2. Não puxe o cabo eléctrico para desligar os conectores. Desligue-os puxando o conector.
3. Não abra os altifalantes, a fim de evitar choques eléctricos ou outros acidentes.
4. Ponha o botão de volume em mínimo antes de ligar. O volume pode ser ajustado depois de ligar o sistema.
5. Evite a exposição directa ao sol e mantenha os altifalantes longe de fontes de calor.
6. Não utilize o sistema de altifalantes durante muitas horas com o volume máximo. Isso pode causar danos aos ouvidos.

**Nota:** Os altifalantes satélites possuem uma esfera de rotação que permite dirigir a música de forma mais flexível. Quando a elasticidade for diminuindo, devem ser apertados os parafusos existentes na parte inferior dos altifalantes.

**Dica:** Para obter a melhor qualidade de som do sistema de altifalantes ponha o subwoofer no chão.

# PORTUGUÊS

## 6. Explicação do comando

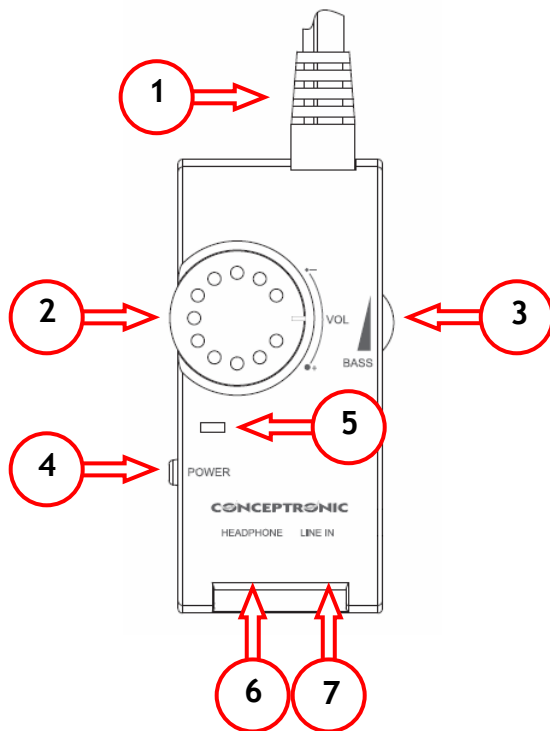

Número	Explicação
1	Cabo para ligar ao Subwoofer
2	Botão do volume
3	Botão dos graves
4	Botão de alimentação
5	Luz de alimentação
6	Ligação dos auscultadores (as colunas ficam em silêncio quando ligam os auscultadores)
7	Entrada de linha (por ex.: leitor de MP3, I-Pod, Discman, etc.)

## PORTUGUÊS

### 7. Manual de instalação e funcionamento

- A. Desembale o Subwoofer e as colunas Satellite.
- B. Coloque as colunas numa posição arredondada.  
A posição aconselhada mostra-se a seguir:

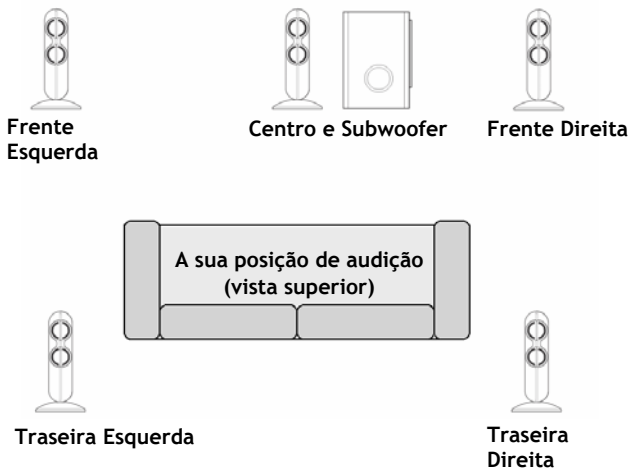

**Nota:** Pode colocar as colunas à distância que preferir para criar o melhor ambiente de som.

## PORTUGUÊS

**Nota:** Pode identificar as colunas pelo texto da ficha RCA das mesmas.

- C. Ligue as colunas Satellite ao Subwoofer. O texto das fichas RCA deve corresponder à entrada do Subwoofer.
- D. Ligue o comando (com o cabo de entrada de linha) ao Subwoofer.

Veja o diagrama de ligação seguinte:

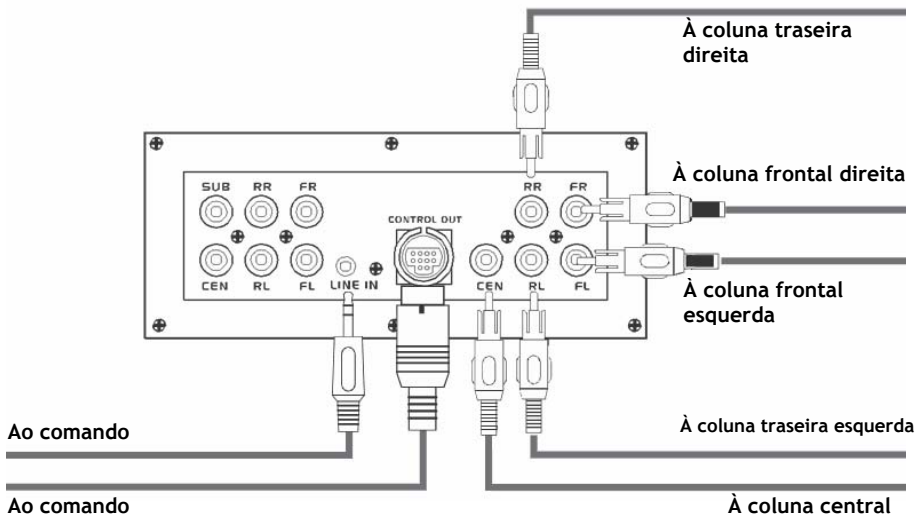

## PORTUGUÊS

E. Ligue o sistema de colunas a uma fonte de áudio:

- a. Se a sua fonte de áudio for um leitor de DVD, um amplificador, etc., com 6 saídas RCA, use o diagrama de ligação seguinte:

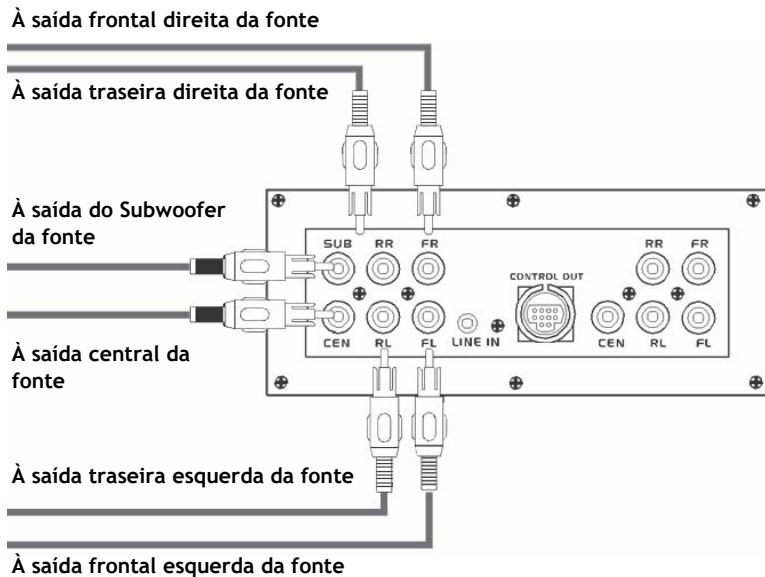

- b. Quando a fonte for um computador com uma entrada de ficha de 3,5 mm, precisa de usar os cabos adaptadores. Os cabos adaptadores convertem as 6 fichas RCA em 3 fichas de 3,5 mm. As 3 fichas de 3,5 mm podem ser usadas para a sua placa de som:

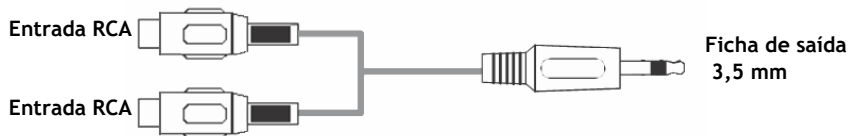

## PORTUGUÊS

As seguintes fichas RCA devem ser combinadas no cabo adaptador:

- “Front-Right” e “Front-Left” para a ficha de 3,5 mm
  - “Rear-Right” e “Rear-Left” para a ficha 3,5 mm
  - “Center” e “Subwoofer” para a ficha 3,5 mm
- c. O terceiro método para ligar uma fonte de áudio é através da porta de entrada de linha no comando.  
Use o cabo de ficha de 3,5 mm para ficha de 3,5 mm fornecido com o conjunto de colunas para ligar o seu leitor de MP3, Discman, I-Pod, etc. às colunas.
- F. Ligue o cabo de alimentação a uma tomada de corrente.
- G. Ligue a fonte de áudio a que ligou as colunas.
- H. Assegure-se de que todos os botões (volume) estão no mínimo.
- I. Ligue o botão de alimentação na parte de trás do subwoofer e ligue as colunas no botão de alimentação do comando. O LED do comando acende-se.
- J. Ajuste o botão do volume no comando. Pode mudar o botão dos graves no comando para ajustar o efeito sonoro.

**O Sistema de Colunas Multimédia 5.1 da Conceptronic está agora pronto a usar!**



**MAGYAR**

Conceptronic CLLSPK51  
**Gyorstelepítés**

**Köszönjük, hogy a Conceptronic 5.1 Multimedia Speaker System  
multimédiás hangszugárzórendszert választotta**

A mellékelt hardvertelepítési útmutató lépésről-lépésre elmagyarázza, miként kell a 5.1 Multimedia Speaker System-et telepítenie.

Probléma esetén javasoljuk, hogy vegye igénybe a **Support-site-en** nyújtott segítséget (menjen a [www.conceptronic.net](http://www.conceptronic.net)-re és kattintson a 'Support'-ra. Itt megtalálja a Gyakran Ismételt Kérdések adatbázist.

Ha termékünkkel kapcsolatban további kérdése lenne, és weboldalunkon nem talál rá választ, forduljon hozzánk e-mailben: [support@conceptronic.net](mailto:support@conceptronic.net)

A Conceptronic termékekkel kapcsolatos további információért kérjük tekintse meg a Conceptronic weboldalát: [www.conceptronic.net](http://www.conceptronic.net)



# MAGYAR

## 1. A csomag tartalma

- 1x subwoofer hangszóró
- 1x középső szatellit-hangszóró (3 m kábellel)
- 2x elülső szatellit-hangszóró (3 m kábellel)
- 2x hátsó szatellit-hangszóró (7 m kábellel)
- 3x RCA kábel (a 2x RCA-dugasz és a 2x RCA-dugasz közé)
- 3x RCA átalakító kábel (a 2x RCA-dugasz hüvely és az 1x 3,5 mm-es jack-dugasz közé)
- 1x kábel, a 3,5 mm-es jack-dugasz és a 3,5 mm-es jack-dugasz közé
- 1x vezetékes távirányító (3 m kábellel)
- 1x felhasználói kézikönyv

## 2. Alkalmazás

Ezt a multimédiás hangszugárzórendszert a következőkkel együtt lehet használni:

- Számítógép;
- Walkman/MP3-lejátszó;
- rádió;
- tévé-, DVD-, CD-lejátszó stb.

## 3. Jellemzők

A Conceptronic multimédiás hangszugárzórendszer egy mélyszugárzó hangszóróból és két olyan szatellit-hangszóróból áll, amelyek mágneses árnyékolásúak és aktív, elkülönített áramkörük van a frekvenciákhoz.

# MAGYAR

## 4. Műszaki jellemzők

Szatellit-hangszóró:	1,5 colos + 1,5 colos sztereohangszóró
Subwoofer hangszóró:	5 colos
Frekvencia-jelleggörbe:	50 Hz - 160 Hz (subwoofer); 40 watt 120 Hz - 20 kHz (szatellit-hangszóró); 5 x 10 watt
Távírányító:	Teljesítmény/hangerő/basszus/line-in
A szatellit-hangszóró méretei:	45 mm (szélesség) * 200 mm (magasság) * 35 mm (mélység)
Subwoofer hangszóró:	180 mm (szélesség) * 282 mm (magasság) * 285 mm (mélység)

## 5. Óvintézkedések

1. A hangszórókat vízszintes és szilárd felületen helyezze el
2. A csatlakozók kihúzásakor ne húzza az elektromos kábelt. Annak kihúzására a csatlakozót használja.
3. Ne nyissa ki a burkolatot, mert így az áramütés vagy az egyéb baleset elkerülhető.
4. Az áramellátás bekapcsolása előtt a hangerőszabályzó gombot forgassa el a minimális érték szerinti állásra. Az áramellátás bekapcsolása után a hangerő állítható.
5. Ne tegye közvetlenül a napra, egyszersmind tartsa távol a hangszórókat olyan forrástól, amely felmelegedhet.
6. Ne használja a hangszórórendszer órákon át maximális hangerővel. Ez ugyanis károsíthatja hallását.

**Megjegyzés:** A szatellit-hangszórókhoz beépített forgatógolyó is tartozik, amelynek feladata a zene irányzásának rugalmasabbá tétele. Ha a rugalmasság gyengül, húzza meg a csavarokat a szatellit-hangszóró alján.

**Ötlet:** Ha a lehető legjobb hangzást kívánja a hangszórórendszerből kihozni, tegye a mélysugárzót a földre.

## MAGYAR

### 6. A távirányító magyarázata

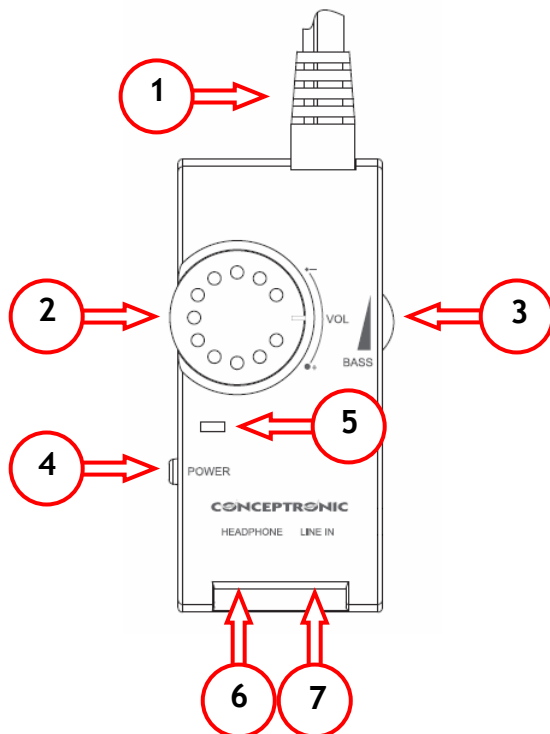

Számozás	Magyarázat
1	Kábel a subwoofer-hez történő csatlakoztatásra
2	Hangerőszabályozó
3	Basszus-szabályozó
4	Főkapcsoló
5	Áramellátást jelző LED
6	Fejhallgató-csatlakozás (fejhallgató csatlakoztatásakor a hangszórók elnémulnak)
7	Line-in csatlakozás (például MP3-lejátszóhoz, I-Pod-hoz, Discman-hez stb.)

# MAGYAR

## 7. Telepítési és üzemeltetési útmutató

A. Csomagolja ki a subwoofer és a szatellit-hangszórókat.

B. Állítsa a hangszórókat térhatású helyzetbe.

A javasolt felállás az alábbi:



Bal oldali  
elülső



Középső és subwoofer



Jobb oldali  
elülső



Bal oldali  
hátsó



Jobb oldali  
hátsó

**Megjegyzés:** A hangszórókat a legjobb hangzást biztosító környezethez szükséges távolságban helyezheti el.

## MAGYAR

**Megjegyzés:** A hangszórók a hangszóró RCA-csatlakozóján látható szövegről azonosíthatók.

- C. Csatlakoztassa a szatellit-hangszórókat a subwoofer-hez. Az RCA-csatlakozókon olvasható szöveg egyezzen meg a subwoofer-en lévő bemenettel.
- D. Csatlakoztassa a távirányítót (line-in kábel segítségével) a subwoofer-hez.

Lásd az alábbi kapcsolási rajzt:

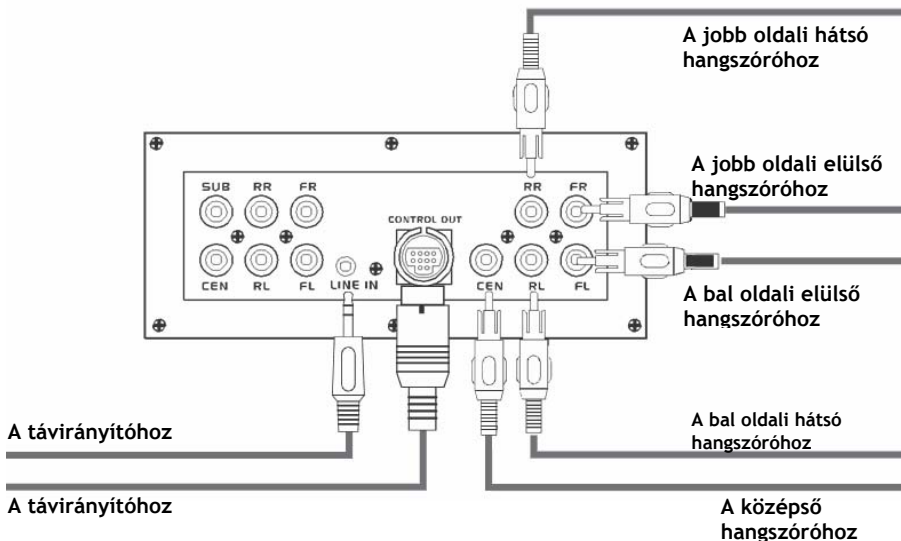

# MAGYAR

- E. Csatlakoztassa a hangszórórendszert audioforráshoz:
  - a. Ha a hangforrás DVD-lejátszó, erősítő stb., amelynek 6x RCA kimenete van, az alábbi kapcsolási rajz szerint járjon el:

A forrás jobb oldali elülső kimenetéhez

A forrás jobb oldali hátsó kimenetéhez

A forrás subwoofer kimenetéhez

A forrás középső kimenetéhez

A forrás bal oldali hátsó kimenetéhez

A forrás bal oldali elülső kimenetéhez

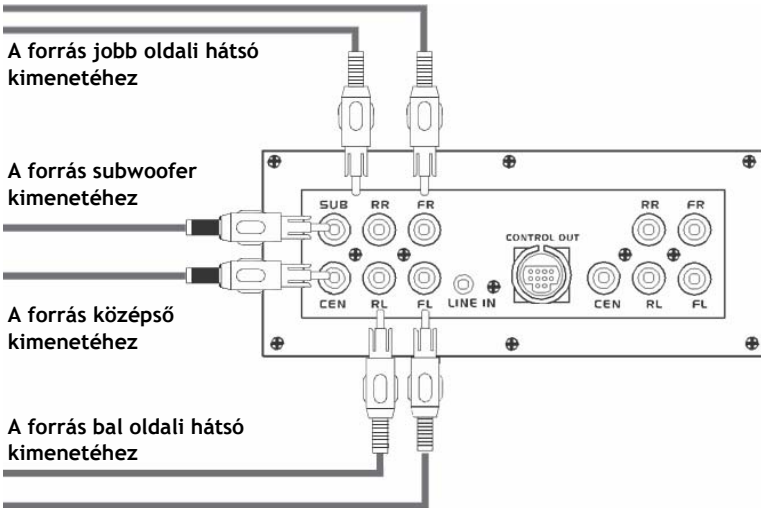

- b. Ha a forrás számítógép, 3,5 mm-es jack-bemenettel, adapterkábeleket kell alkalmaznia. Az adapterkábelek a 6x RCA-csatlakozót 3x 3,5 mm-es jack-csatlakozóvá alakítják át. A 3x 3,5 mm-es jack-csatlakozók a hangkártyához már használhatók:



## MAGYAR

Az átalakító kábelben a következő RCA-csatlakozók egyesüljenek:

- „**Jobb oldali elülső**” és „**bal oldali elülső**” az 1x 3,5 mm-es jack-dugaszhüvelyhez
  - „**Jobb oldali hátsó**” és „**bal oldali hátsó**” az 1x 3,5 mm-es jack-dugaszhüvelyhez
  - „**Középső**” és „**subwoofer**” az 1x 3,5 mm-es jack-dugaszhüvelyhez ?
- c. Audioforrás csatlakoztatásának harmadik módszere az, ha a távirányító line-in portját veszik igénybe.  
A hangszórókészlettel együtt szállított, a 3,5 mm-es jack-dugasz és a 3,5 mm-es jack-dugasz közötti kapcsolatot megteremtő kábelt használja az MP3-lejátszónak, Discman-nek, I-Pod-nak stb. a hangszórókészlethez történő csatlakoztatására.
- F. Dugja be a hálózati kábelt váltakozó áramú táplálást biztosító fali csatlakozóba.  
G. Kapcsolja be az audioforrást, amelyhez a hangszóró csatlakozik.  
H. Ügyeljen arra, hogy minden gomb (hangerő) a minimális beállításon legyen.  
I. Kapcsolja be a főkapcsolót a subwoofer hátoldalán, egyszersmind kapcsolja be a hangszórórendszert az áramellátást biztosító gomb lenyomásával a távirányítón. A távirányítón látható LED kigyullad.  
J. Állítsa be a hangerőszabályozó gombot a távirányítón. A hanghatás beállítása érdekében a távirányítónak a basszust szabályozó gombján is állíthat.

### **A Conceptronic 5.1 multimédiás hangszórórendszerután használatkész!**



## Declaration of CE Conformity

The manufacturer **Conceptronic**

Address Databankweg 7  
3821 AL Amersfoort, the Netherlands

Hereby declares that the product

Type SPEAKER SYSTEM 5.1  
Product CLLSPK51

Complies with following directives:

- 89/336/EEC EMC directive:  
Electromagnetic Compatibility
- 73/23/EEC Low Voltage Directive:  
Electrical equipment designed for use within certain voltage limits

The following standards were consulted to assess conformity:

- EN55022/9.98 Class B
- EN55024/9.98
- EN 50081-1/1994
- EN 61000-3-2/3/4/1995
- EN 50082-1/1994
- EN 60950/1995

The symbols conform that this product conforms to the above named standards and regulations.

**CE**

This product is suitable for all EU countries.

Place and date of issue: Amersfoort, March 27, 2006

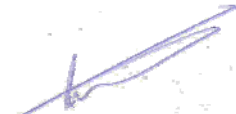

Herman Looijen, Product Marketing Manager