

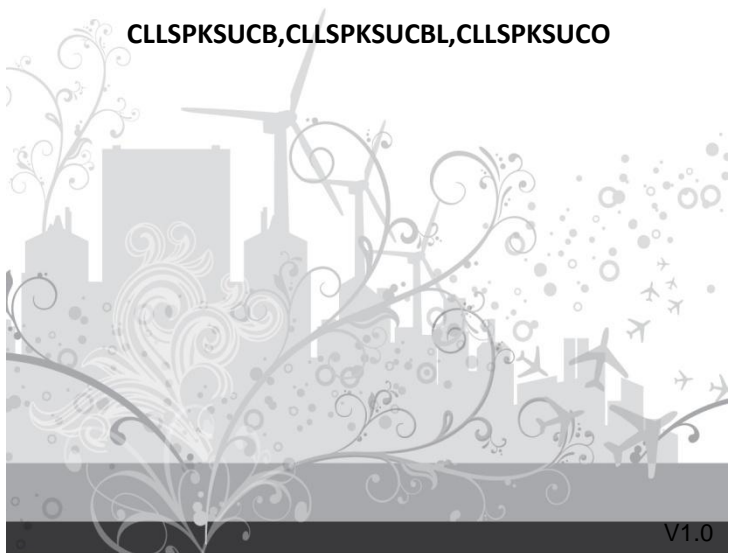

Multi Language Quick Guide

Wireless Waterproof Suction Speaker

CLLSPKSUCB, CLLSPKSUCBL, CLLSPKSUCO



V1.0

1. Package contents

The following items are present in the package of the Conceptronic Wireless Waterproof Suction Speaker:

- Wireless Waterproof Suction Speaker
- USB to micro USB power cable
- Multi language quick installation guide

2. Specifications

- Input Power : 5V 500mA
- Output Power : 2.5W
- USB connectors : 1

3. Product overview

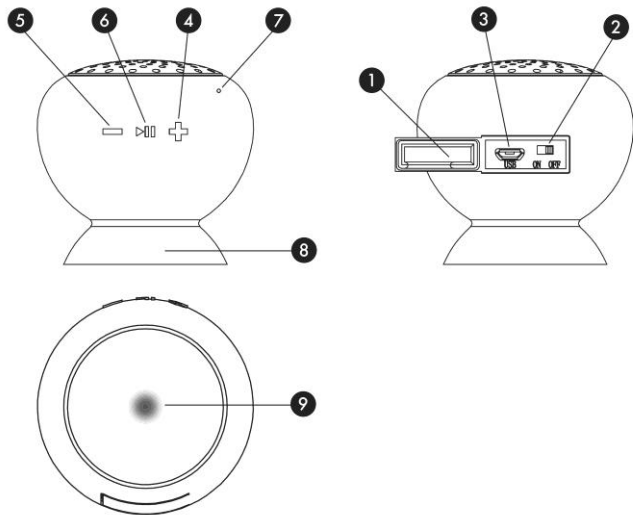

- ① Interface Dust Cover: Protect Power Switch and Micro Usb Port;
- ② Power Switch: Switch On/off;
- ③ Micro Usb: Charging Port
- ④ + : Volume Up/next song;
- ⑤ - : Volume Down /last song;
- ⑥ : Pause/Play, Hands-free ;
- ⑦ Mic: Serve As Microphone During Hands-free Call.
- ⑧ Suction Cup: Capable Of Sucking On Any Smooth Surface (Glass, Glossy Wall, Ceramic, Etc..)
- ⑨ Led Indicator: Built-in Battery Indicator
 - * Red Light On - In Charging;
 - * Blue Light On - Fully Charged;
 - * Blue Light Flashing Quickly - Bluetooth Pairing;
 - * Blue Light Flashing Slowly - Bluetooth Pairing Successfully.
- Waterproof: Only the silicone gel housing is waterproof, not involve the inner structure and components.
- Charging via computer, also can use the mobile phone charger whose current is below 1A.

4. Installation & usage

- Turn on your iPad, tablet or PC and go to the Bluetooth setting window.
- Turn on your Bluetooth device .
- The Bluetooth device will be showing on the iPad, tablet or PC. Select “CLLSPKSUCB, CLLSPKSUCBL, CLLSPKSUCO”.

Enjoy the use of your Conceptronic Wireless Waterproof Suction Speaker!

1. Packungsinhalt

Folgende Teile befinden sich in der Verpackung von Conceptronic Wireless Waterproof Suction Speaker:

- Wireless Waterproof Suction Speaker
- USB to micro USB power cable
- Multi language quick installation guide

2. Technische Daten

- Eingang : 5V 500mA
- Ausgang : 2.5W
- USB-Anschlüsse : 1

3. Gerätekomponenten

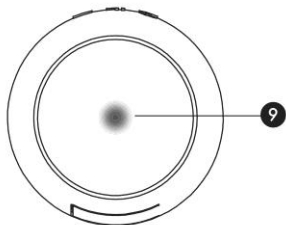
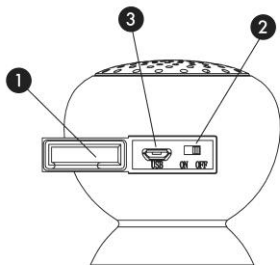
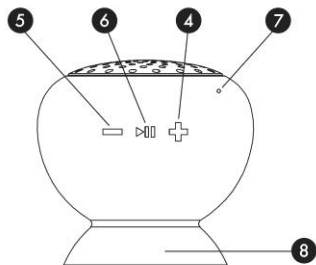

- ① Schnittstellen-Staubabdeckung: Schützt Ein-/Ausschalter und Micro-USB-Port;
- ② Ein-/Ausschalter: Zum Ein-/Ausschalten;
- ③ Micro-USB: Ladeport
- ④ + : Lautstärke erhöhen/nächstes Lied;
- ⑤ - : Lautstärke verringern/vorheriges Lied;
- ⑥ : Pause/Wiedergabe, Freisprechfunktion;
- ⑦ Mikrofon: Dient als Mikrofon während eines Anrufs mittels Freisprechfunktion.
- ⑧ Saugnapf: Ermöglicht die Befestigung an glatten Oberflächen (Glas, glatte Wand, Keramik etc.)
- ⑨ LED-Indikator: Indikator für integrierten Akku
 - * Rotes Licht ein - Aufladung;
 - * Blaues Licht ein - vollständig geladen;
 - * Blaues Licht blinkt schnell - Bluetooth-Kopplung;
 - * Blaues Licht blinkt langsam - Bluetooth-Kopplung erfolgreich.
- Wasserdicht: Nur das Silikonelgehäuse ist wasserdicht, dies gilt nicht für Innenleben und Komponenten.
- Aufladung via Computer, kann auch Mobiltelefon-Ladegerät mit einer Stromstärke unter 1 A verwenden.

4. Installation & Verwendung

- Schalten Sie Ihr(en) iPad/Tablet/PC ein, rufen Sie das Bluetooth-Einstellungsfenster auf.
- Schalten Sie Ihr Bluetooth-Gerät ein .
- Das Bluetooth-Gerät wird am iPad/Tablet/PC angezeigt. Wählen Sie „CLLSPKSUCB,CLLSPKSUCBL,CLLSPKSUCO “.

***Viel Spaß mit Ihrem kabellosen wasserdichten Saugnapf-
Lautsprecher von Conceptronic!***

1. Contenu du Coffret

Les éléments suivants se trouvent dans l'emballage de votre Conceptronic Wireless Waterproof Suction Speaker:

- Wireless Waterproof Suction Speaker
- USB to micro USB power cable
- Multi language quick installation guide

2. Spécifications

- Entrée : 5V 500mA
- Sortie : 2.5W
- Connecteurs USB : 1

3. Aperçu du produit

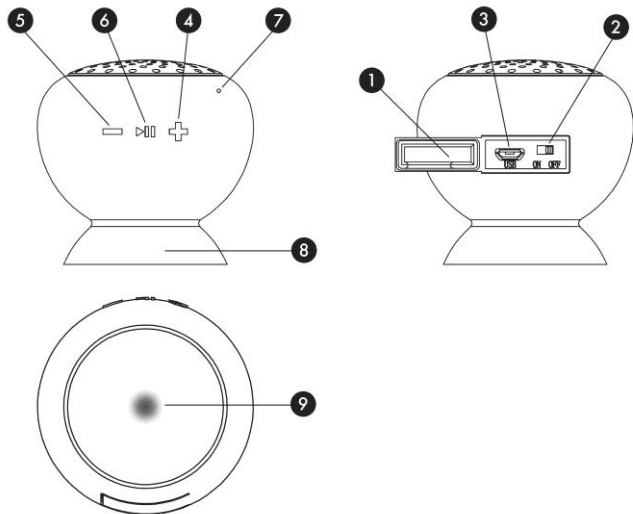

- ① Cache anti-poussière pour l'interface : Protège l'interrupteur d'alimentation et le port Micro-USB ;
- ② Interrupteur d'alimentation : Interrupteur Marche / Arrêt ;
- ③ Micro USB : Port de charge
- ④ + : Volume + / Chanson suivante ;
- ⑤ - : Volume - / Chanson précédente ;
- ⑥ **▶||** : Pause / Lecture, Mains libres ;
- ⑦ Mic : Sert de microphone pendant les appels Mains libres.
- ⑧ Ventouse : Peut se fixer sur toute surface lisse (verre, mur lisse, céramique, etc.)
- ⑨ Voyant LED : Voyant de batterie intégrée
 - * Allumé en rouge - En charge ;
 - * Allumé en bleu - Complètement chargée ;
 - * Clignotant bleu rapide - Appairage Bluetooth ;
 - * Clignotant bleu lent - Appairage Bluetooth réussi ;
- Étanche : Seul le boîtier en gel de silicone est imperméable à l'eau, cela ne concerne pas la structure interne ni les composants.
- La charge se fait via l'ordinateur, mais peut également se faire avec un chargeur de téléphone portable dont le courant est inférieur à 1A.

4. Installation & Utilisation

- Allumez votre iPad, tablette ou PC et accédez à la fenêtre de configuration Bluetooth.
- Allumez votre appareil Bluetooth .
- L'appareil Bluetooth s'affiche sur votre iPad, tablette ou PC. Sélectionnez "CLLSPKSUCB,CLLSPKSUCBL,CLLSPKSUCO".

Profitez de votre Enceinte Conceptronic sans-fil, étanche et à ventouse !

1. Contenido del paquete

El paquete contiene los siguientes artículos de Conceptronic Wireless Waterproof Suction Speaker:

- Wireless Waterproof Suction Speaker
- USB to micro USB power cable
- Multi language quick installation guide

2. Especificaciones

- Entrada : 5V 500mA
- Salida : 2.5W
- Conectores USB : 1

3. Descripción del producto

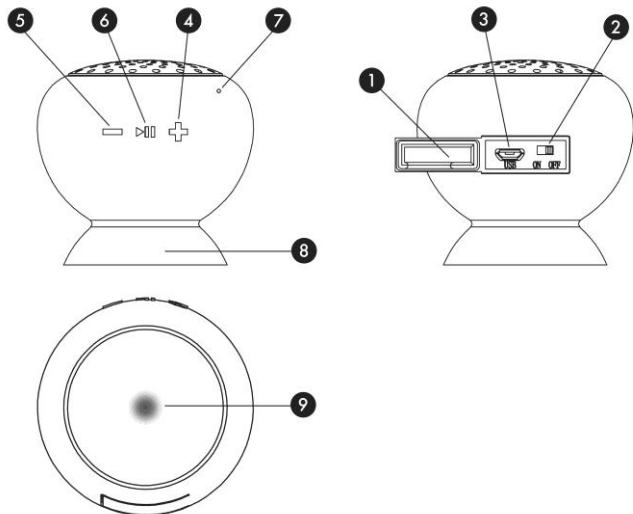

- ① Protector contra el polvo de la interfaz: Protege el interruptor de alimentación y el puerto micro USB;
 - ② Interruptor de alimentación: Enciende/apaga el altavoz;
 - ③ Micro USB: Puerto de carga
 - ④ + : Subir volumen/siguiente canción;
 - ⑤ - : Bajar volumen/última canción;
 - ⑥ : Pausar/reproducir, manos libres;
 - ⑦ Mic: Actúa como micrófono durante una llamada en manos libres.
 - ⑧ Ventosa: Capaz de adherirse a cualquier superficie suave (cristal, pared pulida, cerámica, etc.)
 - ⑨ Indicador LED: Indicador integrado de la batería
 - * Piloto rojo encendido - Batería en carga;
 - * Piloto azul encendido - Batería completamente cargada;
 - * Piloto azul con parpadeo rápido - Emparejamiento por Bluetooth;
 - * Piloto azul con parpadeo lento - Emparejamiento por Bluetooth completado;
- Impermeable: Solo la carcasa de gel de silicona es impermeable, no la estructura ni los componentes interiores.
 - Puede cargar la batería a través de un ordenador y también con el cargador de un teléfono móvil cuya corriente sea inferior a 1 A.

4. Instalación & Utilización

- Encienda su iPad, tableta o PC y vaya a la ventana de configuración Bluetooth.
- Encienda su dispositivo Bluetooth .
- El dispositivo Bluetooth se mostrará en su iPad, tableta o PC. Seleccione “CLLSPKSUCB,CLLSPKSUCBL,CLLSPKSUCO”.

¡Disfrute utilizando el altavoz con ventosa inalámbrico e impermeable de Conceptronic!

1. Inhoud verpakking

De volgende items zijn aanwezig in het pakket van de Conceptronic Wireless Waterproof Suction Speaker:

- Wireless Waterproof Suction Speaker
- USB to micro USB power cable
- Multi language quick installation guide

2. Specificaties

- Ingang : 5V 500mA
- Uitgang : 2.5W
- USB aansluitingen : 1

3. Product overzicht

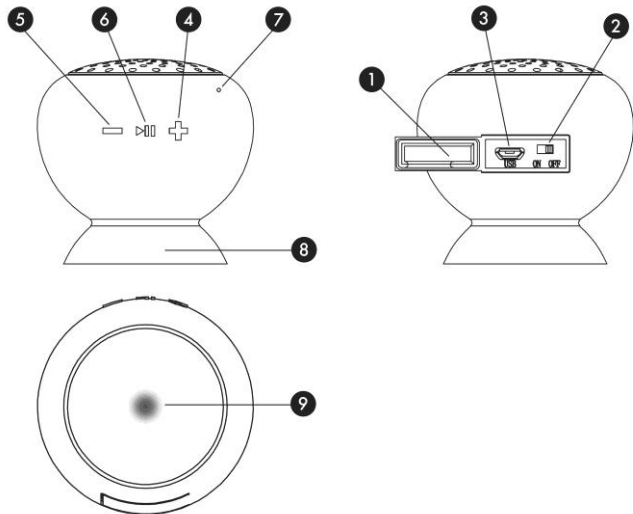

- ① Interface stofhoes: Bescherming voedingschakelaar en micro-USB-poort;
- ② Voedingsschakelaar: in-/uitschakelen;
- ③ Micro-USB: oplaadpoort
- ④ + : Volume hoger/volgend nummer;
- ⑤ - : Volume lager /laatste nummer;
- ⑥ : Pauzeren/afspelen, handsfree;
- ⑦ Mic: doet dienst als microfoon tijdens handsfree bellen.
- ⑧ Zuignap: kan worden vastgezogen op elk vlak oppervlak (glas, glanzende muur, keramiek, enz.)
- ⑨ Led-indicator: ingebouwde batterij-indicator
 - * Rood lampje aan - bezig met laden;
 - * Blauw lampje aan - Volledig opgeladen;
 - * Blauw lampje knippert snel - Bluetooth koppelen;
 - * Blauw lampje knippert langzaam - Bluetooth-koppeling is gelukt.
- Waterdicht: alleen de silicone gelbehuizing is waterdicht en niet de inwendige structuur en componenten.
- Opladen via de computer. U kunt ook de lader van de mobiele telefoon gebruiken die een vermogen heeft van minder dan 1A.

4. Installatie & Gebruik

- Zet uw iPad, tablet of PC aan en ga naar het Bluetooth-instellingenvenster.
- Zet uw Bluetooth-apparaat aan .
- Het Bluetooth-apparaat wordt weergegeven op uw iPad, tablet of PC. Selecteer “CLLSPKSUCB,CLLSPKSUCBL,CLLSPKSUCO”.

Geniet van uw Conceptronic draadloze zuignapluidspreker!

1. Pakkens indhold

La confezione di Conceptronic Wireless Waterproof Suction Speaker contiene gli elementi che seguono:

- Wireless Waterproof Suction Speaker
- USB to micro USB power cable
- Multi language quick installation guide

2. Specifiche

- Entrata : 5V 500mA
- Uscita : 2.5W
- Connettori USB : 1

3. Descrizione del prodotto

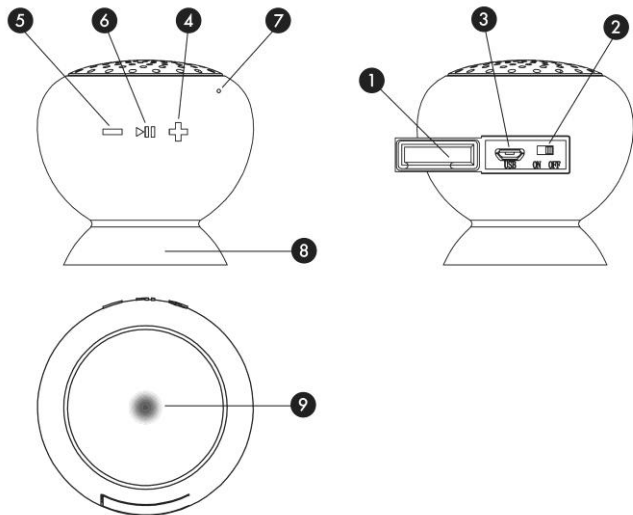

- ① Copertura antipovere dell'interfaccia: protegge l'interruttore di alimentazione e la porta micro USB;
 - ② Interruttore di alimentazione: accensione/spengimento;
 - ③ Micro USB: porta di carica
 - ④ + : Volume su/brano successivo;
 - ⑤ - : Volume giù/ultimo brano;
 - ⑥ **▶||**: Pausa/riproduzione, vivavoce;
 - ⑦ Mic: viene utilizzato come microfono durante le chiamate in vivavoce.
 - ⑧ Ventosa: può essere fissata su qualsiasi superficie liscia (vetro, parete lucida, ceramica, ecc.)
 - ⑨ Indicatore LED: indicatore della batteria integrata
 - * Spia rossa accesa - In carica;
 - * Spia blu accesa - Carica completa;
 - * Spia blu lampeggiante rapidamente - Associazione Bluetooth in corso;
 - * Spia blu lampeggiante lentamente - Associazione Bluetooth riuscita.
- Impermeabile: solo la custodia in gel di silicone è impermeabile, senza includere la struttura interna e i componenti.
 - Carica tramite il computer. Si può usare anche il caricatore del telefono cellulare con corrente inferiore a 1 A.

4. Installazione & Uso

- Accendere l'iPad, il tablet o il PC e selezionare la finestra per le impostazioni Bluetooth.
- Accendere il dispositivo Bluetooth .
- Il dispositivo Bluetooth viene visualizzato sull'iPad, sul tablet o sul PC. Selezionare "CLLSPKSUCB,CLLSPKSUCBL,CLLSPKSUCO".

***Goditi il tuo altoparlante a ventosa impermeabile wireless
Conceptronic!***

1. Περιεχόμενα συσκευασίας

Τα ακόλουθα στοιχεία υπάρχουν στη συσκευασία του Conceptronic Wireless Waterproof Suction Speaker:

- Wireless Waterproof Suction Speaker
- USB to micro USB power cable
- Multi language quick installation guide

2. Προδιαγραφές

- εισαγωγή : 5V 500mA
- παραγωγή : 2.5W
- θύρες USB : 1

3. Περίληψη προϊόντος

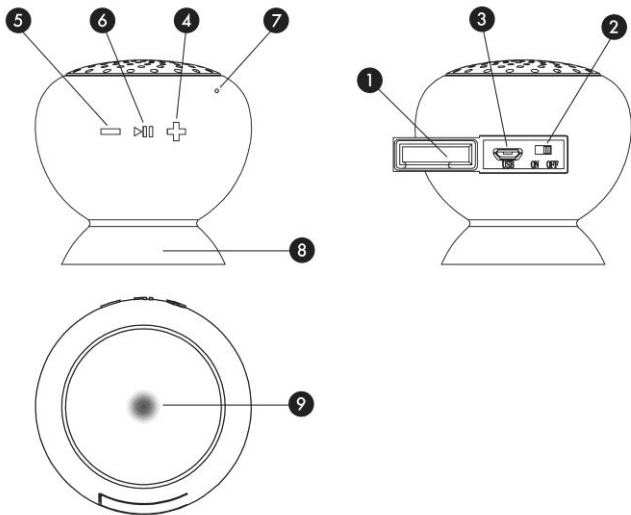

- ① Κάλυμμα διασύνδεσης για προστασία από τη σκόνη: Προστασία του διακόπτη τροφοδοσίας και της θύρας Micro Usb.
- ② Διακόπτης λειτουργίας: Διακόπτης ενεργοποίησης/απενεργοποίησης.
- ③ Micro Usb: Υποδοχή φορτιστή.
- ④ + : Αύξηση έντασης/επόμενο τραγούδι.
- ⑤ - : Μείωση έντασης/τελευταίο τραγούδι.
- ⑥ **▶||**: Παύση/Αναπαραγωγή, Hands-free.
- ⑦ Mic: Λειτουργεί σαν μικρόφωνο στις κλήσεις ανοικτής συνομιλίας (Hands-free).
- ⑧ Δοχείο απορρόφησης: Ικανό να απορροφά πάνω από οποιαδήποτε λεία επιφάνεια (γυαλί, λείος τοίχος, κεραμικές επιφάνειες κλπ.)
- ⑨ Ένδειξη Led: Ένδειξη ενσωματωμένης μπαταρίας
 - * Κόκκινο φως αναμμένο - Σε φόρτιση.
 - * Μπλε φως αναμμένο - Πλήρως φορτισμένη.
 - * Γρήγορο αναβόσβησμα μπλε φωτός - Ζεύξη Bluetooth.
 - * Αργό αναβόσβησμα μπλε φωτός - Ζεύξη Bluetooth επιτυχής.
- Αδιάβροχο: Μόνο το εξωτερικό περίβλημα από τζελ σιλικόνης είναι αδιάβροχο, μην φέρνετε το εσωτερικό του και τα εξαρτήματά του σε επαφή με το νερό.
- Φόρτιση από τον υπολογιστή. Μπορείτε επίσης να χρησιμοποιήσετε φορτιστή κινητού τηλεφώνου με ένταση ρεύματος μικρότερη από 1Α.

4. Εγκατάσταση & χρήση

- Ενεργοποιήστε το iPad, το tablet ή το PC σας και μεταβείτε στο παράθυρο ρύθμισης Bluetooth.
- Ενεργοποιήστε τη συσκευή Bluetooth σας .
- Η συσκευή Bluetooth θα εμφανίζεται στο iPad, το tablet ή το PC. Επιλέξτε το " CLLSPKSUCB, CLLSPKSUCBL, CLLSPKSUCO " .

Απολαύστε τη χρήση του ασύρματου αδιάβροχου και με δυνατότητα απορρόφησης ηχείου σας από την Conceptoronic.

1. Conteúdo da embalagem

A embalagem do Conceptronic Wireless Waterproof Suction Speaker contém os seguintes itens:

- Wireless Waterproof Suction Speaker
- USB to micro USB power cable
- Multi language quick installation guide

2. Especificações

- Entrada : 5V 500mA
- Saída : 2.5W
- Fichas USB : 1

3. Resumo do produto

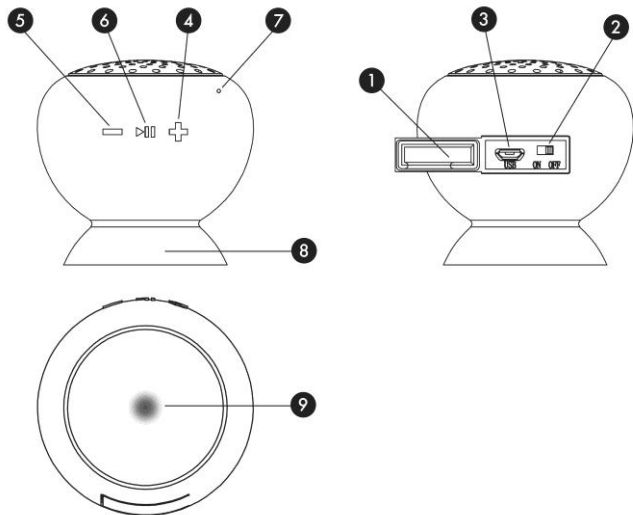

- ① Proteção da interface contra pó: Protege o botão de energia e a porta micro USB;
 - ② Botão de energia: Ligar/desligar o dispositivo;
 - ③ Micro USB: Porta de carregamento
 - ④ + : Aumentar o volume/faixa seguinte;
 - ⑤ - : Diminuir o volume/faixa anterior;
 - ⑥ : Pausa/Reproduzir, mãos-livres;
 - ⑦ Mic: Microfone utilizado durante chamadas de mãos-livres.
 - ⑧ Ventosa: Permite a fixação em qualquer superfície lisa (vidro, paredes acetinadas, cerâmica, etc.).
 - ⑨ Indicador LED: Indicador da bateria incorporada
 - * Luz vermelha acesa - A carregar;
 - * Luz azul acesa - Totalmente carregado;
 - * Luz azul a piscar rapidamente - Bluetooth a emparelhar;
 - * Luz azul a piscar lentamente - Bluetooth emparelhado com sucesso.
- Impermeabilização: Apenas a capa exterior em silicone é impermeável e não a estrutura e componentes internos.
 - Permite o carregamento através de um computador ou de um carregador de telemóvel com tensão inferior a 1A.

4. Instalação & Utilização

- Ligue o seu iPad, tablet ou PC e aceda à janela de definições do Bluetooth.
- Ligue o seu dispositivo Bluetooth .
- O dispositivo Bluetooth será detectado no iPad, tablet ou PC. Selecciona "CLLSPKSUCB,CLLSPKSUCBL,CLLSPKSUCO".

*Desfrute do seu altifalante de sucção impermeável sem fios da
Conceptronic!*

1. Комплект поставки

В комплекте Conceptronic Wireless Waterproof Suction Speaker имеются следующие предметы:

- Wireless Waterproof Suction Speaker
- USB to micro USB power cable
- Multi language quick installation guide

2. характеристики

- ВХОД : 5V 500mA
- ВЫХОДНОЙ : 2.5W
- USB-разъемы : 1

3. Использование продукта

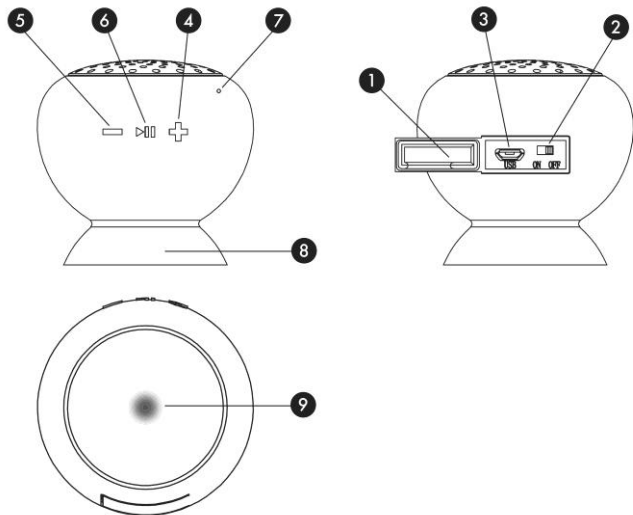

- ① Защитная крышка: Защищает от пыли выключатель питания и порт Micro USB;
- ② Выключатель питания: Вкл./Выкл.;
- ③ Micro USB: Разъем для зарядки
- ④ + : Увеличение громкости/следующая песня;
- ⑤ - : Уменьшение громкости /предыдущая песня;
- ⑥ ►||: Пауза/Воспроизведение, громкая связь ;
- ⑦ Mic: Выполняет функции микрофона в случае совершения звонков по громкой связи.
- ⑧ Присоска: Прикрепляется к любой ровной поверхности (стекло, окрашенная стена, керамическое покрытие и т.д.)
- ⑨ Светодиодный индикатор: Индикатор встроенной батареи
 - * Горит красный индикатор - Выполняется зарядка;
 - * Горит синий индикатор - Зарядка завершена;
 - * Быстро мигает синий индикатор - Установление связи по Bluetooth;
 - * Медленно мигает синий индикатор - Связь по Bluetooth установлена.
- Защита от воды: Влагостойким является только силиконовый корпус, это не относится к внутренней конструкции и деталям.
- Зарядка выполняется от компьютера. Также можно использовать зарядное устройство для мобильного телефона с силой тока не более 1 А.

4. Установка & использование

- Включите iPad, планшет или ПК и перейдите в окно настройки Bluetooth.
- Включите устройство Bluetooth .
- Устройство Bluetooth отображается на iPad, планшете или ПК. Выберите “CLLSPKSUCB,CLLSPKSUCBL,CLLSPKSUCO”.

Желаем вам приятного пользования беспроводной водонепроницаемой акустической системой на присоске компании Conceptronic!

1. Zawartość opakowania

Na opakowaniu Conceptronic Wireless Waterproof Suction Speaker znajdują się następujące elementy.

- Wireless Waterproof Suction Speaker
- USB to micro USB power cable
- Multi language quick installation guide

2. Specyfikacja

- wkład : 5V 500mA
- produkcja : 2.5W
- złącza USB : 1

3. Przegląd produktu

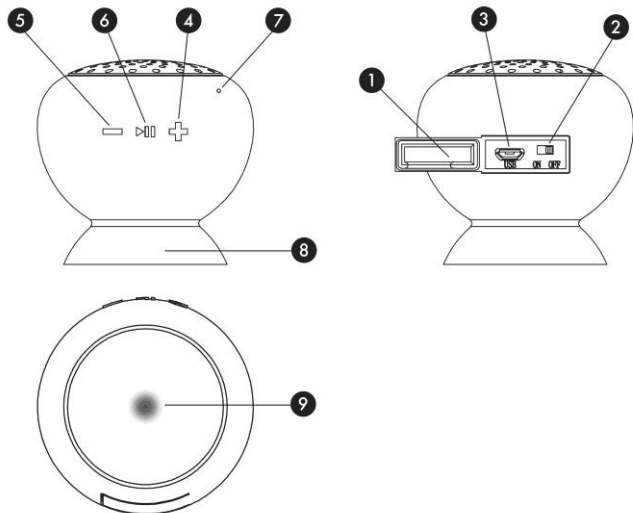

- ① Pokrywa zabezpieczenia interfejsu przed kurzem: Zabezpieczenie przełącznika zasilania i portu micro USB;
 - ② Przełącznik zasilania: Włączanie/Wyłączenie;
 - ③ Micro USB: Port ładowania
 - ④ + : Zwiększenie głośności/następna piosenka;
 - ⑤ - : Zmniejszenie głośności/ostatnia piosenka;
 - ⑥ : Pauza/Odtwarzaj, Głośnomówiący;
 - ⑦ Mikrofon: Służy jako mikrofon w trakcie połączenia głośnomówiącego.
 - ⑧ Przyssawka: Możliwość przyssania do dowolnej gładkiej powierzchni (szkło, gładka ściana, ceramika, itd.).
 - ⑨ Wskaźnik LED: Wbudowany wskaźnik baterii
 - * Włączone czerwone światło - ładowanie;
 - * Włączone niebieskie światło - pełne naładowanie;
 - * Szybko migające niebieskie światło - parowanie Bluetooth;
 - * Wolno migające niebieskie światło - pomyślne wykonanie parowania Bluetooth.
- Wodoodporność: Wodoodporna jest tylko obudowa z żelam silikonowym, nie obejmuje to wewnętrznej struktury i komponentów.
 - Ładowanie przez komputer, możliwość użycia także ładowarki telefonu komórkowego, z wartością prądu poniżej 1A.

4. Instalacji & stosowanie

- Włącz iPad, tablet lub komputer PC i przejdź do okna ustawień Bluetooth.
- Włącz urządzenie Bluetooth .
- Urządzenie Bluetooth będzie pokazywane w iPadzie, tablecie lub komputerze PC. Wybierz “CLLSPKSUCB,CLLSPKSUCBL,CLLSPKSUCO”.

***Miłego użytkowania bezprzewodowego wodoodpornego głośnika
Conceptronic z przyssawką!***
