



CONCEPTRONIC

Multi Language Quick Guide

Wireless Bluetooth Touch Lamp Speaker

CSPKBTTL



V2.0

Conceptronic CSPKB TTL

1. Package contents

- Wireless Bluetooth Touch Lamp Speaker
- 3.5mm audio jack cable
- USB cable
- Multi language quick installation guide

2. Specifications

- Input Power : 5V 1000mA
- Output Power : 5W

3. Product overview

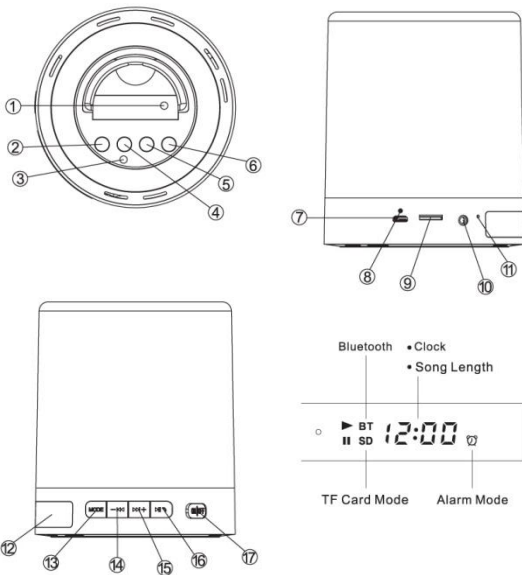

1. Power switch
2. Alarm set
3. Sleep indicator
4. Sleep mode on/off
5. Alarm on/off
6. Clock set
7. Charging port
8. Charging indicator
9. TF Port
10. LINE IN: AUX input
11. Microphone
12. LED Display
13. Mode
14. **⏮**: Previous / vol - / number down
15. **⏭**: Next / vol + / number up
16. **⏸**: Play / pause / Answer and hang up the phone
17. On / off

4. Installation & usage

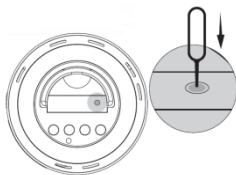

Note: Press **Ⓚ** **Power switch** using a pin or needle before first use.

Clock/Alarm setting:

- Long press Clock/Alarm Set button to enter the Clock/Alarm Setting Mode.
- Press **⏸** to switch hours or minutes setting.
- Press **⏮** or **⏭** to set displayed numbers.
- Short press Clock/Alarm Set button to finish setting the clock/alarm.

Automatic sleep mode:

- Press sleep button to set countdown timer for 10 mins, 20 mins or 30 mins.

Bluetooth mode:

- Turn the Power button to "ON".
 - Press the Mode button to enter Bluetooth mode, the display screen will show "BLUE".
-

- Turn on your iPad, tablet or PC and go to the Bluetooth setting window.
- The Bluetooth device will be showing on the iPad, tablet or PC. Select "CSPKBTTL".

Short press "▶▶▶" to play the next song and long press to increase volume.

Short press "◀◀◀" to play the previous song and long press decrease volume.

AUX IN audio input mode:

- Turn the Power button to "ON"
- Press the Mode button to enter AUX IN mode, the display screen will show "AUX".
- Connect MP3/MP4 or PC to speaker, audio files play automatically.

TF Card music mode:

- Insert a TF card, press Mode button to enter "TF Card Music Mode", audio files play automatically.

FM radio mode:

- Connect USB cable to charging port as an FM radio antenna.
- Press the Mode button to enter "FM" mode, long press "▶||" button to auto search.

Previous: to change "Previous frequency"

Next: to change "Next frequency"

Charging:

- Please make sure the speaker is fully charged before first use. Charge the speaker with the USB cable provided, which is compatible with any computer or cell phone 5V output charger. The charge indicator light will be red while charging, then when the battery is fully charged it will turn off.
 - Charge time: about 4 hours
-

1. Packungsinhalt

- Wireless Bluetooth Touch Lamp Speaker
- 3.5mm audio jack cable
- USB cable
- Multi language quick installation guide

2. Technische Daten

- Eingang : 5V 1000mA
- Ausgang : 5W

3. Gerätekomponenten

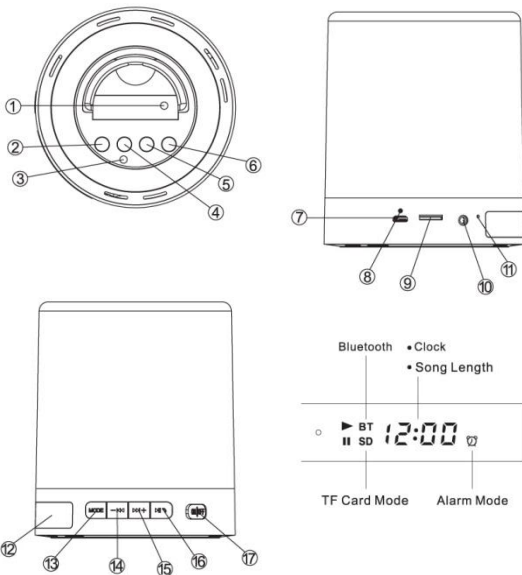

1. Netzschalter
2. Alarmeinstellung
3. Schlafmodus-Anzeige
4. Schlafmodus ein/aus
5. Alarm ein/aus
6. Uhreinstellung
7. Ladeanschluss
8. Ladeanzeige
9. TF-Port
10. Line-Eingang: AUX-Eingang
11. Mikrofon
12. LED-Bildschirm
13. Modus
14. : Vorheriges / vol - / Wert verringern
15. : Nächstes / vol + / Wert erhöhen
16. **⏮**: Wiedergabe / Pause / Anrufe annehmen und beenden
17. Ein-/Ausschalter

4. Installation & Verwendung

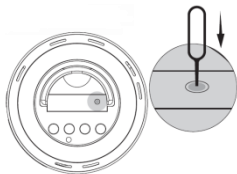

Hinweis: Vor dem ersten Gebrauch den Netzschalter mit einem schmalen Stift oder einer Nadel betätigen.

Uhr-/Alarmeinstellung:

- Die Uhr-/Alarmeinstelltaste zum Aufrufen des Uhr-/Alarmeinstellmodus lange drücken.
- Zum Umschalten zwischen Stunden- und Minuteneinstellung **⏮** drücken.
- Zum Einstellen der angezeigten Werte **⏮** oder **⏭** drücken.
- Zum Abschließen der Uhr-/Alarmeinstellung die Uhr-/Alarmeinstelltaste kurz drücken.

Automatischer Schlafmodus:

- Zum Einstellen des Countdown-Timers auf 10, 20 oder 30 Minuten die Schlaf Taste drücken.
-

Bluetooth-Modus:

- Schalten Sie das Gerät über die "On (Ein-/Austaste)" ein.
- Drücken Sie zum Aufrufen des Bluetooth-Modus die Modustaste, der Bildschirm zeigt „Blue“.
- Schalten Sie Ihr(en) iPad/Tablet/PC ein, rufen Sie das Bluetooth-Einstellungsfenster auf.
- Das Bluetooth-Gerät wird am iPad/Tablet/PC angezeigt. Wählen Sie "CSPKB TTL".

Drücken Sie „▶▶▶“ zur Wiedergabe des nächsten Liedes kurz und zum Erhöhen der Lautstärke lang.

Drücken Sie „◀◀◀“ zur Wiedergabe des vorherigen Liedes kurz und zum Verringern der Lautstärke lang.

AUX-Audioeingabemodus:

- Schalten Sie das Gerät über die "On (Ein-/Austaste)" ein.
- Drücken Sie zum Aufrufen des AUX-Audioeingabemodus die Modustaste, der Bildschirm zeigt „AUX“.
- Schließen ein MP3/MP4-Gerät oder einen PC am Lautsprecher an; die Audiodateien werden automatisch wiedergegeben.

TF-Karten-Musikmodus:

- Eine TF-Karte einsetzen, zum Aufrufen des „TF-Karten-Musikmodus“ die Modustaste drücken. Audiodateien werden automatisch wiedergegeben.

UKW-Radiomodus:

- USB-Kabel als UKW-Radioantenne mit dem Ladeanschluss verbinden.
- Drücken Sie zum Umschalten in den „UKW“-Modus die Modustaste, drücken Sie zur automatischen Suche lange die „“-Taste.

PREV (Vorheriges): Zum Aufrufen der "vorherigen Frequenz"

NEXT (Nächstes): Zum Aufrufen der "nächsten Frequenz"

Aufladen:

- Bitte stellen Sie vor der ersten Inbetriebnahme sicher, dass der Lautsprecher vollständig aufgeladen ist. Laden Sie den Lautsprecher über das mitgelieferte USB-Kabel auf; dieses ist mit jedem Computer oder Smartphone-Ladegerät mit 5 V Ausgabe kompatibel. Die Ladeanzeige leuchtet während des Aufladens rot; sobald der Akku aufgeladen ist, erlischt sie.
 - Ladezeit: Circa 4 Stunden
-

Conceptronic CSPKB TTL

1. Contenu du Coffret

- Wireless Bluetooth Touch Lamp Speaker
- 3.5mm audio jack cable
- USB cable
- Multi language quick installation guide

2. Spécifications

- Entrée : 5V 1000mA
- Sortie : 5W

3. Aperçu du produit

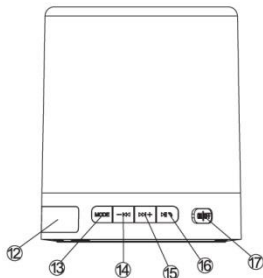
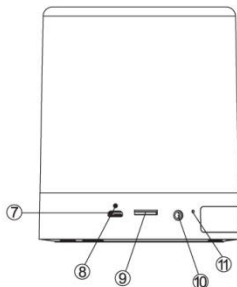
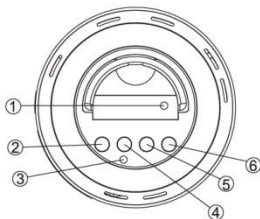

1. Bouton d'alimentation
2. Réglage alarme
3. Indicateur de veille
4. Marche/arrêt mode veille
5. Marche/arrêt alarme
6. Réglage horloge
7. Port de recharge
8. Voyant de recharge
9. Port TF
10. ENTRÉE LIGNE : Entrée AUX
11. Microphone
12. Écran à LED
13. Mode
14. **⏪** : Précédent / vol - / baisser d'un chiffre
15. **⏩** : Suivant / vol + / augmenter d'un chiffre
16. **⏸** : Lecture / Pause / Répondre et raccrocher le téléphone
17. Marche/Arrêt

4. Installation & Utilisation

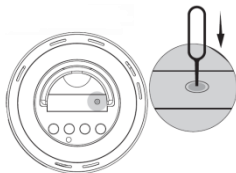

Remarque : Appuyez sur le ① **Bouton d'alimentation** à l'aide d'une épingle ou d'une aiguille avant la première utilisation.

Réglage horloge/alarme :

- Appuyez longuement sur le bouton Réglage horloge/alarme pour entrer dans le mode Réglage horloge/alarme.
- Appuyez sur **⏸** pour passer du réglage des heures à celui des minutes.
- Appuyez sur **⏪** ou **⏩** pour définir les numéros affichés.
- Appuyez un court instant sur le bouton Réglage horloge/alarme pour terminer le réglage de l'horloge/l'alarme.

Mode veille automatique :

- Appuyez sur le bouton de veille pour définir le compte à rebours sur 10 min, 20 min ou 30 min.
-

Mode Bluetooth :

- Mettez sur "ON" le bouton de mise sous tension.
- Appuyez sur le bouton Mode pour entrer en mode Bluetooth, l'écran d'affichage indique "BLUE".
- Allumez votre iPad, tablette ou PC et accédez à la fenêtre de configuration Bluetooth.
- L'appareil Bluetooth s'affiche sur votre iPad, tablette ou PC. Sélectionnez "CSPKBTTL".

Appuyez brièvement sur "▶▶+" pour lire la chanson suivante et appuyez longuement pour augmenter le volume.

Appuyez brièvement sur "◀◀-" pour lire la chanson précédente et appuyez longuement pour diminuer le volume.

Mode d'entrée audio AUX IN :

- Mettez sur "ON" le bouton de mise sous tension.
- Appuyez sur le bouton Mode pour entrer en mode d'entrée audio AUX IN, l'écran d'affichage indique "AUX".
- Connectez un lecteur MP3/MP4 ou un PC au haut-parleur, les fichiers audio seront lus automatiquement.

Mode musique avec carte TF:

- Insérez une carte TF, appuyez sur le bouton Mode pour entrer dans "TF Card Music Mode" (Mode musique avec carte TF), les fichiers audio seront lus automatiquement.

Mode Radio FM :

- Branchez un câble USB au port de recharge qui fera office d'antenne pour la radio FM.
- Appuyez sur le bouton Mode pour entrer dans le mode "FM", appuyez longuement sur le bouton "▶|)" pour la recherche automatique. (il est recommandé d'exécuter au moins une recherche complète avant d'utiliser la fonction de réception radio. Toutes les stations détectées sont sauvegardées même une fois éteint)

PREV (PRÉCÉDENT) : pour passer à la "Fréquence précédente"

NEXT (SUIVANT) : pour passer à la "Fréquence suivante"

Recharge :

- Assurez-vous que le haut-parleur est entièrement rechargé avant la première utilisation. Rechargez le haut-parleur avec le câble USB fourni, qui est compatible avec n'importe quel ordinateur ou chargeur de téléphone portable à sortie 5V. Le voyant lumineux de charge s'allume en rouge pendant la recharge, il s'éteint lorsque la batterie est entièrement rechargée.
 - Durée de la recharge : environ 4 heures.
-

Conceptronic CSPKBTTL

1. Contenido del paquete

- Wireless Bluetooth Touch Lamp Speaker
- 3.5mm audio jack cable
- USB cable
- Multi language quick installation guide

2. Especificaciones

- Entrada : 5V 1000mA
- Salida : 5W

3. Descripción del producto

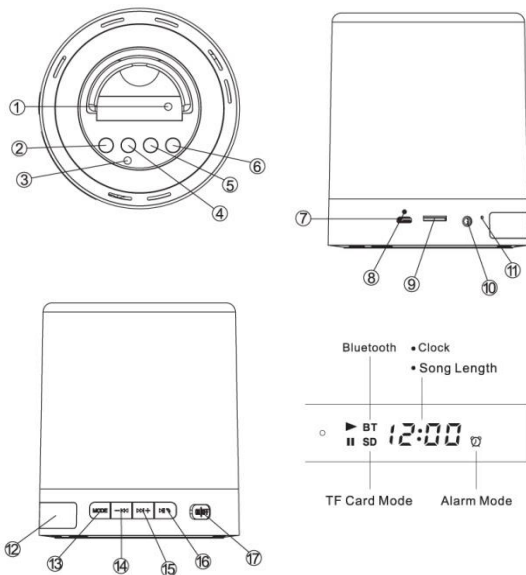

1. Conmutador de alimentación
2. Establecer despertador
3. Indicador de suspensión
4. Activación y desactivación del modo de suspensión
5. Activación y desactivación de la alarma
6. Establecer reloj
7. Puerto de recarga
8. Indicador luminoso de recarga
9. Puerto TF
10. ENTRADA DE LÍNEA: entrada AUXILIAR
11. Micrófono
12. Pantalla de LED
13. Modo
14. **⏪**: Anterior / vol - / reducir número
15. **⏩**: Siguiente / vol + / aumentar número
16. **⏸**: Reproducir / Pausar / Permite responder y colgar el teléfono
17. Encendido/Apagado

4. Instalación & Utilización

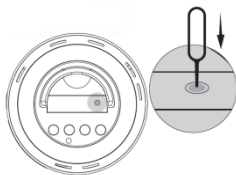

Nota: Presione el ① **Conmutador de alimentación** mediante un alfiler o una aguja antes del primer uso.

Configurar el reloj y el despertador:

- Presione prolongadamente el botón Establecer reloj/despertador para entrar en el modo de configuración del reloj/despertador.
- Presione **⏸** para cambiar la configuración de las horas o los minutos.
- Presione **⏪** o **⏩** para establecer los números mostrados.
- Presione brevemente el botón Establecer reloj/despertador para finalizar la configuración del reloj/despertador.

Modo de suspensión automática:

- Presione el botón de suspensión para establecer el temporizador de cuenta atrás para 10, 20 o 30 minutos.
-

Modo Bluetooth:

- Coloque el botón de alimentación en la posición de encendido "ON".
- Presione el botón Modo para entrar en el modo Bluetooth. La pantalla mostrará "BLUE".
- Encienda su iPad, tableta o PC y vaya a la ventana de configuración Bluetooth.
- El dispositivo Bluetooth se mostrará en su iPad, tableta o PC. Seleccione "CSPKBTTL".

Presione brevemente "▶▶+ " para reproducir la siguiente canción y presione prolongadamente para subir el volumen.

Presione brevemente "◀◀ " para reproducir la canción anterior y presione prolongadamente para bajar el volumen.

Modo de entrada de audio AUX IN:

- Coloque el botón de alimentación en la posición de encendido "ON".
- Presione el botón Modo para entrar en el modo de entrada de audio AUX IN. La pantalla mostrará "AUX".
- Conecte su MP3/MP4 o PC al altavoz. Los archivos de audio se reproducirán automáticamente.

Modo de música de la tarjeta TF:

- Inserte una tarjeta TF, presione el botón Modo para entrar en "Modo de música de la tarjeta TF". Los archivos de audio se reproducirán automáticamente.

Modo Radio FM:

- Conecte un cable USB en el puerto de carga como antena de radio de FM.
- Presione el botón Modo para entrar en el modo "FM". Presione prolongadamente el botón "▶||)" para realizar una búsqueda automática. (Es recomendable ejecutar al menos una búsqueda completa antes de utilizar la función de recepción de radio. Todas las emisoras encontradas se guardarán aunque la alimentación no esté conectada)

PREV (ANTERIOR): permite cambiar a "Frecuencia anterior".

NEXT (SIGUIENTE): permite cambiar a "Frecuencia siguiente".

Carga:

- Asegúrese de que el altavoz esté completamente cargado antes de utilizarlo por primera vez. Cargue el altavoz con el cable USB suministrado, compatible con cualquier ordenador o cargador de teléfono móvil con salida de 5 V. El indicador luminoso de carga mostrará una luz roja durante la carga y se apagará cuando la batería esté completamente cargada.
 - Tiempo de carga: alrededor de 4 horas
-

Conceptronic CSPKBTTL

1. Pakkens indhold

- Wireless Bluetooth Touch Lamp Speaker
- 3.5mm audio jack cable
- USB cable
- Multi language quick installation guide

2. Specifiche

- Entrata : 5V 1000mA
- Uscita : 5W

3. Descrizione del prodotto

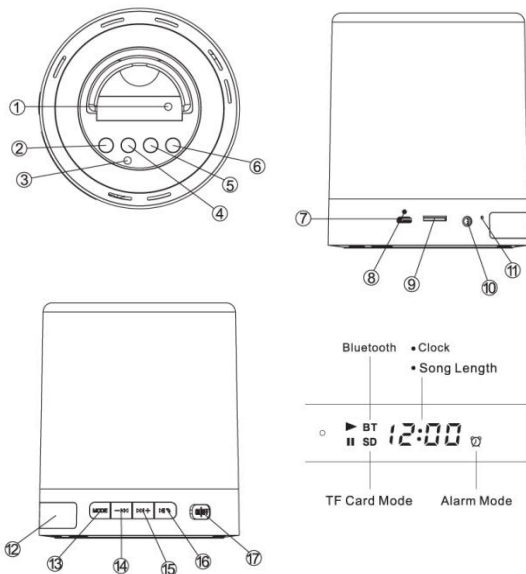

1. Interruttore di alimentazione
2. Impostazione sveglia
3. Indicatore modalità sleep
4. Modalità sleep on/off
5. Sveglia on/off
6. Impostazione orologio
7. Porta di ricarica
8. Spia di ricarica
9. Porta TF
10. INGRESSO LINEA: Ingresso AUX
11. Microfono
12. Schermo a LED
13. Modalità
14. **◀◀**: Precedente / vol - / numero indietro
15. **▶▶**: Avanti / vol + / numero avanti
16. **▶||**: Riproduzione / Pausa / Rispondere e riagganciare il telefono
17. Accensione/spengimento

4. Installazione & Uso

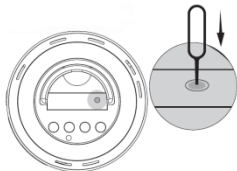

Nota: premere ① l'interruttore di alimentazione mediante un ago o un perno prima del primo utilizzo.

Impostazione orologio/sveglia:

- Premere a lungo il tasto di impostazione orologio/sveglia per entrare nella modalità di impostazione di orologio/sveglia.
- Premere **▶||** per cambiare le impostazioni di ore o minuti.
- Premere **◀◀** o **▶▶** per impostare i numeri visualizzati.
- Premere brevemente il tasto di impostazione do orologio/sveglia per terminare la configurazione dell'orologio/sveglia.

Modalità sleep automatica:

- Premere il tasto sleep per impostare il timer del conto alla rovescia a 10, 20 o 30 minuti.
-

Modalità Bluetooth:

- Girare il tasto d'alimentazione sulla posizione "ON".
- Premere il tasto Modalità per accedere alla modalità Bluetooth; sul display viene visualizzato "BLUE".
- Accendere l'iPad, il tablet o il PC e selezionare la finestra per le impostazioni Bluetooth.
- Il dispositivo Bluetooth viene visualizzato sull'iPad, sul tablet o sul PC. Selezionare "CSPKBTTL".

Premere brevemente "▶▶▶" per riprodurre il brano successivo; premere a lungo per aumentare il volume.

Premere brevemente "◀◀◀" per riprodurre il brano precedente; premere a lungo per diminuire il volume.

Modalità ingresso audio AUX IN:

- Girare il tasto d'alimentazione sulla posizione "ON".
- Premere il tasto Modalità per accedere alla modalità ingresso audio AUX IN; sul display viene visualizzato "AUX".
- Collegare MP3/MP4 o PC agli altoparlanti; i file audio sono riprodotti automaticamente.

Modalità musicale scheda TF:

- Inserire una scheda TF, premere il tasto Modalità per inserire "Modalità musicale scheda TF" e riprodurre automaticamente i file audio.

Modalità Radio FM:

- Collegare il cavo USB alla porta di ricarica come un'antenna radio FM.
- Premere il tasto Modalità per accedere alla modalità "FM", premere a lungo il tasto "▶||)" per la ricerca automatica. (Si consiglia di eseguire almeno una ricerca completa prima di utilizzare la funzione di ricezione audio. Tutte le stazioni rilevate vengono salvate anche in caso di spegnimento)

PREV (Precedente): per passare alla "frequenza precedente"

NEXTI (Avanti): per passare alla "frequenza successiva"

Caricamento:

- Assicurarsi che l'altoparlante sia completamente carico prima dell'utilizzo iniziale. Caricare l'altoparlante con il cavo USB in dotazione, che è compatibile con qualsiasi computer o caricabatterie 5V per cellulare. L'indicatore resterà acceso di colore rosso mentre la batteria è caricata, e si spegnerà quando la batteria è completamente carica.
 - Tempo di ricarica: Circa 4 ore
-

1. Conteúdo da embalagem

- Wireless Bluetooth Touch Lamp Speaker
- 3.5mm audio jack cable
- USB cable
- Multi language quick installation guide

2. Especificações

- Entrada : 5V 1000mA
- Saída : 5W

3. Resumo do produto

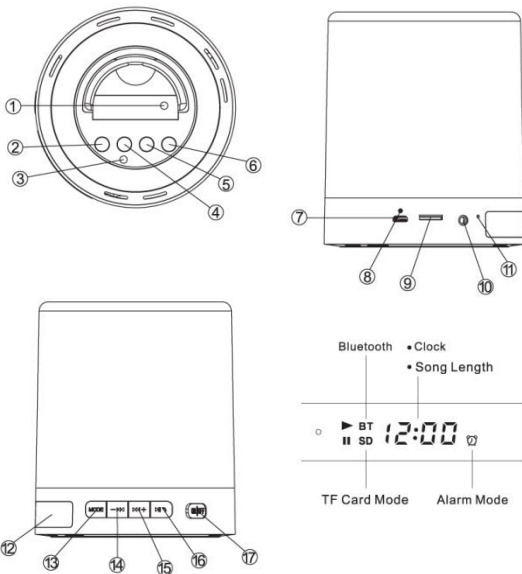

1. Botão de energia
2. Acertar o alarme
3. Indicador de suspensão
4. Ativar/desativar o modo de suspensão
5. Ativar/desativar o alarme
6. Acertar o relógio
7. Porta de carregamento
8. Luz indicadora de carregamento
9. Porta TF
10. Entrada de linha: Entrada AUX
11. Microfone
12. Ecrã LED
13. Modo
14. **⏪**: Anterior / vol - / diminuir o número
15. **⏩**: Seguinte / vol + / aumentar o número
16. **⏮**: Reproduzir / Pausa / Atender e desligar chamadas
17. Ligar/Desligar

4. Instalação & Utilização

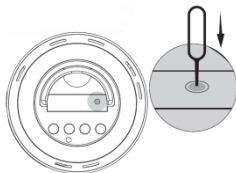

Nota: pressione ① **botão de energia** com um alfinete ou uma agulha antes da primeira utilização.

Acertar o relógio/alarme:

- Mantenha premido o botão Acertar o Relógio/Alarme para aceder ao modo de ajuste do Relógio/Alarme.
- Prima **⏮** para mudar para o ajuste das horas ou minutos.
- Prima **⏪** ou **⏩** para ajustar os números exibidos.
- Prima brevemente o botão Acertar o Relógio/Alarme para concluir o ajuste do relógio/alarme.

Modo de suspensão automático:

- Prima o botão de suspensão para definir o temporizador para 10, 20 ou 30 min.
-

Modo Bluetooth:

- Coloque o botão de energia na posição “ON (Ligado)”.
- Prima o botão de Modo para entrar em modo Bluetooth e o ecrã irá exibir “BLUE”.
- Ligue o seu iPad, tablet ou PC e aceda à janela de definições do Bluetooth.
- O dispositivo Bluetooth será detectado no iPad, tablet ou PC. Selecciona “CSPKBTTL”.

Pressione brevemente “▶▶+” para reproduzir a música seguinte e mantenha premido para aumentar o volume.

Pressione brevemente “-◀◀” para reproduzir a música anterior e mantenha premido para reduzir o volume.

Modo de entrada de áudio Entrada AUX:

- Coloque o botão de energia na posição “ON (Ligado)”.
- Prima o botão de Modo para entrar em modo de entrada de áudio Entrada AUX e o ecrã irá exibir “AUX”.
- Ligue um leitor de MP3/MP4 ou um PC ao altifalante. Os ficheiros de áudio serão automaticamente reproduzidos.

Modo de Música do Cartão TF:

- Insira o cartão TF, prima o botão Modo para aceder ao “Modo de Música do Cartão TF”. Os ficheiros de áudio serão reproduzidos automaticamente.

Modo de Rádio FM:

- Ligue o cabo USB à porta de carregamento para funcionar como antena de rádio FM.
- Prima o botão de Modo para entrar em modo “FM” e mantenha premido o botão “▶||)” para procurar automaticamente. (recomendamos que execute pelo menos uma procura completa antes de usar a função de recepção de rádio. Todas as estações encontradas serão guardadas mesmo quando o dispositivo for desligado)

PREV (ANTERIOR): para mudar para a “Frequência anterior”

NEXT (SEGUINTE): para mudar para a “Frequência seguinte”

Carregar:

- Certifique-se de que o altifalante está totalmente carregado antes da primeira utilização. Carregue o altifalante com o cabo USB fornecido, o qual é compatível com qualquer carregador de computador ou telemóvel com saída de 5 V. O indicador luminoso de carregamento ficará vermelho durante o carregamento, e quando apagará quando a bateria estiver totalmente carregada.
 - Tempo de carregamento: cerca de 4 horas
-

1. Комплект поставки

- Wireless Bluetooth Touch Lamp Speaker
- 3.5mm audio jack cable
- USB cable
- Multi language quick installation guide

2. характеристики

- ВХОД : 5V 1000mA
- ВЫХОДНОЙ : 5W

3. Использование продукта

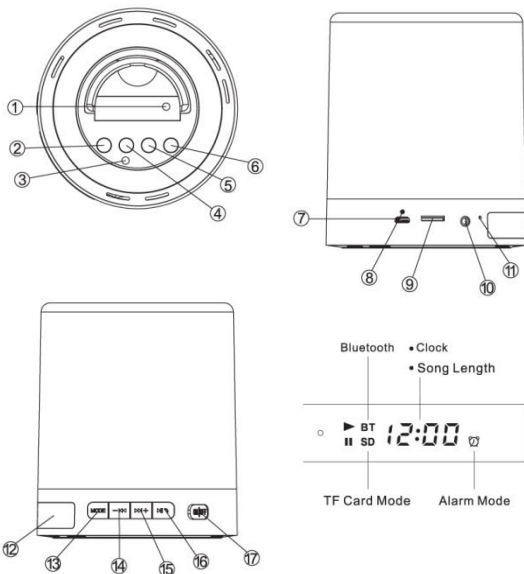

1. Кнопка включения питания
2. Настройка будильника
3. Индикатор спящего режима
4. Включение/выключение спящего режима
5. Включение/выключение будильника
6. Настройка часов
7. Зарядной порт
8. Индикатор зарядки
9. Гнездо для карты памяти TF
10. Линейный вход: линейный вход
11. Микрофон
12. Светодиодный-дисплей
13. Режим
14. **⏪** : Назад / vol - / уменьшение числа
15. **⏩** : Вперед / vol + / увеличение числа
16. **▶||** : Пуск / пауза / Прием и завершение телефонного вызова
17. Вкл./Выкл.

4. Установка & использование

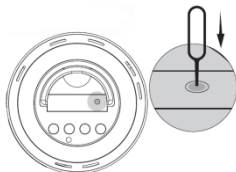

Примечание. Перед первым использованием нажмите **Ⓚ** **выключатель питания** с помощью булавки или иголки.

Настройка часов/будильника:

- Нажмите с задержкой кнопку настройки часов/будильника, чтобы перейти в соответствующий режим.
- Нажмите **▶||**, чтобы переключиться между настройками часов или минут.
- Нажмите **⏪** или **⏩**, чтобы установить отображаемые числа.
- Кратко нажмите кнопку настройки часов/будильника, чтобы завершить эту операцию.

Автоматический спящий режим:

- Нажмите кнопку спящего режима, чтобы настроить таймер обратного отсчета на 10, 20 или 30 минут.
-

Режим Bluetooth:

- Установите кнопку питания в положение "ON (Вкл.)"
- Нажмите кнопку «Mode» (Режим), чтобы переключить бумбокс в режим Bluetooth, на дисплее отобразится сообщение «BLUE».
- Включите iPad, планшет или ПК и перейдите в окно настройки Bluetooth.
- Устройство Bluetooth отображается на iPad, планшете или ПК. Выберите "CSPKBTTL".

Кратковременно нажмите кнопку **▶▶+** для воспроизведения следующего аудиофайла. Удерживайте эту кнопку, чтобы увеличить громкость.

Кратковременно нажмите кнопку **◀◀** для воспроизведения предыдущего аудиофайла. Удерживайте эту кнопку, чтобы уменьшить громкость.

Режим аудиовхода AUX IN:

- Установите кнопку питания в положение "ON (Вкл.)".
- Нажмите кнопку «Mode» (Режим), чтобы переключить бумбокс в режим аудиовхода AUX IN, на дисплее отобразится сообщение «AUX».
- Подключите MP3/MP4 или ПК к динамике, воспроизведение аудио файлов начинается автоматически.

Режим музыки на карте TF:

- Вставьте карту TF, нажмите кнопку режима, чтобы перейти в "Режим музыки на карте TF". Начнется автоматическое воспроизведение аудиофайлов.

Режим "FM Радио":

- Подключите USB-кабель к порту зарядки в качестве антенны для радио FM.
- Нажмите кнопку «Mode» (Режим), чтобы переключить бумбокс в режим FM-приемника. Удерживайте кнопку **▶||**, чтобы запустить автопоиск станций. (Перед использованием функции радиоприемника рекомендуется запустить поиск станций. Все найденные станции будут сохранены даже после выключения бумбокса.)

PREV (ПРЕДЫДУЩИЙ): для перехода к "Предыдущей частоте"

NEXT (СЛЕДУЮЩИЙ): для перехода к "Следующей частоте"

Зарядка

- Перед первым использованием обязательно полностью зарядите акустическую систему. Заряжайте акустическую систему с помощью входящего в комплект кабеля USB, который совместим с любыми компьютерами и зарядными устройствами для телефонов с выходным напряжением 5 В. Во время зарядки индикатор зарядки будет светиться красным светом, а после полной зарядки батареи перестанет светиться.
 - Время зарядки составляет приблизительно 4 часа.
-

Conceptronic CSPKBTTL

1. Zawartość opakowania

- Wireless Bluetooth Touch Lamp Speaker
- 3.5mm audio jack cable
- USB cable
- Multi language quick installation guide

2. Specyfikacja

- wkład : 5V 1000mA
- produkcja : 5W

3. Przegląd produktu

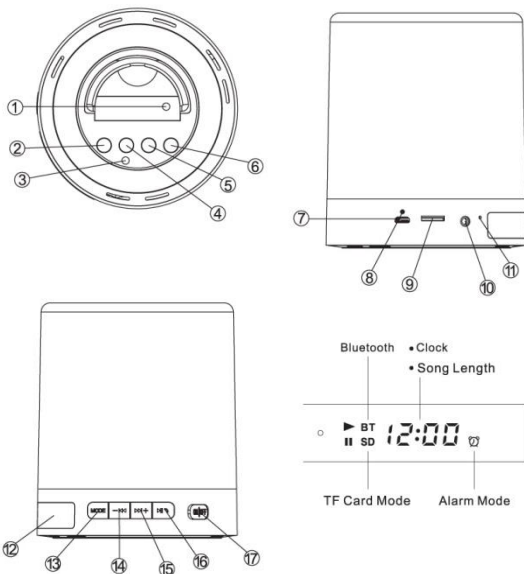

1. Włącznik zasilania
2. Ustawianie alarmu
3. Wskaźnik uśpienia
4. Włączenie/wyłączenie trybu uśpienia
5. Włączenie/wyłączenie alarmu
6. Ustawianie zegara
7. Port ładowania
8. Światło wskaźnika ładowania
9. Port TF
10. WEJŚCIE LINIOWE: Wejście AUX
11. Mikrofonu
12. Ekran LED
13. Tryb
14. **⏪**: Poprzednia / vol - / Zmniejszenie liczby
15. **⏩**: Następna / vol + / Zwiększenie liczby
16. **⏸**: Odtwarzaj / Pauza / Odpowiedź i rozłączenie połączenia telefonicznego
17. Wł./Wył.

4. Instalacji & stosowanie

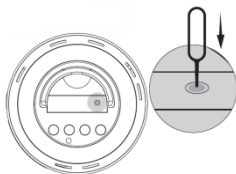

Uwaga: Przed pierwszym użyciem naciśnij ① **Włącznik zasilania** za pomocą szpilki lub igły.

Ustawianie zegara/budzika:

- Naciśnij długo przycisk Ustawianie zegara/alarmu, aby wejść w tryb Ustawianie zegara/alarmu.
- Naciśnij **⏸**, aby przełączyć ustawianie godzin lub minut.
- Naciśnij **⏪** lub **⏩**, aby ustawić wyświetlane liczby.
- Naciśnij krótko przycisk Ustawianie zegara/alarmu, aby zakończyć ustawianie zegara/alarmu.

Tryb automatycznego uśpienia:

- Naciśnij przycisk uśpienia, aby ustawić zegar odliczania na 10 min, 20 min lub 30 min.
-

Tryb Bluetooth:

- Przełącz przycisk zasilania do pozycji "ON (WŁ.)".
- Naciśnij przycisk Tryb, aby przejść do trybu Bluetooth, na wyświetlaczu pojawi się "BLUE".
- Włącz iPad, tablet lub komputer PC i przejdź do okna ustawień Bluetooth.
- Urządzenie Bluetooth będzie pokazywane w iPadzie, tablecie lub komputerze PC. Wybierz "CSPKBTTL".

Naciśnij krótko "▶▶▶" , aby odtworzyć następną piosenkę i naciśnij dłużej, aby zwiększyć głośność.

Naciśnij krótko "◀◀◀" , aby odtworzyć poprzednią piosenkę i naciśnij dłużej, aby zmniejszyć głośność.

Tryb wejścia audio AUX IN:

- Przełącz przycisk zasilania do pozycji "ON (WŁ.)".
- Naciśnij przycisk Tryb, aby przejść do trybu wejścia audio AUX IN, na wyświetlaczu pojawi się "AUX".
- Podłącz MP3/MP4 lub komputer PC do głośnika, rozpocznie się automatycznie odtwarzanie plików.

Tryb muzyczny karty TF:

- Włóż kartę TF, naciśnij przycisk Tryb, aby wejść do opcji „Tryb muzyczny karty TF”, pliki audio będą odtwarzane automatycznie.

Tryb Radio FM:

- Podłącz kabel USB do gniazda ładowania jako antenę radia FM.
- Naciśnij przycisk Tryb, aby przejść do trybu "FM", naciśnij długo przycisk "▶▶▶" , aby uruchomić automatyczne wyszukiwanie. (przed użyciem funkcji odbioru radia zaleca się, aby co najmniej raz wykonać pełne wyszukiwanie. Wszystkie znalezione stacje pozostaną zapisane nawet po wyłączeniu zasilania)

PREV (POPZEDNIA): do zmiany "Poprzednia częstotliwość"

NEXT (NASTĘPNA): do zmiany "Następna częstotliwość"

Ładowanie:

- Przed pierwszym użyciem należy się upewnić, że głośnik jest całkowicie naładowany. Głośnik należy ładować dostarczonym kablem USB, zgodnym z każdym komputerem lub ładowarką do telefonów komórkowych z wyjściem 5V. Podczas ładowania wskaźnik będzie świecił czerwonym światłem, a po pełnym naładowaniu baterii wyłączy się.
 - Czas ładowania: około 4 godzin
-